





**DECOLAV<sup>®</sup>**

424 SW 12th Avenue  
Deerfield Beach, Florida 33442  
Call: 561-274-2110 • Fax: 954-601-0881  
[www.decolav.com](http://www.decolav.com)



DECOLAV®

9296 SERIES

Grid Drain

**ROUGHING-IN DIMENSIONS - INSTALLATION INSTRUCTIONS**

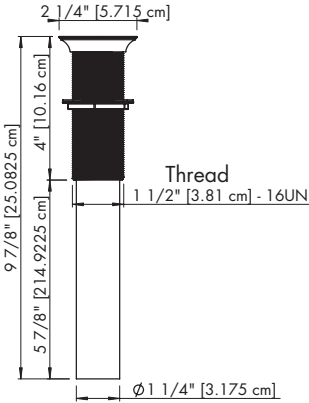

Side View

- Without Overflow
- CSA Certified:  
CSA B125-01,  
ASME A112.18.2-2002

- Install Lavatory according to manufacturer's provided installation instructions.
- Remove **Drain Nut** and **Hard Washer** from **Drain**.
- Insert **Black Washer** and **Drain** into drain hole of Lavatory as shown.
- Apply Teflon to the exposed male threading of **Drain**.
- Place **Hard Washer** over the exposed male threading of **Drain**.
- Thread **Drain Nut** onto **Drain**.
- **NOTE: DO NOT OVERTIGHTEN DRAIN!**
- If needed, trim off excess **Tailpiece** for appropriate length.
- Apply Teflon to exposed male threading of **Tailpiece** and tighten.
- Install waste system.
- Check for leakage.

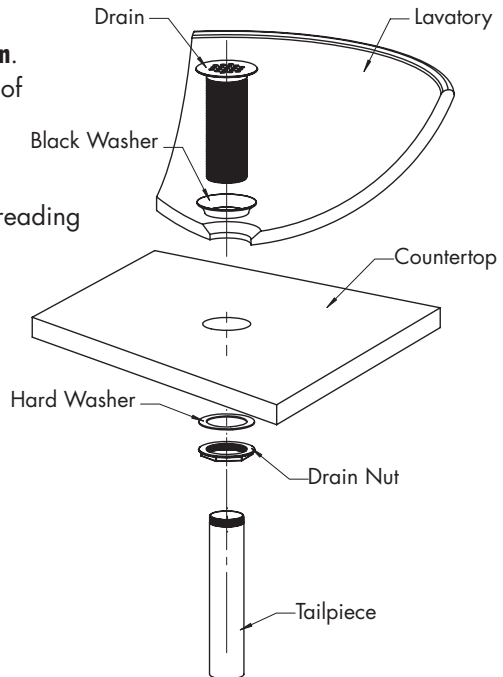



DECOLAV®

SERIE 9296

Desagüe de rejilla

**MEDIDA APROXIMADA - INSTRUCCIONES DE INSTALACIÓN**

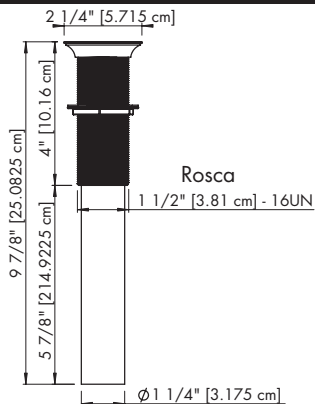

Vista lateral

- Sin rebosadero
- Certificación de CSA:  
CSA B125-01,  
ASME A112.18.2-2002

- Instale el lavamanos según las instrucciones de instalación del fabricante.
- Extraiga la **tuerca del desagüe** y la **arandela rígida del desagüe**.
- Inserte la **arandela negra** y el **desagüe** en el agujero del lavamanos como se muestra.
- Aplique teflón en la rosca macho expuesta del **desagüe**.
- Coloque la **arandela rígida** en la rosca macho expuesta del **desagüe**.
- Enrosque la **tuerca del desagüe** en el **desagüe**.
- **NOTA: NO AJUSTE DEMASIADO EL DESAGÜE**
- Si es necesario, recorte el **brazo de desagüe vertical** según el largo apropiado.
- Aplique teflón en la rosca macho expuesta en el **brazo de desagüe vertical** y ajuste.
- Instale el sistema de desagüe.
- Compruebe que no haya fugas.

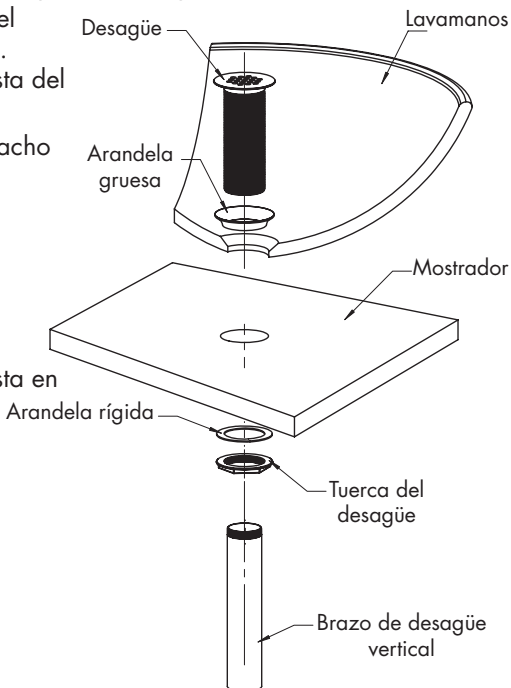



DECOLAV®

SÉRIE 9296

Drain à grille

**DIMENSIONS DE RACCORDEMENT - INSTRUCTIONS D'INSTALLATION**

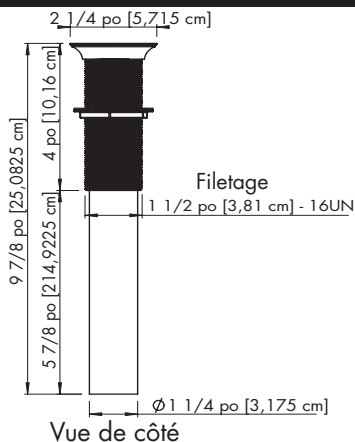

- Sans trop-plein
- Certifié CSA :  
CSA B125-01,  
ASME A112.18.2-2002

• Installez le lavabo selon les directives d'installation du fabricant.

• Retirez l'**écrou de vidange** et la **rondelle dure** du **drain**.

• Insérez la **rondelle noire** et le **drain** dans l'orifice tel qu'illustré.

• Appliquez du Téflon au filetage mâle à découvert du **drain**.

• Placez la **rondelle dure** sur le filetage mâle à découvert du **drain**.

• Vissez l'**écrou de vidange** au **drain**.

• **REMARQUE : NE SERREZ PAS LE DRAIN DE FAÇON EXCESSIVE!**

• Au besoin, coupez l'excédent de la **pièce de raccordement** pour obtenir la longueur appropriée.

• Appliquez du Téflon au filetage mâle à découvert de la **pièce de raccordement** et serrez.

• Installez le circuit d'évacuation.

• Vérifiez qu'il n'y a pas de fuite.

