

35 015

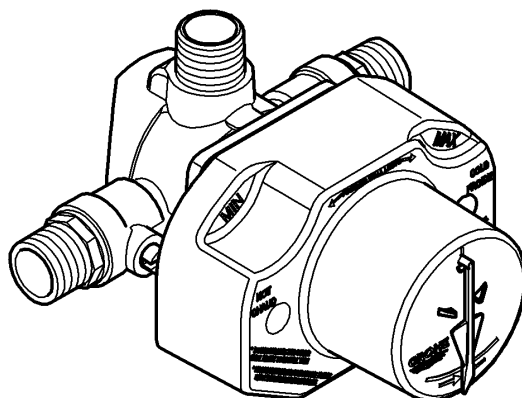

35 016

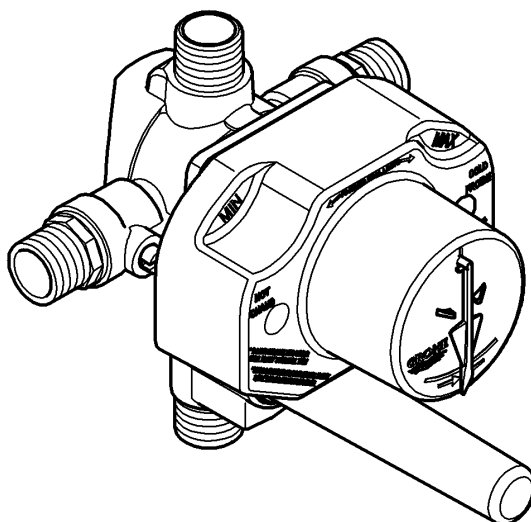

## Grohsafe

English .....4

Français .....6

Español .....8

35 015

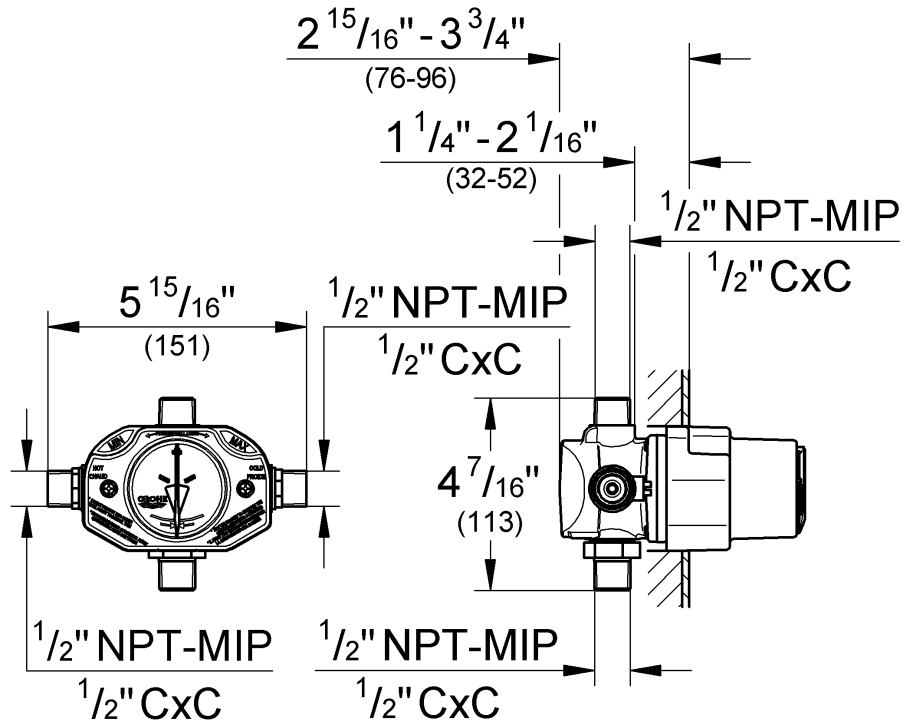

35 016

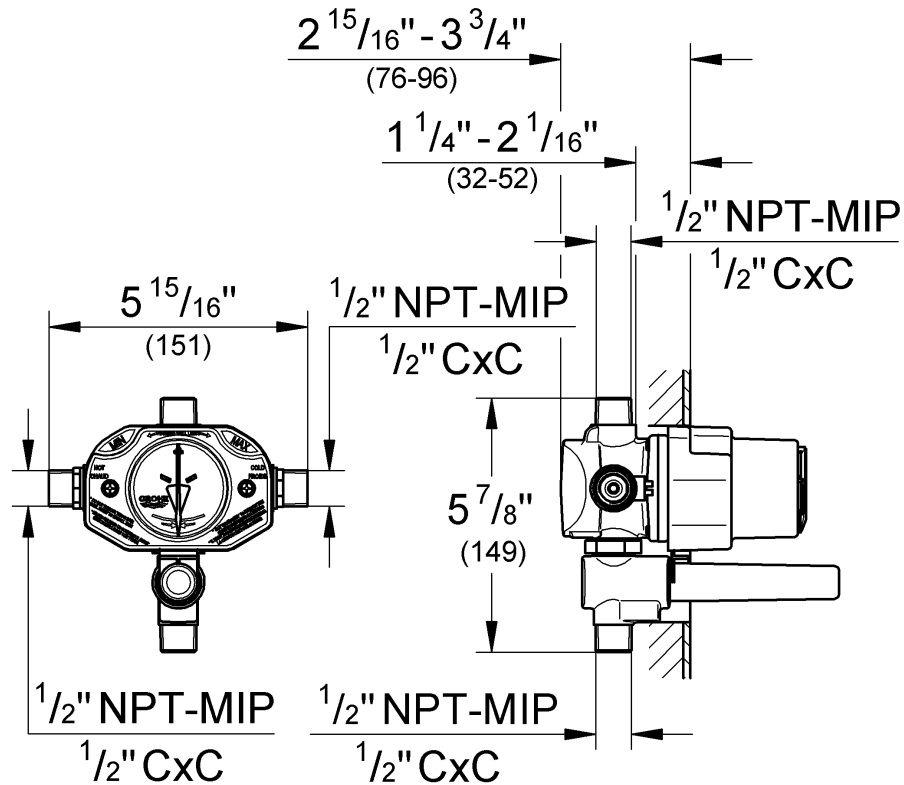

Please pass these instructions on to the end user of the fitting!  
S.v.p remettre cette instruction à l'utilisateur de la robinetterie!  
Entregue estas instrucciones al usuario final de la grifería!

### 35 015

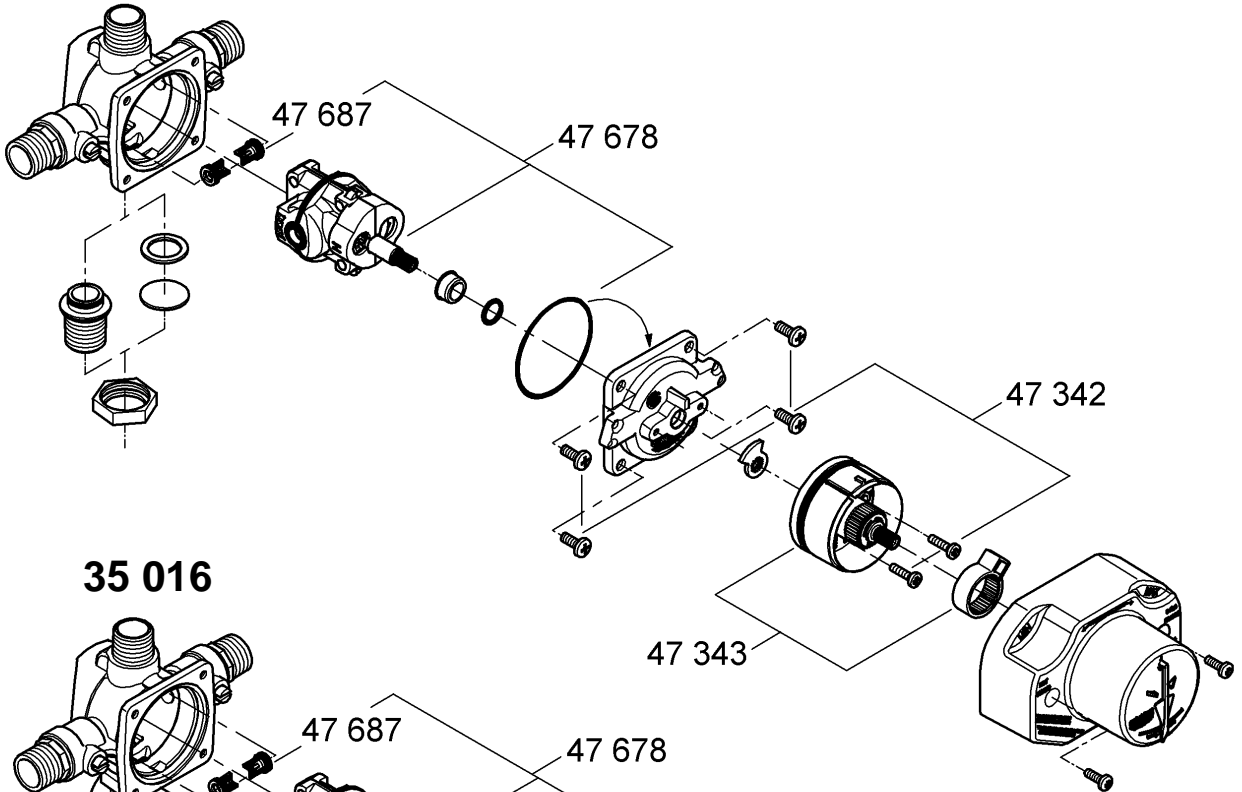

### 35 016

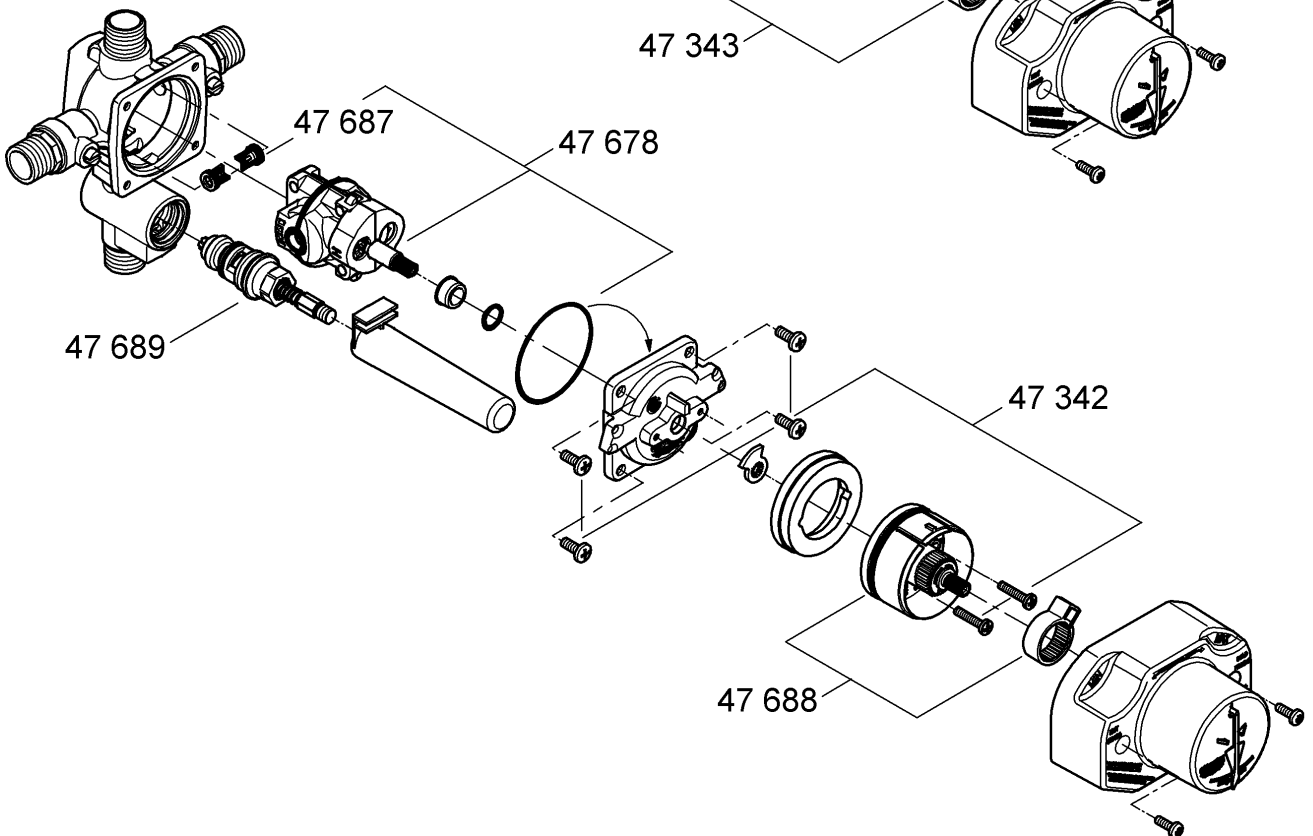

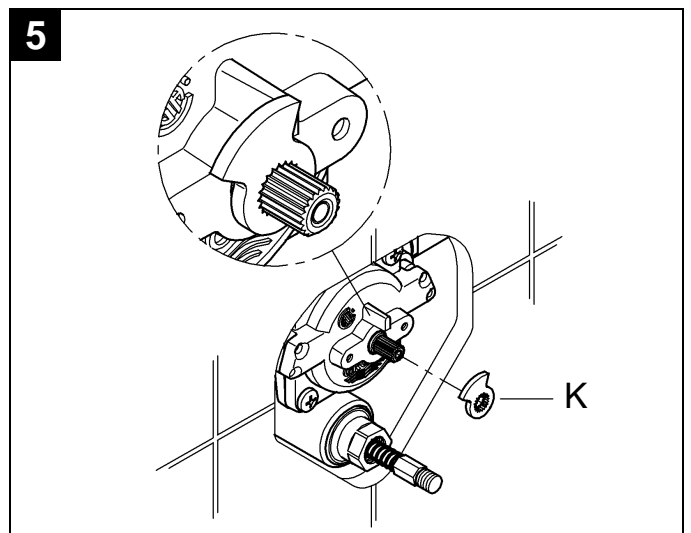
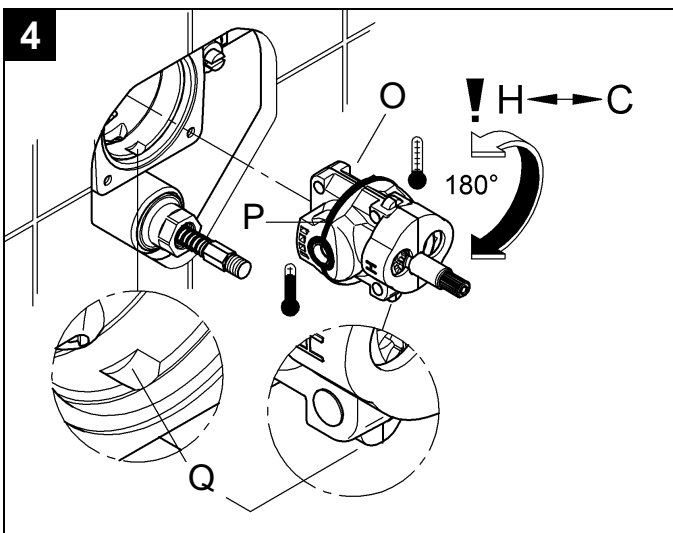
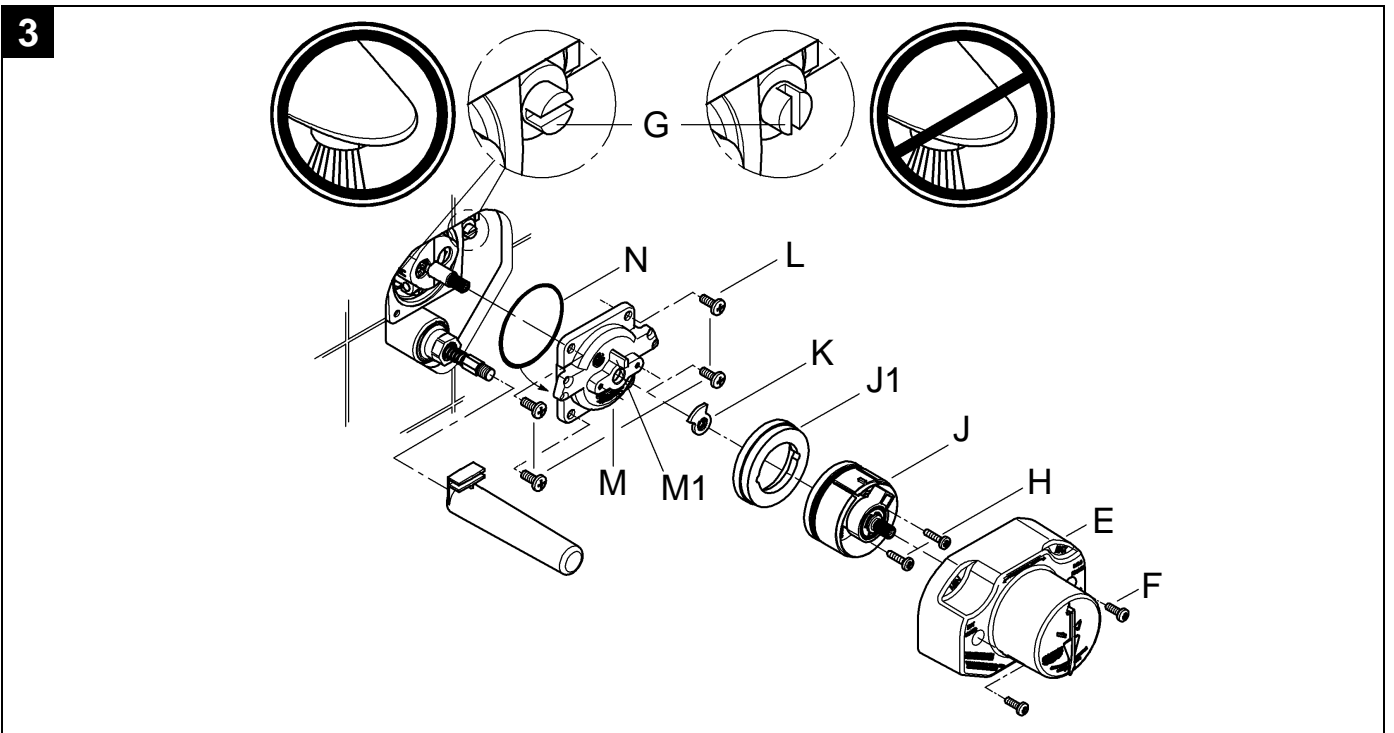
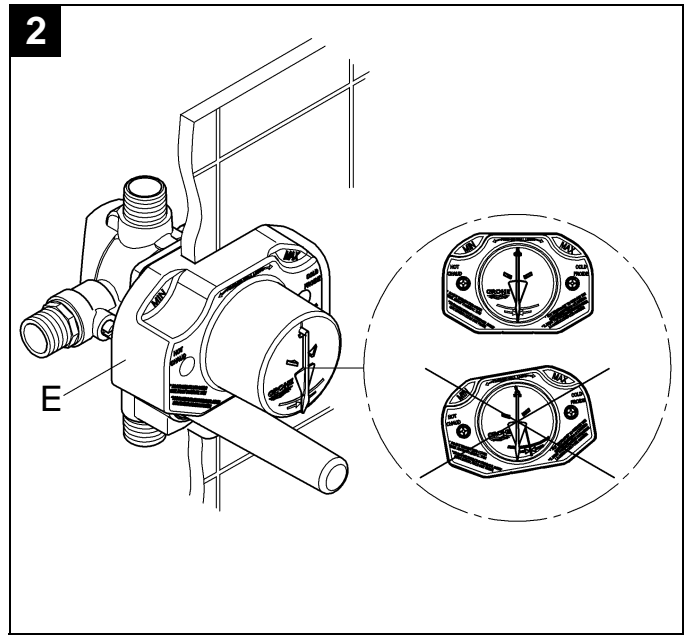
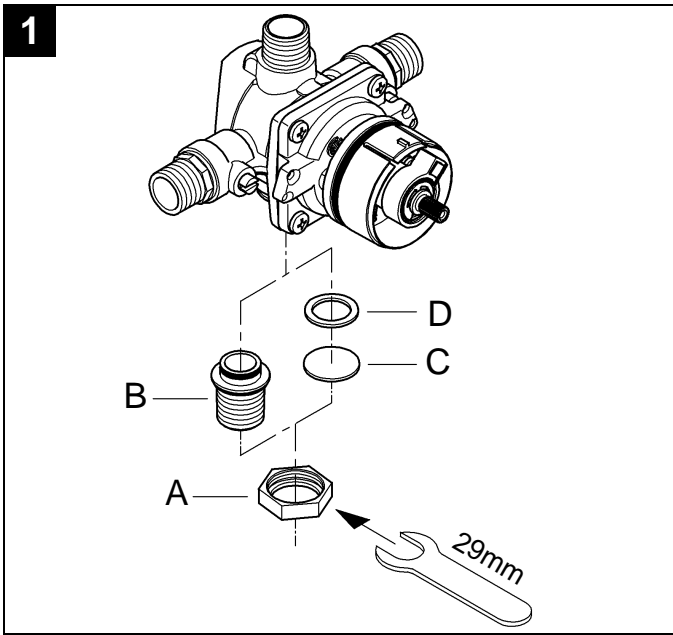

# English

## Application

Pressure Balancing Valves are designed for use with hot water supplied from pressurized storage heaters and offer the highest temperature accuracy when used in this way.

Pressure Balancing Valves **cannot** be used in conjunction with low-pressure storage heaters (displacement water heaters).

- 35 015 is delivered as 4-port configuration.

If you want to use this as a 3-port valve (shower only), unscrew nut (A) and remove the connection nipple (B). Insert disc (C) and seal (D) into nut (A) then re-attach to valve, see Fig. [1].

- 35 016 for use with diverter.

---

## Specification

- Concealed single handle pressure balancing valve for tub and shower
- Integral service stops
- Integral check valves prevent cross flow
- Pressure balanced diaphragm cartridge automatically adjusts to inlet pressure fluctuations
- Cartridge restricts hot water supply should the cold pressure fail, to prevent scalding
- Flow pressure:
  - min 20 psi
  - recommended 20 – 72.5 psigreater than 72.5 psi, fit pressure reducing valve
- Max. operating pressure 125 psi
- Max. test pressure 500 psi
- Flow rate at 45 psi flow pressure
  - 35 015 3-port: 21 L/min or 5.5 gpm
  - 35 015 4-port: 24 L/min or 6.4 gpm
  - 35 016 : 22 L/min or 5.8 gpm
- Temperature
  - max. (hot water inlet) 180 °F
  - The handle rotation stop may be used to limit the maximum temperature. The maximum temperature will be reached when the handle is turned 270° in a counter-clockwise direction.
- Back-to-back installation is possible by reversing the pressure balancing cartridge. (see back-to-back installation instructions)
- Water connection: cold - RH  
hot - LH

---

## Rough-in installation

1. Prepare wall for rough-in valve.
2. Finished wall must be within dimensions shown on finish wall template (E), see Fig. [2].
3. Finish wall template (E) must remain intact for finished wall surface measurements and as a template for plastering and / or tiling.
4. Use leveling indicator to align valve into proper position. Align arrow with center marking on finish wall template to mount valve in a level plane.

## IMPORTANT

**Shut off valves must not be installed in the outlet (mixed water line) of this concealed Pressure Balancing Valve.**

**It is not necessary to remove the Pressure Balancing Cartridge from the valve during normal soldering connection.**

**When soldering CxC connections, do not use excessive heat.**

**Do not use ½" PEX on the tube outlet in a 4 port configuration. The result will be that water stacks and is coming out of the shower head. ½" copper pipes should be used. If necessary ¾" PEX should be used.**

**Check connections for leakage.**

**Flush pipes thoroughly!**

---

## Back-to-back installation

1. Identify valve with hot/cold reversed supply.
2. Remove the two screws (F) to remove the finish wall template (E), see Fig. [3].
3. The valve body is equipped with service stop valves (G), close the hot and cold water supplies by turning the screws vertically. Otherwise shut off the supply at the nearest source.
4. Remove the screws (H), the adapter (J), the spacer (J1) (35 016 only), the stop ring (K) noting its position, the four corner screws (L) and remove the valve cover (M) with the O-ring (N).
5. Pull the cartridge (O) straight out of the valve body. Rotate the cartridge (O) 180°. Place it into the valve body. Note position of hot "H" and cold "C" markings on the cartridge: "H" hot will now be on the right and "C" cold on the left. Make sure when sliding cartridge (O) into the body that the cartridge fits into the positioning grooves (Q) of the body, see Fig. [4].  
  
When correctly engaged the cartridge will not rotate.  
  
Take care not to damage inlet O-ring (P).
6. Put the O-ring (N) on the valve cover (M). Make sure the surface of the valve cover (on which the O-ring will sit), and the O-ring (N) are both clean, see Fig. [3].
7. Seat the valve cover (M) on the body with the stop post (M1) facing up. Do not pinch the O-ring (N). The assembly should fit together with a minimum of pressing force. Install the cover screws (L). Tighten lightly in a diagonal pattern, then tighten firmly.
8. Close the valve by turning the cartridge stem clockwise. Position the stop ring (K) as shown in Fig. [5] on the stem.
9. Open service stops valves (G) by turning the screws horizontally. Otherwise open the supply at the nearest source, see Fig. [3].

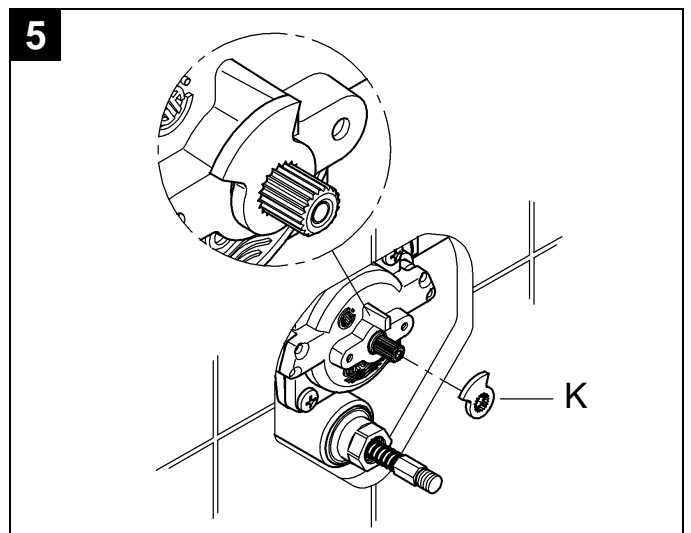
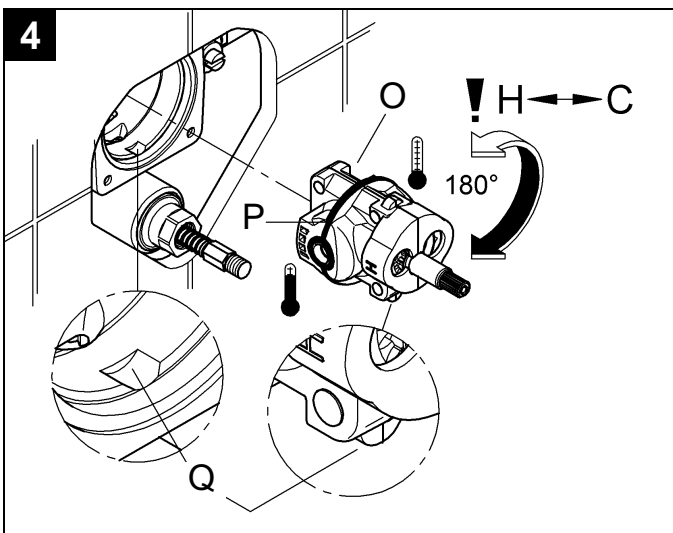
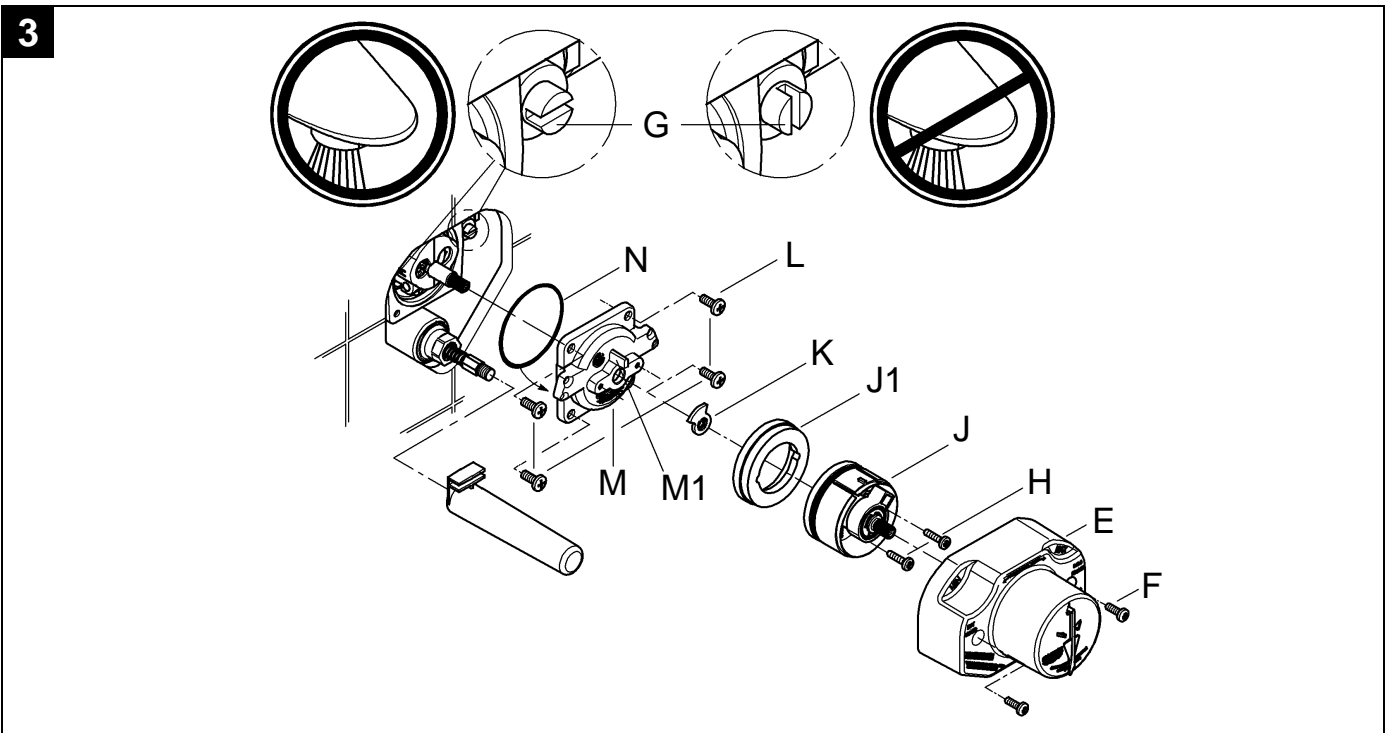
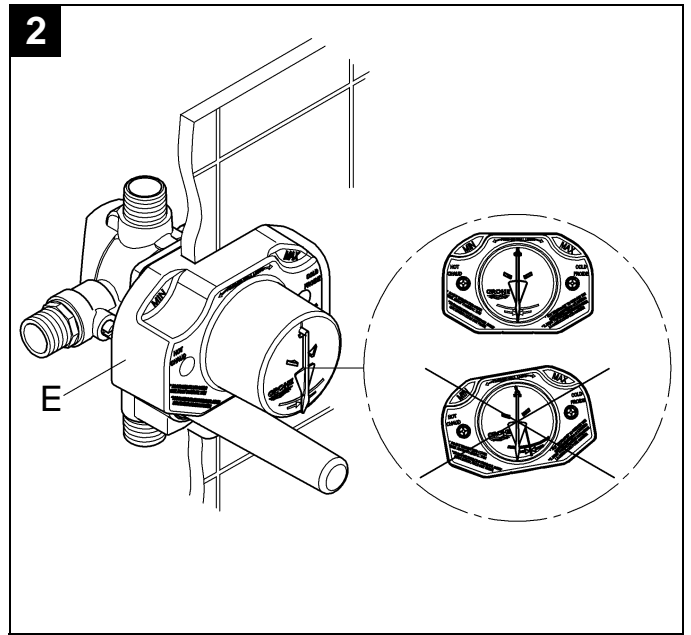
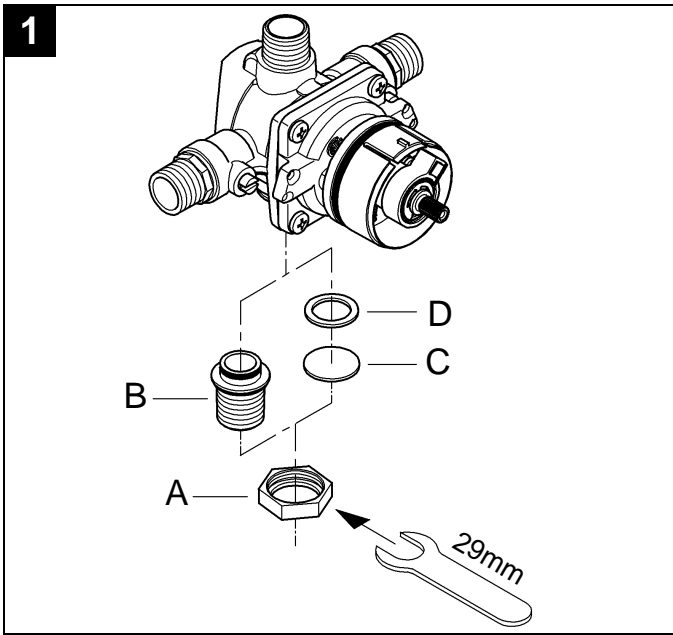

# Français

## Application

Les robinets de régulation de pression sont conçus pour l'utilisation avec des accumulateurs sous pression et offrent une température très précise.

Les robinets de régulation de pression **ne peuvent pas** être utilisés en combinaison avec des accumulateurs basse pression (chauffe-eau à écoulement libre).

- 35 015 est fourni pour une utilisation avec 4 raccordements.  
Pour une utilisation en tant que robinet avec 3 raccordements (douche uniquement), dévisser l'écrou (A) et déposer le nipple de raccordement (B). Insérer le disque (C) et le joint (D) dans l'écrou (A) puis les fixer au robinet, voir fig. [1].
- 35 016 pour l'utilisation avec un inverseur.

## Caractéristiques techniques

- Robinet encastré de régulation de pression de baignoire et douche à poignée unique.
- Robinet d'arrêt intégral
- Les robinets de contrôle intégraux empêchent les écoulements croisés
- La cartouche à membrane de régulation de pression s'adapte automatiquement aux variations de pression d'entrée
- La cartouche limite la quantité d'eau chaude si la pression d'eau froide est insuffisante, afin d'éviter tout risque de brûlure
- Pression dynamique:
  - min 1 bar
  - recommandée 1 à 5 barsInstaller un réducteur de pression lorsque la pression est supérieure à 5 bars
- Pression de service maxi 8 bars
- Pression d'épreuve maxi 35 bars
- Débit à une pression de 3 bars
  - 35 015 3 raccordements: 21 L/mn ou 5,5 gpm
  - 35 015 4 raccordements: 24 L/mn ou 6,4 gpm
  - 35 016: 22 L/mn ou 5,8 gpm
- Température
  - maxi. (entrée d'eau chaude) 80 °C
  - Il est possible de tourner la poignée pour limiter la température maximale. La température maximale est atteinte lorsque la poignée est tournée de 270° dans le sens inverse des aiguilles d'une montre.
- L'installation inversée est possible en inversant la cartouche de régulation de pression.  
(se reporter aux instructions pour la pose inversée)
- Raccord d'eau
  - froide - à droite
  - chaude - à gauche

## Installation provisoire

1. Préparer le mur pour l'installation provisoire
2. L'installation définitive doit correspondre aux dimensions indiquées sur le gabarit de mur définitif (E), voir fig. [2].
3. Le gabarit de mur définitif (E) doit être intact pour les mesures de la surface du mur définitif et pour servir de gabarit pour enduire et/ou carreler le mur.
4. Utiliser un indicateur de niveau pour aligner le robinet à la position correcte. Aligner la flèche avec le repère central sur le gabarit de mur définitif pour monter le robinet bien droit.

## IMPORTANT

**Ne pas poser de robinets d'arrêt à la sortie (eau mitigée) de ce robinet encastré de régulation de pression.**

**Il n'est pas nécessaire de retirer la cartouche de régulation de pression du robinet pour les travaux de soudure normaux.**

**Pour souder les raccords cuivre-cuivre, la chaleur ne doit pas être excessive.**

**Ne pas utiliser de conduites en PEX de 12mm sur la sortie avec une configuration à 4 raccordements. Cela peut entraîner une accumulation d'eau et un débordement au niveau de la tête de douche. Utiliser des conduites en cuivre de 12mm. Si nécessaire, utiliser des conduites en PEX de 19mm.**

**Vérifier que les raccords sont étanches.**

**Rincer soigneusement l'installation.**

## Pose inversée

1. Identifier le robinet avec la conduite chaud/froid inversée.
2. Déposer les deux vis (F) pour déposer le gabarit de mur définitif (E), voir fig. [3].
3. Le corps du robinet est équipé de robinets d'arrêt (G), fermer les arrivées d'eau chaude et d'eau froide en tournant les vis à la verticale. Ou bien fermer l'arrivée à la source la plus proche.
4. Déposer les vis (H), l'adaptateur (J), l'entretoise (J1) (35 016 uniquement), la rondelle d'arrêt (K) en notant sa position, les quatre vis aux coins (L) et déposer le couvercle du robinet (M) avec le joint torique (N).
5. Déposer la cartouche (O) du corps du robinet. Tourner la cartouche (O) de 180°. La placer dans le corps du robinet. Noter la position des repères H (chaud) et C (froid) sur la cartouche: H (chaud) doit désormais être à droite et C (froid) doit être à gauche. Lors de l'insertion de la cartouche (O) dans le robinet, veiller à ce que la cartouche glisse dans les rainures de positionnement (Q) du robinet, voir fig. [4].  
La cartouche ne peut pas tourner si elle est insérée correctement.  
Veiller à ne pas endommager le joint torique d'arrivée (P).
6. Placer le joint torique (N) sur le couvercle du robinet (M). Vérifier que la surface du couvercle de soupape (qui sera en contact avec le joint torique) et le joint torique (N) sont propres, voir fig. [3].
7. Placer le couvercle de robinet (M) sur le robinet avec la butée (M1) orientée vers le haut. Ne pas plier le joint torique (N). L'ensemble doit s'emboîter sans pression importante. Poser les vis du couvercle (L). Visser en diagonale, puis serrer les vis.
8. Fermer le robinet en tournant la tige de la cartouche dans le sens des aiguilles d'une montre. Positionner la bague d'arrêt (K) sur la tige comme illustré sur la fig. [5].
9. Ouvrir les robinets d'arrêts (G) en tournant les vis à l'horizontale. Ou bien ouvrir l'arrivée à la source la plus proche, voir fig. [3].

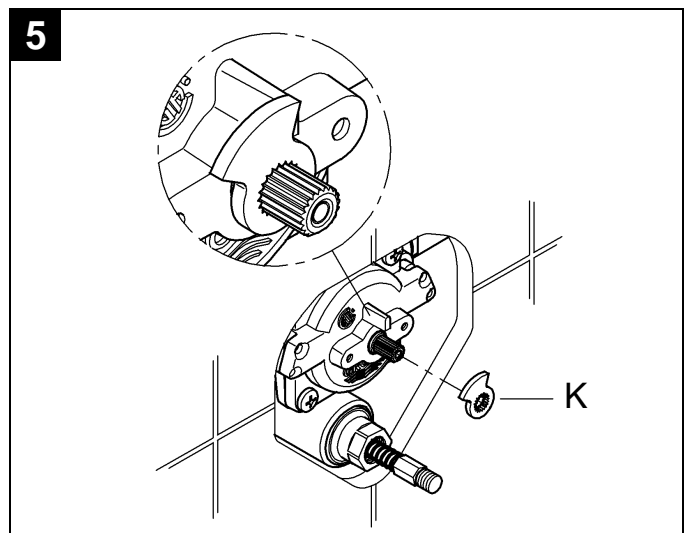
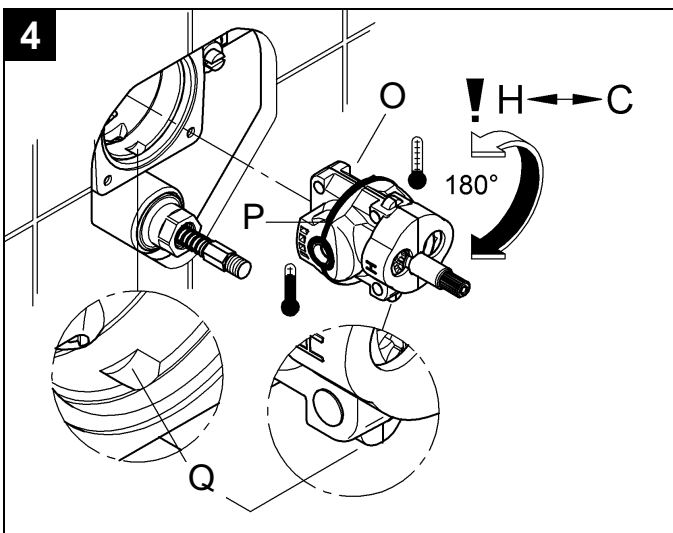
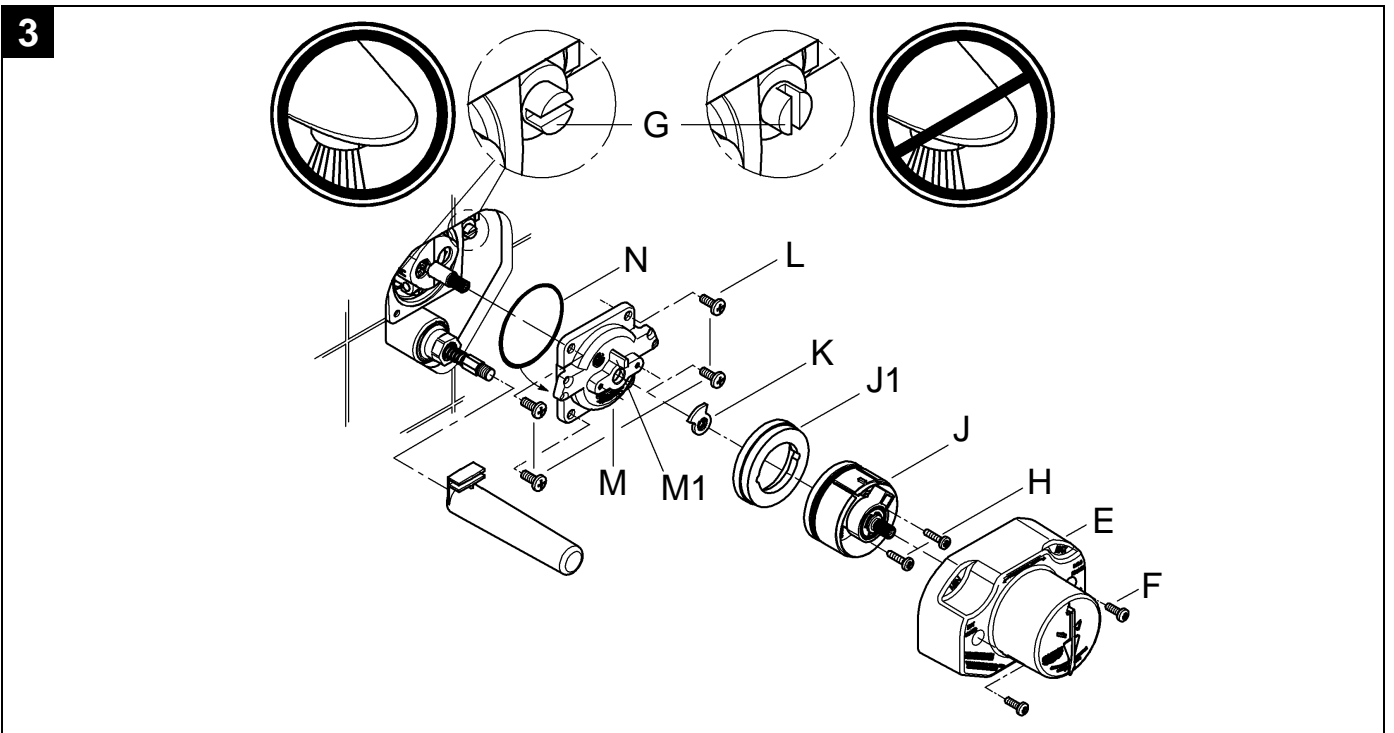
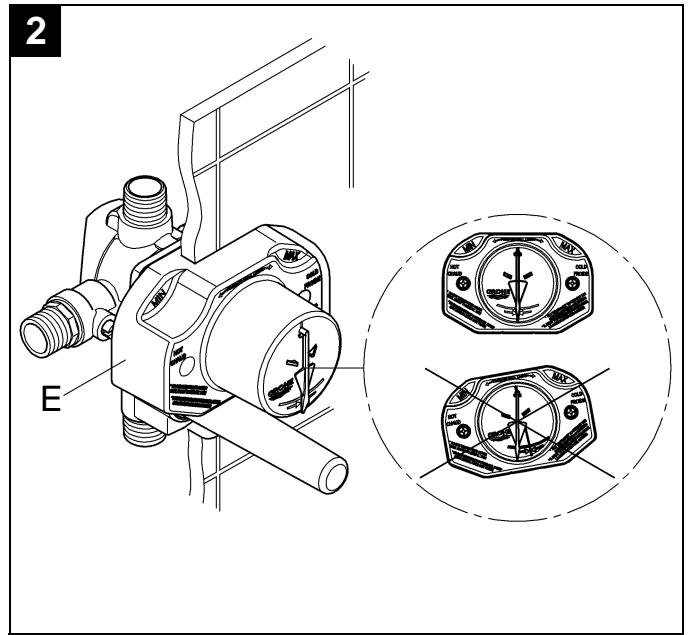
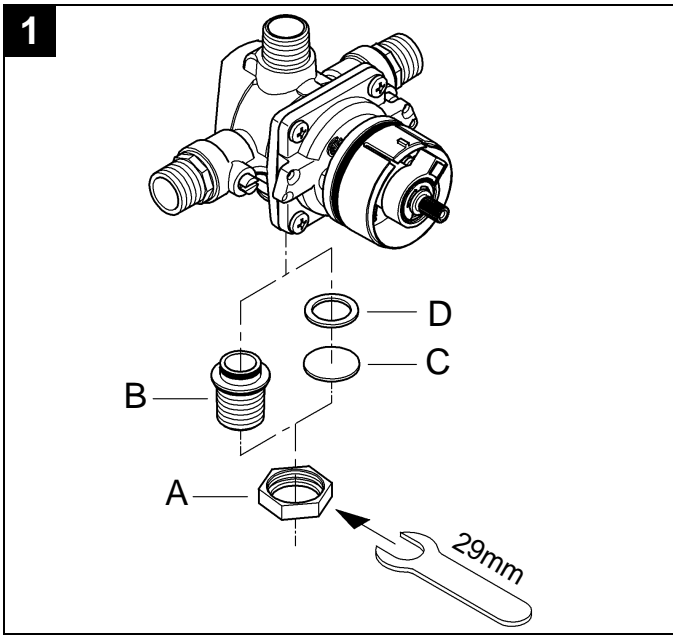



# Español

## Campo de aplicación

Las válvulas de regulación de presión están diseñadas para ser utilizadas con agua caliente suministrada desde acumuladores de presión y proporcionan la más elevada precisión de temperatura cuando se emplean de esta manera.

Las válvulas de regulación de presión **no pueden** usarse conjuntamente con acumuladores de baja presión (calentadores de agua sin presión).

- 35 015 se suministra para su uso con 4 puertos.  
Si se desea utilizar como una válvula de 3 puertos (sólo ducha), desenroscar la tuerca (A) y retirar la boquilla roscada de conexión (B). Introducir el disco (C) y la junta (D) en la tuerca (A) y volver a colocarla en la válvula, véase la fig. [1].
- 35 016 para uso con inversión.

## Especificaciones

- Válvula de bañera y ducha de regulación de presión monomando oculta
- Válvulas de cierre de servicio integradas
- Válvulas de retención integradas para prevenir el caudal transversal
- El cartucho de membrana regulado por presión se ajusta automáticamente a las fluctuaciones de presión de entrada
- El cartucho restringe el suministro de agua caliente si cae la presión del agua fría para evitar escaldaduras
- Presión de trabajo:
  - mínima 20 psi
  - recomendada 20 - 72,5 psisuperior a 72,5 psi, equipar con válvula reductora de presión
- Presión de utilización máx. 125 psi
- Presión de verificación máx. 500 psi
- Caudal con una presión de trabajo de 45 psi
  - 35 015 3 puertos: 21 L/min o 5,5 gpm
  - 35 015 4 puertos: 24 L/min o 6,4 gpm
  - 35 016: 22 L/min o 5,8 gpm
- Temperatura
  - máx. (entrada de agua caliente) 180 °F
  - Rotando el mando puede limitarse la temperatura máxima. La temperatura máxima se alcanza cuando el mando se gira 270° en sentido contrario a las agujas del reloj.
- Es posible la instalación adosada invirtiendo el cartucho de regulación de presión.  
(consultar las instrucciones para instalación adosada)
- Acometida del agua: fría - derecha  
caliente - izquierda

## Instalación en bruto

1. Preparar el tabique para instalar la válvula en bruto.
2. El tabique preparado debe tener las dimensiones indicadas en la plantilla de preparación del tabique (E), véase la fig. [2].
3. La plantilla de preparación del tabique (E) debe mantenerse intacta para delimitar las dimensiones de la superficie del tabique y como plantilla para el enlucido y / o alicatado.
4. Usar el indicador de nivel para nivelar la válvula en la posición correcta. Alinear la flecha con la marca central de la plantilla de preparación del tabique para montar la válvula nivelada.

## IMPORTANTE

**No deben instalarse válvulas de cierre en la salida (conducción de agua mezclada) de esta válvula de regulación de presión oculta.**

**No es necesario retirar el cartucho de regulación de presión de la válvula para una conexión normal mediante soldadura.**

**Si se sueldan conexiones CxC no utilizar excesivo calor.**

**No utilizar tubos PEX de ½" en la salida en una configuración de 4 puertos. El agua se acumularía y saldría por el cabezal de la ducha. Debe utilizarse tubería de cobre de ½". Si fuera necesario, utilizar tubo PEX de ¾".**

**Comprobar la ausencia de fugas en la conexiones.**

**¡Purgar bien las tuberías!**

## Instalación adosada

1. Identificar la válvula con suministro invertido de agua caliente/fría.
2. Sacar los dos tornillos (F) para retirar la plantilla de preparación del tabique (E), véase la fig. [3].
3. El cuerpo de la válvula está equipado con válvulas de cierre del servicio (G), cerrar el suministro de agua caliente y fría girando los tornillos a la posición vertical. En caso contrario, cerrar el suministro en la posición más cercana posible.
4. Retirar los tornillos (H), el adaptador (J), la pieza distanciadora (J1) (sólo en 35 016), el anillo de tope (K) teniendo en cuenta su posición, los tornillos de las cuatro esquinas (L) y retirar la cubierta de la válvula (M) con el anillo tórico (N).
5. Sacar el cartucho (O) del cuerpo de la válvula. Girar el cartucho (O) 180°. Colocarlo en el cuerpo de la válvula. Tener en cuenta la posición de las marcas "H" caliente y "C" fría del cartucho: "H" quedará ahora a la derecha y "C" fría a la izquierda. Asegurarse al introducir el cartucho (O) en el cuerpo que el cartucho (Q) asienta en las ranuras de posicionamiento, véase la fig. [4].  
Cuando queda montado correctamente, el cartucho no puede girar.  
Tener cuidado de no dañar el anillo tórico (P) de la entrada.
6. Colocar el anillo tórico (N) en la cubierta de la válvula (M). Asegurarse de que la superficie de la cubierta de la válvula (en la que asienta el anillo tórico) y el anillo tórico (N) estén limpios, véase la fig. [3].
7. Colocar la cubierta de la válvula (M) sobre el cuerpo con el resalte (M1) en la parte superior. No dañar el anillo tórico (N). El conjunto debe quedar montado ejerciendo una presión mínima. Instalar los tornillos de la cubierta (L). Apretar ligeramente en diagonal, posteriormente apretar firmemente.
8. Cerrar la válvula girando el vástago del cartucho en el sentido de las agujas del reloj. Colocar el anillo de retención (K) como se muestra en la fig. [5] en el vástago.
9. Abrir las válvulas de cierre del servicio (G) girando los tornillos a la posición horizontal. En caso contrario, abrir el suministro en la posición más cercana posible, véase la fig. [3].





