

Heath®/Zenith

DUALBRITE® Security Light

Model 5630



Meets the ENERGY STAR® guidelines when DUALBRITE® function is off and ON-TIME is 1 or 5 minutes.

FEATURES

- Turns on lighting when motion is detected.
- Automatically turns lighting off.
- DUALBRITE® feature for dusk to dawn low level lighting.
- Photocell keeps the lighting off during daylight hours.

This package includes:

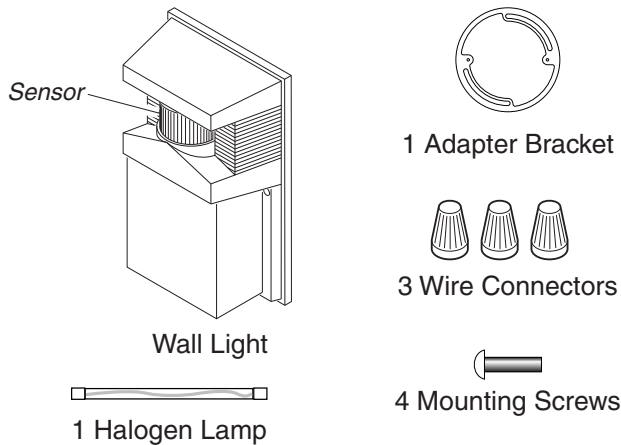

REQUIREMENTS

- The light control requires 120 Volts AC, 60 Hz.
- If you want to use Manual Mode, the control must be wired through a switch.
- **Some codes require installation by a qualified electrician.**

OPERATION

Mode:	On-Time:	Works:	Day	Night
Test	5 Sec		x	x
Normal	1, 5, 20 min.			x
Manual	Until Dawn*			x

* resets to Normal Mode at dawn.

Note: When first turned on wait about 1 1/2 minutes for the circuitry to calibrate.

TEST

Put ON-TIME switch inside wall light in the TEST position.

ON-TIME

20
5
1
TEST

NORMAL

Put the ON-TIME switch in the 1, 5, or 20 minute position.

ON-TIME

20
5
1
TEST

MANUAL MODE

Manual mode only works at night because daylight returns the sensor to Normal.

Flip the light switch off for one second then back on to toggle between Normal and MANUAL MODE.

Manual mode works only with the ON-TIME switch in the 1, 5, or 20 position.

1 Second OFF then...
... back on.

MODE SWITCHING SUMMARY

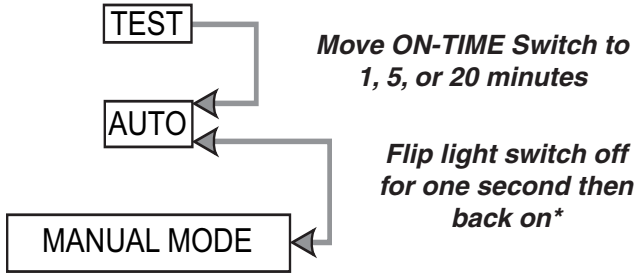

* If you get confused while switching modes, turn the power off for one minute, then back on. After the calibration time the control will be in the Normal mode.

DUALBRITE® FEATURE

With the DUALBRITE® control in the up position, the light will come on at low level from dusk to dawn. If motion is detected in the Normal mode, the light will turn on to full brightness.

*When switching Normal modes, wait about 1 1/2 minutes for the circuitry to calibrate.

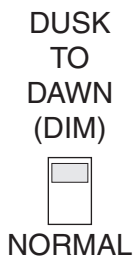

INSTALLATION

For easy installation, select an existing wall mounted light fixture with a wall switch for replacement.

For best performance, mount the fixture between 6 and 8 feet (2.4 m) above the ground.

Note: Mounting fixture higher than 8 ft. (2.4 m) will reduce coverage distance.

⚠ WARNING: Turn power off at circuit breaker or fuse.

1. Remove the existing light fixture.

2. Remove two cover screws and remove cover.

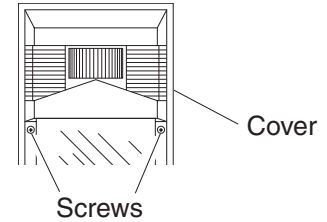

3. Remove the reflector screw and remove reflector.

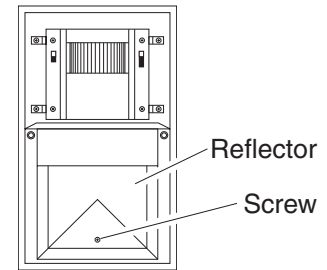

4. Mount adapter bracket. *Note:* The adapter bracket is universal. Rotate or flip over bracket as needed to align with junction box holes.

IF JUNCTION BOX MOUNTING HOLES ARE HORIZONTAL:

- Align slots on bracket with mounting holes in junction box.
- Apply silicone caulk around junction box or on adapter bracket.
- Press adapter bracket against junction box. Verify junction box mounting holes align with slots. Wait 5 minutes. Go to step 5.

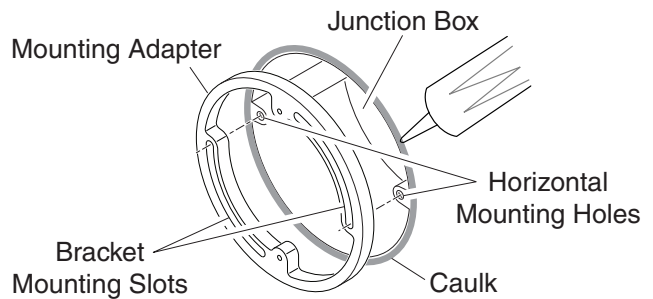

IF JUNCTION BOX MOUNTING HOLES ARE NOT HORIZONTAL:

- a. Align slots on bracket with mounting holes in junction box. *Note:* Bracket mounting holes must be level after adapter is mounted.
- b. Apply silicone caulk around junction box or on adapter bracket.
- c. Securely attach mounting adapter to junction box using two screws supplied.

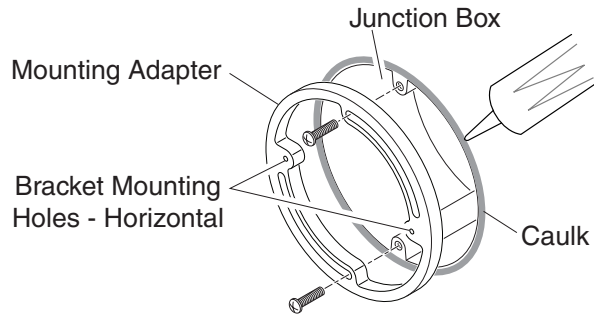

5. Apply caulk to the face of the adapter. This will seal the back of the fixture to the adapter.

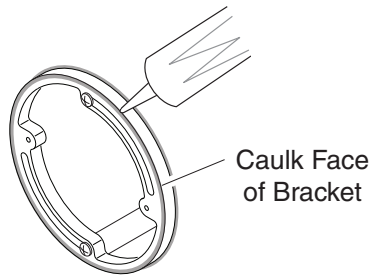

6. Twist the junction box wires and fixture wires together as shown. Secure with wire connectors.

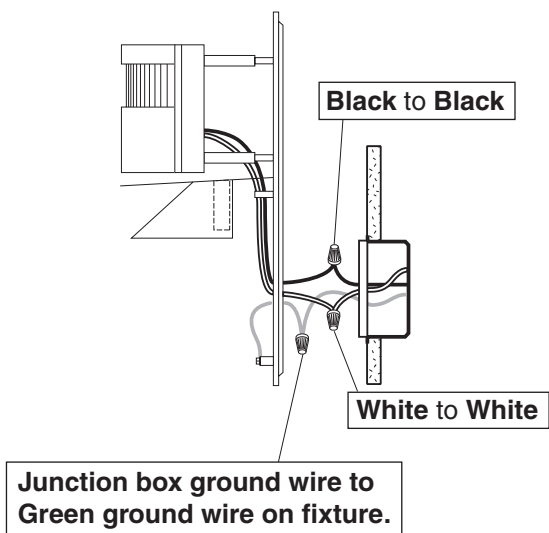

7. Align wall light backplate and mounting adapter holes. Secure with two mounting screws (included).

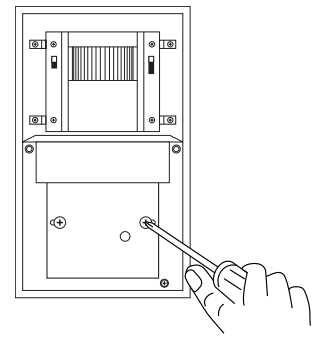

8. Reinstall reflector.

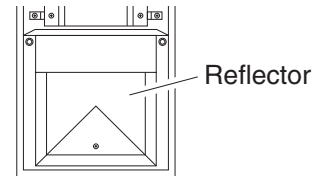

BULB INSTALLATION

1. When re-lamping, turn power off and let bulb cool.
2. Pull glass shield down to remove from lamp holders.
3. Remove the old bulb by pushing the bulb towards the right until the left side of bulb is clear of left socket.

Important: Use a clean glove or cloth when handling the new bulb. Oil from your hand may cause the bulb to crack when the fixture heats up and result in premature failure. Use isopropyl (rubbing) alcohol to clean the bulb if it is touched with your bare hands.

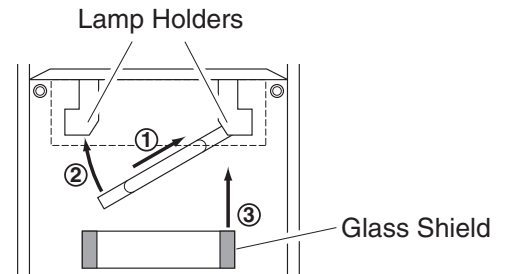

4. To insert new bulb, push bulb into the right socket until the left side of bulb fits completely into left socket.
5. Check that bulb is seated properly.
6. Securely push glass shield onto lamp holders.

SET LIGHT CONTROLS

1. Select desired ON-TIME for the light to stay on after motion is detected (1, 5, or 20 minutes).
2. Set DUALBRITE® control to Dusk-to-Dawn (DIM) or Normal.
Note: Meets the ENERGY STAR® guidelines when DUALBRITE® function is off and ON-TIME is 1 or 5 minutes.
3. Reinstall cover.
4. **Turn power on at the fuse or circuit breaker and light switch.**

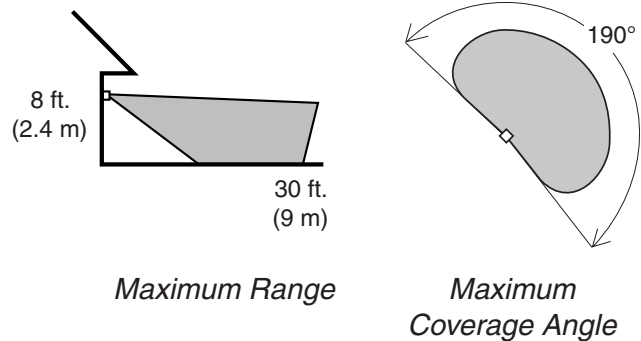

The detector is less sensitive to motion directly towards it.

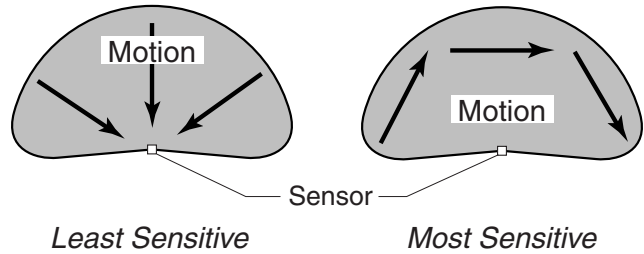

SPECIFICATIONS

- Range Up to 30 ft. (9,1 m). [varies with surrounding temperature]
- Sensing Angle Up to 190°
- Electrical Load Up to 100 Watt Maximum Halogen, 78 mm T-type
- Power Requirements 120 VAC, 60 Hz
- Operating Modes TEST, NORMAL, and MANUAL MODE
- Time Delay 1, 5, 20 minutes from last motion sensed
- DUALBRITE® Feature Dusk-to-Dawn

TROUBLESHOOTING GUIDE

SYMPTOM	POSSIBLE CAUSE
Light will not come on.	<ol style="list-style-type: none"> 1. Light switch is turned off. 2. Halogen lamp is loose or burned out. 3. Fuse is blown or circuit breaker is turned off. 4. Daylight turn-off is in effect (<i>re-check after dark</i>). 5. Incorrect circuit wiring, if this is a new installation.
Light comes on in daylight.	<ol style="list-style-type: none"> 1. Wall light may be installed in a relatively dark location. 2. Wall light is in Test. (<i>Set control switch to an ON-TIME position</i>).
Light comes on for no apparent reason.	<ol style="list-style-type: none"> 1. Light control may be sensing small animals or automobile traffic. 2. DUALBRITE® Timer is on.

SYMPTOM	POSSIBLE CAUSE
Light turns off too late in Dusk-to-Dawn setting.	<ol style="list-style-type: none"> 1. Wall light may be installed in a relatively dark location.
Light stays on continuously.	<ol style="list-style-type: none"> 1. Wall light is located too close to nearby objects that cause heat to trigger the sensor such as an air vent, dryer vent, or brightly-painted, heat-reflective surface. 2. Wall light is in DUALBRITE® mode. 3. Light control is in Manual mode (<i>Switch to Normal</i>).
Light flashes on and off.	<ol style="list-style-type: none"> 1. Heat being reflected from other objects may be affecting the sensor. (<i>Move or cover other objects to find which ones are causing the problem</i>). 2. Wall light is in the Test mode. Return to the 1, 5, or 20 minute timer mode.

TECHNICAL SERVICE

Please call 1-800-858-8501 (English speaking only) for assistance before returning product to store.

If you experience a problem, follow this guide. You may also want to visit our Web site at: www.hzsupport.com. If the problem persists, call* for assistance at **1-800-858-8501** (English speaking only), 7:30 AM to 4:30 PM CST (M-F). You may also write* to:

HeathCo LLC

P.O. Box 90004, Bowling Green, KY 42102-9004

ATTN: Technical Service

* If contacting Technical Service, please have the following information available: Model Number, Date of Purchase, and Place of Purchase.

NO SERVICE PARTS AVAILABLE FOR THIS PRODUCT

FIVE YEAR LIMITED WARRANTY

This is a "Limited Warranty" which gives you specific legal rights. You may also have other rights which vary from state to state or province to province.

For a period of five years from the date of purchase, any malfunction caused by factory defective parts or workmanship will be corrected at no charge to you.

Not Covered - Repair service, adjustment and calibration due to misuse, abuse or negligence, light bulbs, batteries, and other expendable items are not covered by this warranty. Unauthorized service or modification of the product or of any furnished component will void this warranty in its entirety. This warranty does not include reimbursement for inconvenience, installation, setup time, loss of use, unauthorized service, or return shipping charges.

This warranty covers only HeathCo LLC assembled products and is not extended to other equipment and components that a customer uses in conjunction with our products.

THIS WARRANTY IS EXPRESSLY IN LIEU OF ALL OTHER WARRANTIES, EXPRESS OR IMPLIED, INCLUDING ANY WARRANTY, REPRESENTATION OR CONDITION OF MERCHANT ABILITY OR THAT THE PRODUCTS ARE FIT FOR ANY PARTICULAR PURPOSE OR USE, AND SPECIFICALLY IN LIEU OF ALL SPECIAL, INDIRECT, INCIDENTAL, OR CONSEQUENTIAL DAMAGES.

REPAIR OR REPLACEMENT SHALL BE THE SOLE REMEDY OF THE CUSTOMER AND THERE SHALL BE NO LIABILITY ON THE PART OF HEATHCO LLC FOR ANY SPECIAL, INDIRECT, INCIDENTAL, OR CONSEQUENTIAL DAMAGES, INCLUDING BUT NOT LIMITED TO ANY LOSS OF BUSINESS OR PROFITS, WHETHER OR NOT FORESEEABLE. Some states or provinces do not allow the exclusion or limitation of incidental or consequential damages, so the above limitation or exclusion may not apply to you. Please keep your dated sales receipt, it is required for all warranty requests.

HeathCo LLC reserves the right to discontinue products and to change specifications at any time without incurring any obligation to incorporate new features in products previously sold.

Heath®/Zenith

Lámpara de seguridad DUALBRITE®

Modelo 5630



Cumple con las normas ENERGY STAR® cuando la función DUALBRITE® está apagada y la fase ON-TIME está calibrada para 1 o 5 minutos.

CARACTERÍSTICAS

- Enciende el alumbrado cuando detecta movimiento.
- Apaga automáticamente el alumbrado.
- Característica DUALBRITE® para un alumbrado del crepúsculo al amanecer de nivel bajo.
- La fotocélula mantiene apagada el alumbrado durante las horas de luz diurna.

Este paquete contiene:

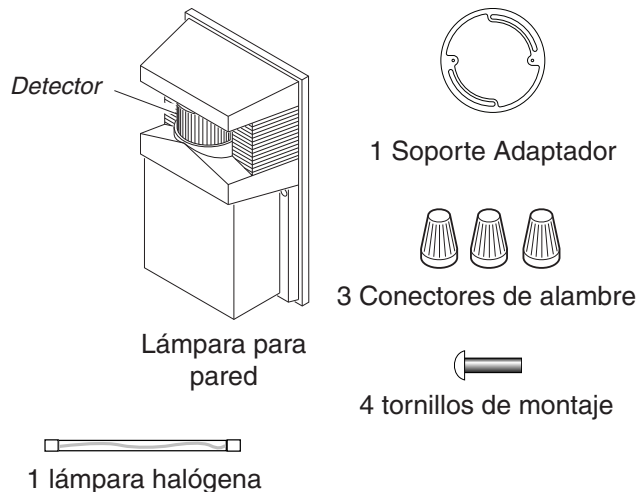

REQUISITOS

- El control de la lámpara requiere 120 voltios CA, 60Hz.
- Si usted desea usar la fase manual, el control debe ser alambrado a través de un interruptor.
- Algunos códigos exigen que la instalación sea hecha por un electricista calificado.

OPERACIÓN

Fase:	Tiempo de encendido:	Trabaja: día	noche
Prueba	5 segundos	x	x
Normal	1, 5, 20 minutos		x
Manual	Hasta el amanecer*		x

* Se reconecta a la fase normal al amanecer.

Nota: Cuando encienda por primera vez, espere más o menos 1 1/2 minutos para que los circuitos se calibren.

Para PRUEBA

Coloque el interruptor de tiempo (ON-TIME) que está dentro de la lámpara para pared en la posición PRUEBA.



Para NORMAL

Ponga el interruptor de tiempo (ON-TIME) en la posición de 1, 5 ó 20 minutos.

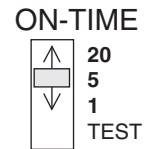

Para MODO MANUAL:

El modo manual funciona sólo por la noche porque la luz del día pone al detector en modo NORMAL.

Apague el interruptor por un segundo y vuélvalo a prender para conmutar entre MODO NORMAL y MANUAL.

El modo manual funciona sólo con el interruptor ON-TIME en la posición 1, 5 ó 20.

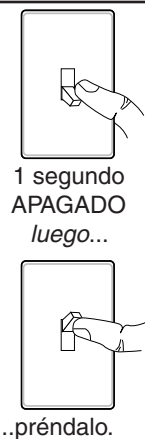

Resumen de las modalidades del interruptor

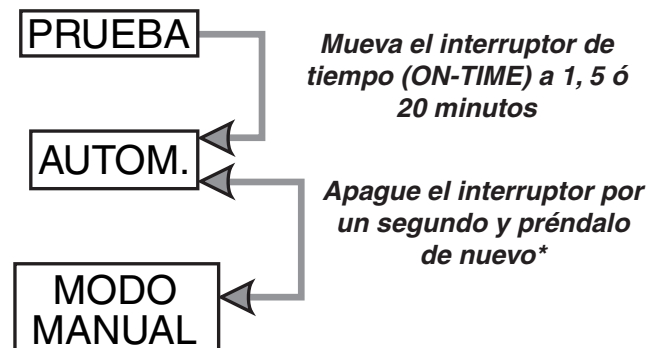

* Si se confunde mientras cambia de fases, apague la electricidad por un minuto y préndala de nuevo. Después del tiempo de calibración el control estará en fase NORMAL.

Característica DUALBRITE®

Con el control DUALBRITE® en la posición arriba, la lámpara se encenderá a un nivel bajo de luminosidad del crepúsculo al amanecer. Si un movimiento es detectado en la fase Normal, la luz se encenderá con luminosidad total.

* Cuando cambie a fases normales, espere más o menos 1 1/2 minutos para que los circuitos se calibren.



INSTALACIÓN

Para facilitar la instalación, seleccione para reemplazar un artefacto de luz que ya exista en la pared con su interruptor de pared.

Para un mejor desempeño, coloque el artefacto entre 6 y 8 pies (2,4m) por encima del suelo

Nota: Si se instala el aparato a más de 8 pies (2,4 m) de alto se reducirá la distancia de cobertura.

ADVERTENCIA: Desconecte la energía en el disyuntor.

1. Retire el artefacto de luz existente.

2. Retire los dos tornillos de la tapa y retire la tapa.

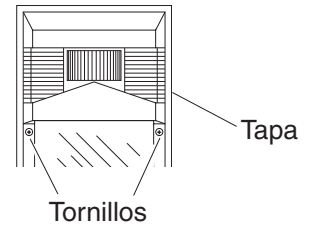

3. Retire el tornillo del reflector y retire el reflector.

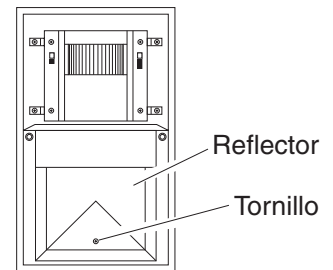

4. Monte el soporte adaptador. *Nota:* El soporte adaptador es universal. Gire o voltee el soporte como sea necesario para alinearlos con los agujeros de la caja de empalme.

SI LOS AGUJEROS DE MONTAJE DE LA CAJA DE EMPALME SON HORIZONTALES:

- Alinee las ranuras del soporte con los agujeros de montaje de la caja de empalme.
- Ponga calafateo de silicona alrededor de la caja de empalme o en el soporte adaptador.
- Presione el soporte adaptador contra la caja de empalme. Verifique que los agujeros de montaje de la caja de empalme estén alineados con las ranuras. Espere 5 minutos. Vaya al paso 5.

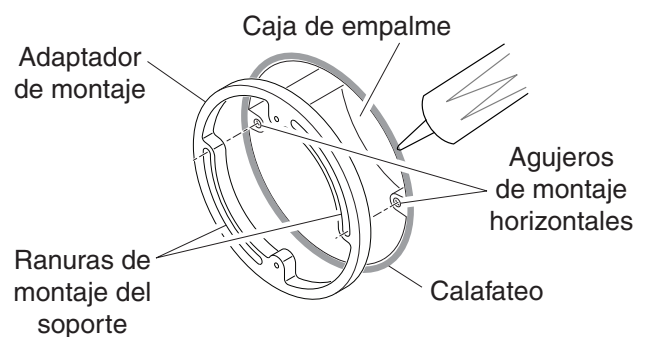

SI LOS AGUJEROS DE MONTAJE DE LA CAJA DE EMPALME NO SON HORIZONTALES:

- Alinee las ranuras del soporte con los agujeros de montaje de la caja de empalme. *Nota:* los agujeros de montaje del soporte deben ser nivelados después de instalar el adaptador.
- Ponga calafateo de silicona alrededor de la caja de empalme o en el soporte adaptador.
- Sujete con seguridad el adaptador de montaje a la caja de empalme con los dos tornillos provistos.

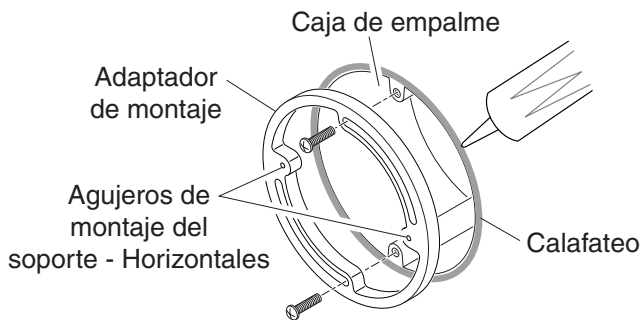

- Ponga calafateo en el frente del adaptador. Esto sellará la parte de atrás del aparato al adaptador.

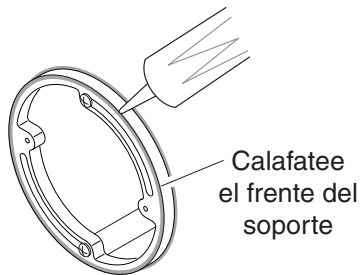

- Tuerza juntos los conductores de la caja de empalme con los conductores del artefacto como se muestra. Asegúrelos con conectores de alambre.

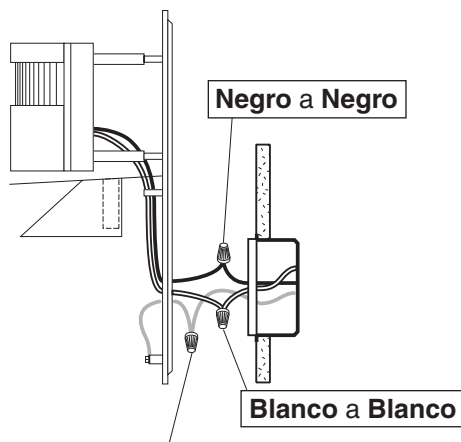

Alambre de conexión a tierra de la caja de empalme al alambre Verde de conexión a tierra del aparato.

- Alinee la placa trasera de la luz de pared con los agujeros del adaptador de montaje. Asegure con dos tornillos de montaje (incluidos).

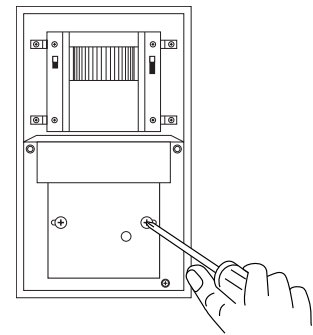

- Vuelva a instalar el reflector.

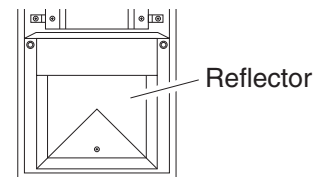

INSTALACIÓN DE LA BOMBILLA

- Cuando cambie la lámpara, apague la energía y deje que la bombilla se enfríe.
- Hale hacia abajo la protección de vidrio para quitarlo de los portalámparas.
- Retire la bombilla vieja empujándola hacia la derecha hasta que el lado izquierdo quede libre del zócalo izquierdo.

Importante: Cuando manipule la bombilla nueva use un guante o un paño que estén limpios. El aceite de sus manos puede hacer que la bombilla se quiebre cuando el artefacto se calienta ocasionando una falla prematura. Use alcohol isopropílico (frotando) para limpiar la bombilla si ha sido tocada con manos desprotegidas.

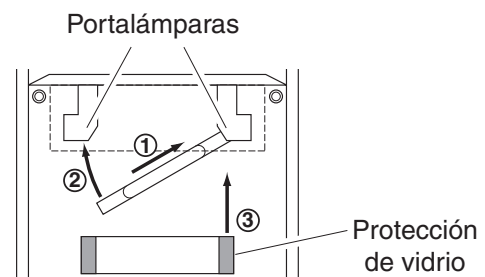

- Para insertar una bombilla nueva, empuje la bombilla en el zócalo derecho hasta que el lado izquierdo de la bombilla se adapte completamente en el zócalo izquierdo.
- Revise que el bulbo esté bien asentado.
- Empuje con firmeza la protección de vidrio sobre los portalámparas.

CALIBRE LOS CONTROLES DE LA LÁMPARA

1. Seleccione el tiempo (ON-TIME) que desea que la lámpara permanezca encendida luego que es detectado movimiento (1, 5 ó 20 minutos).
2. Calibre el control DUALBRITE® en Crepúsculo al Amanecer (DIM) o en Normal.
Nota: Cumple con las normas ENERGY STAR® cuando la función DUALBRITE® está apagada y la fase ON-TIME está calibrada parpara 1 o 5 minutos.
3. Vuelva a colocar la tapa.
4. **Encienda la energía en el fusible o en el disyuntor y en el interruptor de la lámpara.**

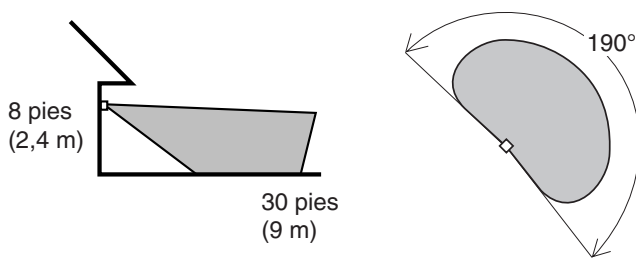

Alcance Máximo

Angulo de Cobertura Máxima

El detector es menos sensible del movimiento que se dirige hacia él.

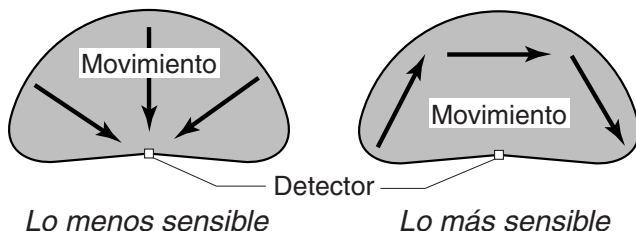

ESPECIFICACIONES

- Alcance..... Hasta 30 pies (9,1 m) [varía con la temperatura circundante]
 Angulo detector Hasta 190°
 Carga eléctrica Una bombilla halógena hasta 100 vatios máximo, 78mm tipo-T
 Requisitos de energía..... 120 VCA, 60Hz
 Modos de Operación PRUEBA, NORMAL y MODO MANUAL
 Retardo de tiempo 1, 5, 20 minutos a partir del último movimiento detectado
 Característica DUALBRITE® Crepúsculo al amanecer

GUIA DE INVESTIGACION DE AVERIAS

SÍNTOMA	CAUSA PROBABLE
La lámpara no enciende.	<ol style="list-style-type: none"> 1. El interruptor de la lámpara está apagado. 2. La bombilla halógena está floja o quemada. 3. El fusible está quemado o el disyuntor está desconectado. 4. El apagado diurno está activado (<i>vuelva a revisar al anochecer</i>). 5. Cableado incorrecto del circuito, si es esta una instalación nueva.
La lámpara se enciende con la luz diurna.	<ol style="list-style-type: none"> 1. La lámpara de pared puede estar instalada en un lugar relativamente oscuro. 2. La lámpara de pared está en la posición prueba (<i>Coloque el interruptor de control en una de las posiciones de tiempo ON-TIME</i>).
La lámpara se enciende sin ninguna razón aparente.	<ol style="list-style-type: none"> 1. El control de la lámpara puede estar detectando animales pequeños o tráfico automotor. 2. El temporizador DUALBRITE® está encendido.

SÍNTOMA	CAUSA PROBABLE
La lámpara se apaga demasiado tarde en la calibración Crepúsculo al Amanecer.	<ol style="list-style-type: none"> 1. La lámpara de pared debe estar instalada en una ubicación relativamente oscura.
La lámpara queda encendida permanentemente.	<ol style="list-style-type: none"> 1. La lámpara está ubicada demasiado cerca de objetos que generan calor y que hacen disparar al detector tales como una ventosa de aire, ventosa de secadora, o superficies de colores brillantes de que reflejan calor. 2. La lámpara de pared está en la fase DUALBRITE®. 3. El control de la lámpara está en la modo MANUAL (<i>Cambie a Normal</i>).
La lámpara destella encendiéndose y apagándose.	<ol style="list-style-type: none"> 1. El calor reflejado desde otros objetos puede estar afectando al detector. (<i>Mueva o cubra esos objetos para hallar cuales están ocasionando el problema</i>). 2. La lámpara de pared está en la fase Prueba. Vuelva a la fase con el temporizador en 1, 5 ó 20 minutos.

SERVICIO TÉCNICO

Favor de llamar al 1-800-858-8501 (sólo para hablar en inglés) para pedir ayuda antes de devolver el producto a la tienda.

Si tiene algún problema, siga esta guía. Usted puede también visitar nuestro sitio Web: www.hzsupport.com. Si el problema continúa, llame al **1-800-858-8501** (sólo para hablar en inglés), de 7:30 AM a 4:30 PM CST (L-V). Usted puede también escribir a:

HeathCo LLC

P.O. Box 90004, Bowling Green, KY 42102-9004

ATTN: Technical Service (Servicio Técnico)

* Si se llama al Servicio Técnico, por favor tener lista la siguiente información: Número de Modelo, Fecha de compra y Lugar de compra.

NO HAY PIEZAS DE SERVICIO DISPONIBLES PARA ESTE PRODUCTO.

GARANTÍA LIMITADA A 5 AÑOS

Esta es una "Garantía Limitada" que le da a Ud. derechos legales específicos. Usted puede también tener otros derechos que varían de estado a estado o de provincia a provincia.

Por un período de 5 años desde la fecha de compra, cualquier mal funcionamiento ocasionado por partes defectuosas de fábrica o mano de obra será corregido sin cargo para Ud.

No cubierto - Servicio de reparación, ajuste y calibración debido al mal uso, abuso o negligencia, bombillas, baterías, u otras partes fungibles no están cubiertas por esta garantía. Los Servicios no autorizados o modificaciones del producto o de cualquier componente que se provee invalidarán esta garantía en su totalidad. Esta garantía no incluye reembolso por inconveniencia, instalación, tiempo de instalación, pérdida de uso, servicio no autorizado, o costos de transporte de retorno.

Esta garantía cubre solamente los productos ensamblados por HeathCo LLC y no se extiende a otros equipos o componentes que el consumidor usa junto con nuestros productos.

ESTA GARANTÍA ESTÁ EXPRESAMENTE EN LUGAR DE OTRAS GARANTÍAS, EXPRESADAS O SOBREENTENDIDAS, INCLUYENDO CUALQUIER GARANTÍA, REPRESENTACIÓN O CONDICIÓN DE COMERCIABILIDAD O QUE LOS PRODUCTOS SE ADAPTEN PARA CUALQUIER PROPÓSITO O USO EN PARTICULAR, Y ESPECIFICAMENTE EN LUGAR DE TODOS LOS DAÑOS ESPECIALES, INDIRECTOS, INCIDENTALES Y CONSECUENTES.

LA REPARACIÓN O EL REEMPLAZO DEBERÍA SER LA ÚNICA SOLUCIÓN DEL CLIENTE Y NO HABRÁ RESPONSABILIDAD POR PARTE DE HEATHCO LLC POR CUALQUIER DAÑO ESPECIAL, INDIRECTO, INCIDENTAL O CONSECUENTE, INCLUIDOS PERO NO LIMITADOS A CUALQUIER PÉRDIDA DE NEGOCIO O GANACIAS SEAN O NO PREVISIBLES. Algunos estados o provincias no permiten la exclusión o limitación de daños incidentales o consecuentes, de modo que la limitación o exclusión arriba indicada puede que no se aplique a Ud. Por favor guarde su recibo de venta fechado; se lo requiere para cualquier solicitud de garantía.

HeathCo LLC se reserva el derecho de discontinuar productos y de cambiar especificaciones a cualquier momento sin incurrir en ninguna obligación de tener que incorporar nuevas características en los productos vendidos con anterioridad.

Luminaire de sécurité DUALBRITE^{MD}

Modèle 5630



Conforme aux exigences ENERGY STAR^{MD} lorsque la fonction DUALBRITE^{MD} est désactivée et que le paramètre ON-TIME est réglé à 1 ou 5 minutes.

CARACTÉRISTIQUES

- Allume l'éclairage lorsqu'un mouvement est détecté.
- Éteint automatiquement l'éclairage.
- Fonction DUALBRITE^{MD} pour un éclairage tamisé du coucher au lever du soleil.
- Photocellule qui maintient l'éclairage éteint pendant la période de lumière du jour.

Cet emballage comprend:

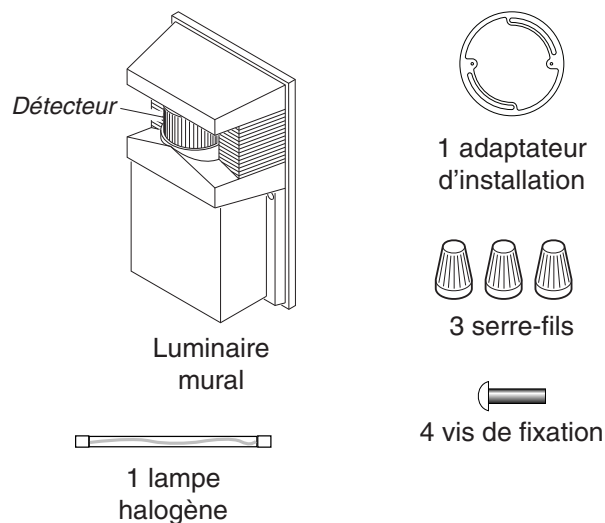

EXIGENCES

- La commande d'éclairage nécessite une alimentation de 120 V c.a.
- Pour utiliser la priorité manuelle, raccorder la commande à un interrupteur.
- **Certains codes de bâtiment locaux peuvent exiger que l'installation soit faite par un électricien qualifié.**

FONCTIONNEMENT

Mode :	Temps en circuit :	En fonction :	
		jour	nuit
Essai	5 secondes	x	x
Auto	1, 5, ou 20 min.		x
Manuel	au choix, amanecer*		x
Accentuation	3, 6 h jusqu'à l'aurore		x

* Repasse en mode Normal à l'aube.

Note: Après mise en circuit, attendre environ 1 1/2 minute pour que l'étalonnage du circuit soit complété.

ESSAI

Placer le commutateur ON-TIME à l'intérieur du luminaire à la position TEST.

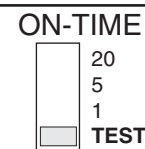

AUTOMATIQUE

Amener l'interrupteur de temps en circuit (ON-TIME) à la position correspondant à 1, 5 ou 20 minutes.

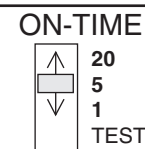

PRIORITÉ MANUELLE

Le mode manuel ne fonctionne que la nuit parce que la lumière du jour remet le capteur en mode AUTO.

Mettre l'interrupteur hors circuit pendant une seconde, puis en circuit pour alterner entre les modes AUTO et MANUEL.

Le mode manuel ne fonctionne qu'avec l'interrupteur ON-TIME, aux positions 1, 5 ou 20.

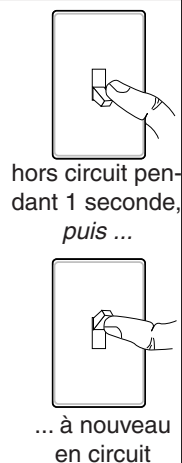

RÉSUMÉ DU MODE DE COMMUTATION

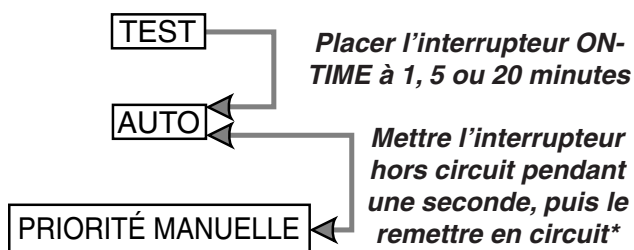

* Si vous ne savez plus dans quel mode se trouve l'appareil, couper l'alimentation pendant une minute puis la rétablir. Après le délai d'étalonnage, l'appareil repassera en mode Normal.

Fonction DUALBRITE^{MD}

Lorsque le commutateur DUALBRITE^{MD} est en position supérieure, le luminaire donne un éclairage tamisé du coucher au lever du soleil. Lorsqu'un mouvement est détecté en mode Normal, l'éclairage s'allume à pleine puissance.

* Lors du passage au mode Normal, attendre environ 90 secondes pour que le circuit s'accommode.



INSTALLATION

Pour une installation facile, opter pour remplacer un luminaire déjà fixé au mur et raccordé à un interrupteur mural.

Pour de meilleurs résultats, installez l'appareil entre 6 et 8 pieds (2 et 4 m) du sol.

Note : Le fait de placer le luminaire à une hauteur de plus de 8 pi. (2,4 m) réduira la zone de couverture.

⚠ MISE EN GARDE : Coupez l'alimentation au disjoncteur ou au fusible.

1. Enlever le luminaire déjà en place.

2. Retirer les deux vis du couvercle, puis enlever ce dernier.

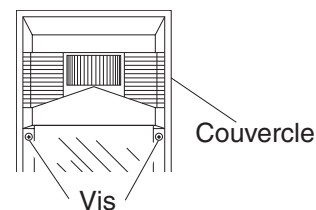

3. Retirer la vis du réflecteur, puis enlever ce dernier.

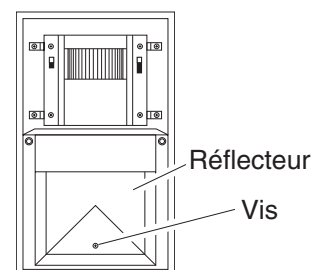

4. Installer l'adaptateur d'installation. *Note* : Il s'agit d'un adaptateur d'installation universel. Vous pouvez le faire tourner ou le retourner afin de l'aligner avec les orifices de la boîte de raccordement, au besoin.

SI LES ORIFICES DE LA BOÎTE DE RACCORDEMENT SONT À L'HORIZONTALE :

- Aligner les rainures du support avec les orifices de la boîte de raccordement.
- Appliquer un joint de silicone autour de la boîte de raccordement ou sur l'adaptateur d'installation.
- Appuyer l'adaptateur d'installation contre la boîte de raccordement. S'assurer que les orifices de la boîte de raccordement s'alignent avec les rainures de l'adaptateur d'installation. Attendre cinq minutes, puis passer à l'étape 5.

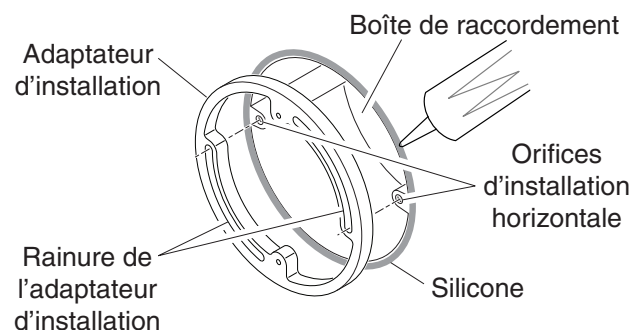

SI LES ORIFICES DE LA BOÎTE DE RACCORDEMENT NE SONT PAS À L'HORIZONTALE :

- Aligner les rainures du support avec les orifices de la boîte de raccordement. *Note* : Les orifices de fixation du support doivent être de niveau une fois l'adaptateur installé.
- Appliquer un joint de silicone autour de la boîte de raccordement ou sur l'adaptateur d'installation.
- Fixer solidement l'adaptateur d'installation à la boîte de raccordement au moyen des vis fournies.

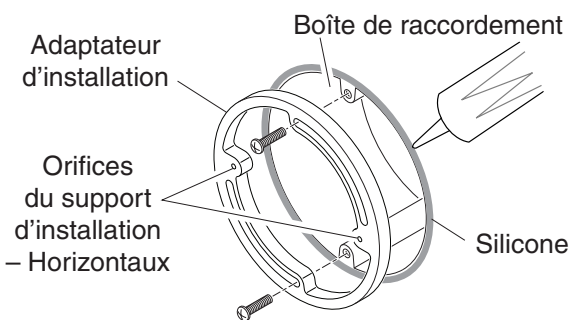

- Appliquer du silicone sur le devant de l'adaptateur pour sceller l'arrière du luminaire à l'adaptateur.

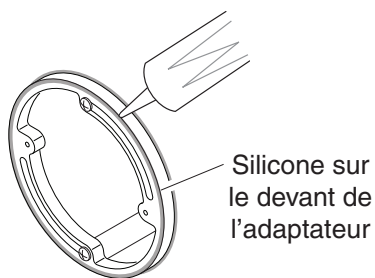

- Raccorder les fils de la boîte de raccordement à ceux du luminaire, comme illustré, puis ajoutez-y des connecteurs.

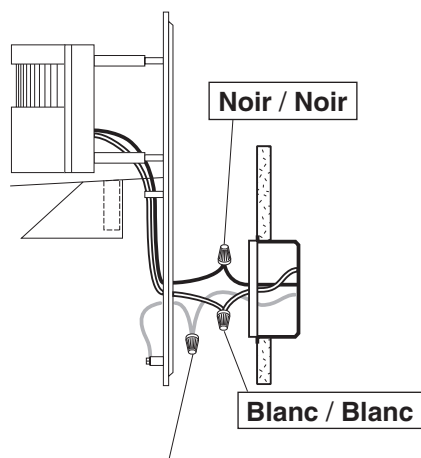

Fil de terre de la boîte de raccordement branché au fil vert de mise à la terre du luminaire.

- Aligner les orifices de la plaque arrière du luminaire avec les orifices de l'adaptateur d'installation, puis fixez la plaque au moyen des vis d'installation (fournies).

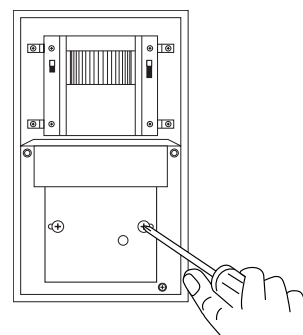

- Réinstaller le réflecteur.

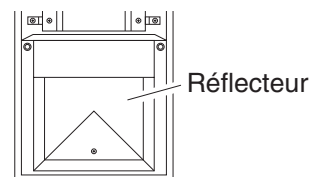

INSTALLATION DE LA LAMPE

- Lors du remplacement de la lampe, fermer le luminaire et laisser la lampe refroidir.
- Faire glisser le verre protecteur vers le bas pour le retirer du luminaire.
- Enlever la lampe en place en la poussant vers la droite jusqu'à ce que le culot de gauche soit sorti de la douille.

Important : Utiliser un gant ou un chiffon propre pour manipuler la nouvelle lampe. L'huile cutanée pourrait entraîner l'apparition de fissure sur la lampe au moment où elle s'échauffera, causant ainsi sa défaillance prématurée. Utiliser de l'alcool isopropylique (à friction) pour nettoyer la lampe si vous y touchez avec vos doigts.

Douilles de la lampe

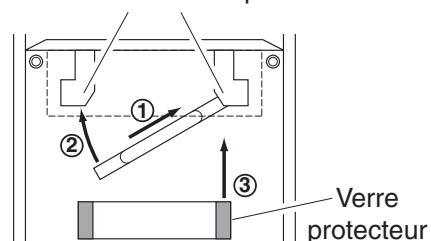

- Pour insérer une nouvelle lampe, pousser cette dernière dans la douille de droite jusqu'à ce que le culot de gauche s'insère dans la douille de gauche.
- S'assurer que la lampe est bien insérée dans les douilles.
- Remettre en place le verre protecteur dans le luminaire.

RÉGLAGE DES COMMANDES

1. Sélectionner le délai de fonctionnement (ON-TIME) souhaité, pendant lequel l'appareil demeurera allumé après qu'un mouvement est détecté (1, 5 ou 20 minutes).
2. Placer la fonction DUALBRIT^{MD} en mode « coucher au lever du soleil » (DIM) ou en mode Normal.
Note: Conforme aux exigences ENERGY STAR^{MD} lorsque la fonction DUALBRIT^{MD} est désactivée et que le paramètre ON-TIME est réglé à 1 ou 5 minutes.
3. Réinstallez le couvercle.
4. **Réenclencher le disjoncteur ou revisser le fusible, puis ouvrir l'interrupteur mural.**

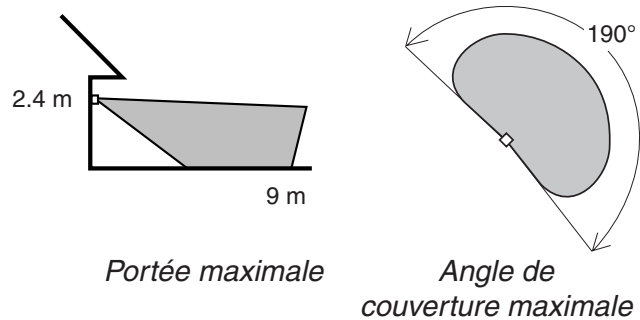

Le détecteur est moins sensible au mouvement dans sa direction.

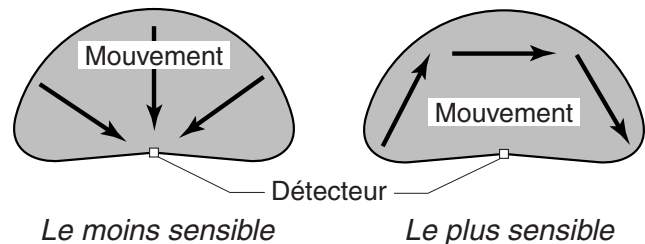

FICHE TECHNIQUE

Portée Jusqu'à 30 pi (9,1 m). [Varie selon la température ambiante]
 Angle de détection Jusqu'à 190°
 Charge électrique Jusqu'à 100 W maximum, halogène, de type T (78 mm)
 Alimentation électrique 120 V CA, 60 Hz
 Modes de fonctionnement Essai, automatique et priorité manuelle
 Délais 1, 5 ou 20 minutes après la détection d'un mouvement
 Fonction DUALBRIT^{MD} crépuscule-aurore

GUIDE DE DÉPANNAGE

SYMPTÔME	CAUSE POSSIBLE
L'éclairage ne s'allume pas.	<ol style="list-style-type: none"> 1. L'interrupteur mural est fermé. 2. La lampe halogène est mal insérée ou grillée. 3. Le fusible est grillé ou le disjoncteur est déclenché. 4. La fonction d'extinction pendant la journée est activée (<i>essayer de nouveau une fois la nuit tombée</i>). 5. Mauvais câblage, lorsqu'il s'agit d'une nouvelle installation.
L'éclairage s'allume en plein jour.	<ol style="list-style-type: none"> 1. Le luminaire mural est installé à un endroit relativement sombre. 2. L'interrupteur est en mode TEST (<i>placer le commutateur en position ON-TIME</i>).
L'éclairage s'allume sans raison apparente.	<ol style="list-style-type: none"> 1. La commande détecte de petits animaux ou la circulation automobile. 2. La minuterie DUALBRIT^{MD} est activée.

SYMPTÔME	CAUSE POSSIBLE
L'éclairage s'allume trop tard sous le réglage crépuscule-aube.	<ol style="list-style-type: none"> 1. Le luminaire mural est installé à un endroit relativement sombre.
L'éclairage reste allumé continuellement.	<ol style="list-style-type: none"> 1. Le luminaire mural est installé trop près d'un objet qui dégage de la chaleur et déclenche le capteur, comme un évent, une sortie de sècheuse ou un objet recouvert d'une peinture brillante qui réfléchit la chaleur. 2. Le luminaire mural est en mode DUALBRIT^{MD}. 3. La commande est en mode Manual (<i>passer en mode Normal</i>).
L'éclairage clignote.	<ol style="list-style-type: none"> 1. La chaleur réfléchi par des objets affecte le capteur (<i>déplacer ou recouvrir ces objets pour découvrir lequel est à l'origine du problème</i>). 2. Le luminaire est en mode Test. Retourner au mode minuté (ON-TIME) de 1, 5 ou 20 minutes.

SERVICE TECHNIQUE

Veillez faire le 1 800 858-8501 (service en anglais seulement) pour obtenir de l'aide avant de retourner l'article au magasin.

En cas de problème, suivez ce guide. Vous pouvez aussi visiter notre site Web à www.hzsupport.com. Si le problème persiste, composez* le **1 800 858-8501** (service en anglais seulement), entre 7 h 30 et 16 h 30, HNC, du lundi au vendredi. Vous pouvez aussi écrire au :

HeathCo LLC

P.O. Box 90004, Bowling Green, KY 42102-9004

ATTN: Technical Service (Service technique)

* Lors d'un appel au service technique, veuillez avoir les renseignements suivants à portée de main : numéro du modèle, date d'achat et endroit de l'achat.

Aucune pièce de rechange n'est disponible pour ce produit.

GARANTIE LIMITÉE DE 5 ANS

Il s'agit d'une « Garantie limitée » qui vous confère des droits juridiques spécifiques. Vous pouvez également jouir d'autres droits, variables d'une province à l'autre.

Pendant une période de 5 ans à compter de la date d'achat, toute anomalie de fonctionnement imputable à un vice de matériau ou de main-d'oeuvre sera corrigée gratuitement.

Exclusions de la garantie - Réparations, réglage et calibrage dus à une mauvaise utilisation, un mauvais traitement ou à la négligence. Les ampoules, les piles et des autres articles non durables ne sont pas couverts par cette garantie. Le service non autorisé ou la modification du produit ou d'un ou l'autre de ses composants fournira invalidera totalement la présente garantie. Cette garantie n'inclut pas le remboursement pour le dérangement, l'installation, le réglage, la perte d'utilisation, le service non autorisé ou les frais d'expédition pour le renvoi de la marchandise.

La garantie ne couvre que les produits assemblés HeathCo LLC et ne s'étend pas aux autres équipements et composants que le client pourrait utiliser conjointement avec nos produits.

CETTE GARANTIE TIENT EXPRESSÉMENT LIEU DE TOUTES AUTRES GARANTIES, EXPLICITES OU IMPLICITES, Y COMPRIS DE TOUTE GARANTIE DE REPRÉSENTATION OU DE CONDITION DE CONVENANCE À LA COMMERCIALISATION OU À L'EFFET QUE LES PRODUITS CONVIENNENT À UN BUT OU À UNE UTILISATION PARTICULIÈRE, ET SPÉCIFIQUEMENT DE TOUS DOMMAGES SPÉCIAUX, DIRECTS, INDIRECTS OU SECONDAIRES.

LE REMPLACEMENT OU LA RÉPARATION CONSTITUENT LE SEUL RECOURS DU CLIENT ET HEATHCO LLC NE POURRA ÊTRE TENUE RESPONSABLE DE TOUS DOMMAGES SPÉCIAUX, DIRECTS, INDIRECTS OU SECONDAIRES, Y COMPRIS, SANS S'Y LIMITER, LES PERTES COMMERCIALES ET PERTES DE PROFIT, QU'ELLES SOIENT PRÉVISIBLES OU NON. Certaines provinces n'autorisent pas l'exclusion ou la limitation des dommages indirects ou secondaires, et la limitation ou l'exclusion ci-dessus pourrait ne pas s'appliquer à vous. Veuillez conserver le reçu portant la date d'achat; vous en aurez besoin pour toutes vos demandes liées à la garantie.

HeathCo LLC se réserve le droit d'abandonner tout produit et d'en changer les spécifications, en tout temps et sans contracter quelque obligation que ce soit quant à l'incorporation de nouvelles caractéristiques aux produits déjà vendus.

Heath[®]/Zenith

Purchase Information
Información de la compra
Renseignements d'achat

Model #: _____

Date of Purchase: _____

Nº de modelo / N° de modèle

Fecha de compra / Date d'achat

Staple Purchase Receipt Here

Engrape aquí el recibo de compra

Agrafez le reçu d'achat ici

**PLEASE KEEP YOUR DATED SALES RECEIPT,
IT IS REQUIRED FOR ALL WARRANTY REQUESTS.**

**POR FAVOR GUARDE SU RECIBO DE VENTA FECHADO; SE LO
REQUIERE PARA CUALQUIER SOLICITUD DE GARANTÍA.**

**VEUILLEZ CONSERVER LE REÇU PORTANT LA DATE D'ACHAT;
VOUS EN AUREZ BESOIN POUR TOUTES VOS DEMANDES
LIÉES À LA GARANTIE.**