

Danze®

D309245

Two-Handle Lavatory Faucet Grifo De Baño Con Dos Manijas Robinet De Lavabo À Poignée Double

Before Your Installation Antes de Instalar Avant l'installation

Check with the local plumbing code requirements before installation.
Antes de la instalación, consulte las exigencias del código local de plomería.

Vérifier les exigences du code de la plomberie qui s'applique avant de procéder à l'installation.

This product is engineered to meet the EPA watersense flow requirements. The flow rate is governed by the aerator. If replacement is ever required, be sure to request watersense compliant lavatory faucet aerator to retain the water conserving faucets of this product.

Este producto se ha hecho para cumplir con las exigencias de caudal Water Sense de la EPA. El caudal está controlado por el aireador. Si es necesario efectuar una sustitución, solicite un aireador del grifo del lavabo que cumpla con el programa WaterSense para mantener los grifos que conservan agua de este producto.

Ce produit a été conçu pour répondre aux exigences de débit du programme Watersense de l'EPA. Le débit est réglé par un aérateur. Si jamais il doit être remplacé, s'assurer de demander un aérateur de robinet de salle de bains conforme au programme Watersense pour continuer d'économiser l'eau.

Check to make sure you have the following parts indicated below:

Verifique que tenga todas las partes indicadas:

Vérifier pour vous assurer que vous possédez les pièces au bas:

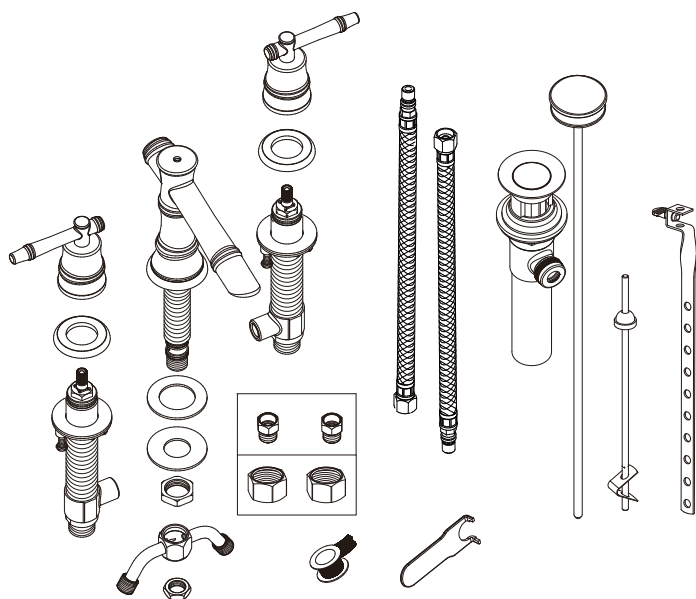

Tools You Will Need Herramientas Necesarias Outils dont vous aurez besoin



Adjustable wrench

Llave ajustable

Clé à molette



Pipe tape

Cinta selladora para rosca

Ruban pour tuyau

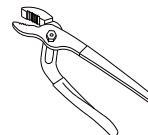

Groove joint plier

Pinzas ajustables

Pince multiprise



Phillips screwdriver

Destornillador cruciforme

Tournevis Phillips

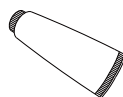

Silicone sealant

Sellador de silicona

Enduit d'étanchéité au silicone

Need Help? Please call our toll-free Customer service line at **1-888-328-2383** or **WWW.DANZE.COM** for additional assistance or service.

Requiere asistencia? Favor llamar a nuestro servicio a clientes sin costo al **1-888-328-2383** o **WWW.DANZE.COM** para asistencia adicional o servicio.

Besoin d'aide? Veuillez communiquer avec notre service à la clientèle au numéro sans frais **1-888-328-2383** ou **WWW.DANZE.COM** pour obtenir du service ou de l'aide additionnels.

Faucet Installation Procedures/Instalación del Grifo/Procédures d'installation du robinet

Danze always recommends that plumbing products be installed by a licensed professional.

Danze aconseja siempre que sea un profesional autorizado quien instale los productos de plomería.

Danze recommande que les articles de plomberie soient toujours installés par un professionnel qualifié.

Shut off main water supply before installation.

Cierre el suministro de agua antes de instalar.

Couper l'alimentation d'eau principale avant l'installation.

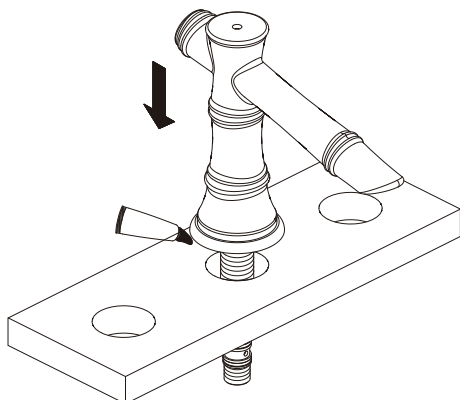

1. Apply silicone sealant around bottom of spout trim ring. Insert spout into 1 1/2" diameter mounting hole in deck from above.

Ponga sellante de silicona alrededor de la base del anillo ornamental del grifo. Introduzca por arriba el vertedor en el orificio de montaje de 1-1/2" de diámetro situado en el soporte.

Appliquez l'enduit d'étanchéité à la silicone autour du bas de la garniture circulaire de bec. Insérer le bec, par le dessus, dans le trou de montage d'un diamètre de 1-1/2 po du tablier.

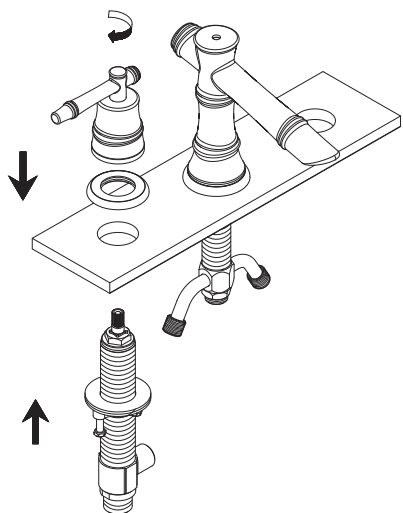

3. Place the handle body through left hole. Assemble the parts and screw with lock nut.

Coloque el cuerpo de la llave a través del orificio izquierdo. Vuela a ensamblar las piezas y atornille la contratuerca.

Placer le corps de la manette dans le trou de gauche. Rassembler les pièces et visser à l'aide de l'écrou de blocage.

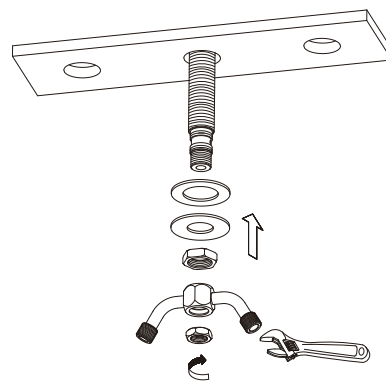

2. From underneath the sink, install the washers and lock nut. Slide on adapter over bottom of spout shank, and tighten with lock nut.

Instale las arandelas y la contratuerca por la parte de debajo de la pileta. Ponga un adaptador sobre la base del vástago del vertedor y apriete la contratuerca.

Installer les rondelles et l'écrou de blocage, par le dessous du lavabo. Glisser l'adaptateur au bas de la tige de bec et serrer à l'aide de l'écrou de blocage.

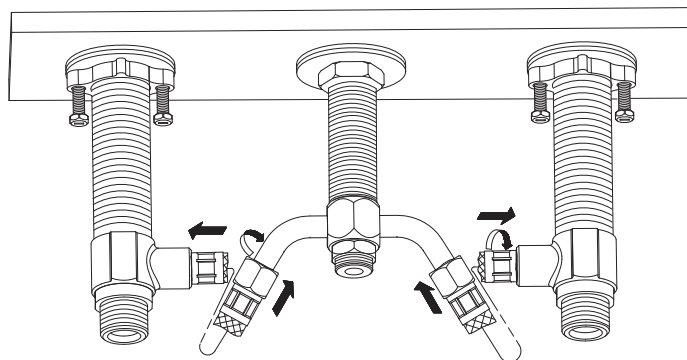

4. Connect hoses from valves to adapter on spout and tighten.

Conecte las mangueras que van desde las válvulas al adaptador en el grifo, y ajústelas.

Raccorder les boyaux de robinet à l'adaptateur en sur le bec et serrer.

Maintenance Your new faucet is designed for years of trouble-free performance. Keep it looking new by cleaning it periodically with a soft cloth. Avoid abrasive cleaners, steel wool and harsh chemicals as these will dull the finish and void your warranty.

Faucet Installation Procedures/Instalación del Grifo/Procédures d'installation du robinet

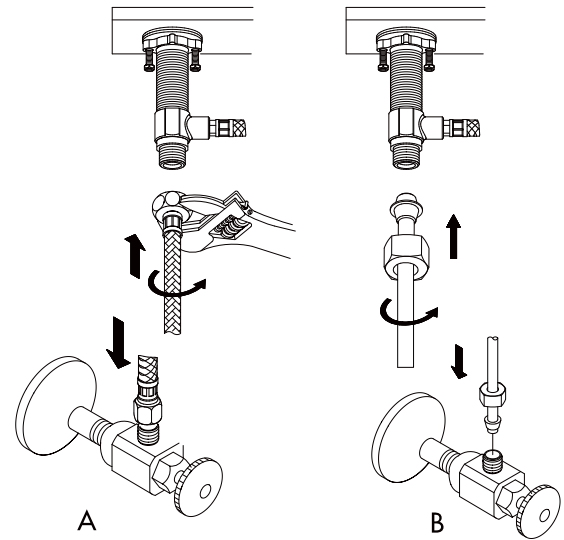
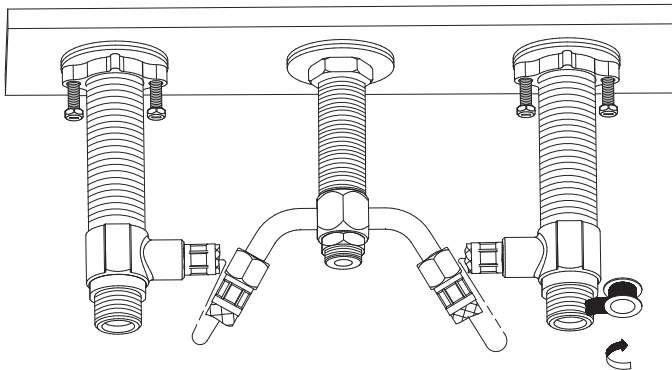

- 5.** Apply pipe tape on the thread of inlet port.

Aplique cinta de plomero en la rosca de la entrada de agua.

Appliquer du ruban pour tuyau sur les filets de l'orifice d'entrée.

- 6.** Connect water supply tube and tighten with lock nut.

Conecte el tubo de suministro de agua y ajústelo con la contratuerca.

Raccorder le tuyau d'alimentation d'eau et serrer à l'aide de l'écrou de blocage.

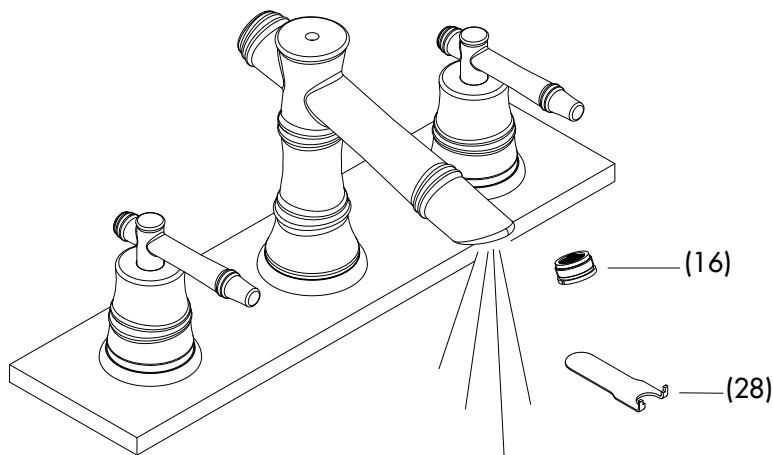

- 7.** After installing faucet, remove aerator and open the hot and cold water supplies. Check for leaks. Turn on faucet handles for one minute to flush debris from faucet. Close the handles and re-assemble the aerator.

Una vez instalado el grifo, retire el aireador y abra el abastecimiento de agua caliente y fría. Verifique si hay fugas. Abra las manijas del grifo durante un minuto para que salga la suciedad. Cierre las manijas y vuelva a instalar el aireador.

Lorsque le robinet est installé, enlever le brise-jet et ouvrir l'alimentation d'eau chaude et d'eau froide. Vérifier qu'il n'y a pas de fuites. Ouvrir les manettes du robinet et laisser couler l'eau durant une minute pour évacuer tout débris pouvant se trouver dans le robinet. Fermer les manettes et remettre le brise-jet en place.

Mantenimiento Su grifo nuevo está diseñado para brindar años de servicio sin problemas. Mantenga su apariencia nueva limpiándolo periódicamente con un paño suave. Evite limpiadores abrasivos, estropajo de acero y químicos cáusticos porque deslustrarán el acabado y anularán la garantía.

Entretien Votre nouveau robinet est conçu pour fonctionner sans problème, des années durant. Le nettoyez périodiquement avec un chiffon doux pour qu'il conserve la même apparence qu'à l'état neuf. Éviter les nettoyeurs abrasifs, la laine d'acier et les produits chimiques forts puisqu'ils endommageront le fini et rendront votre garantie nulle.

Pop-Up Drain Installation/Instalación del Desagüe Levadizo/Installation de la vidange mécanique

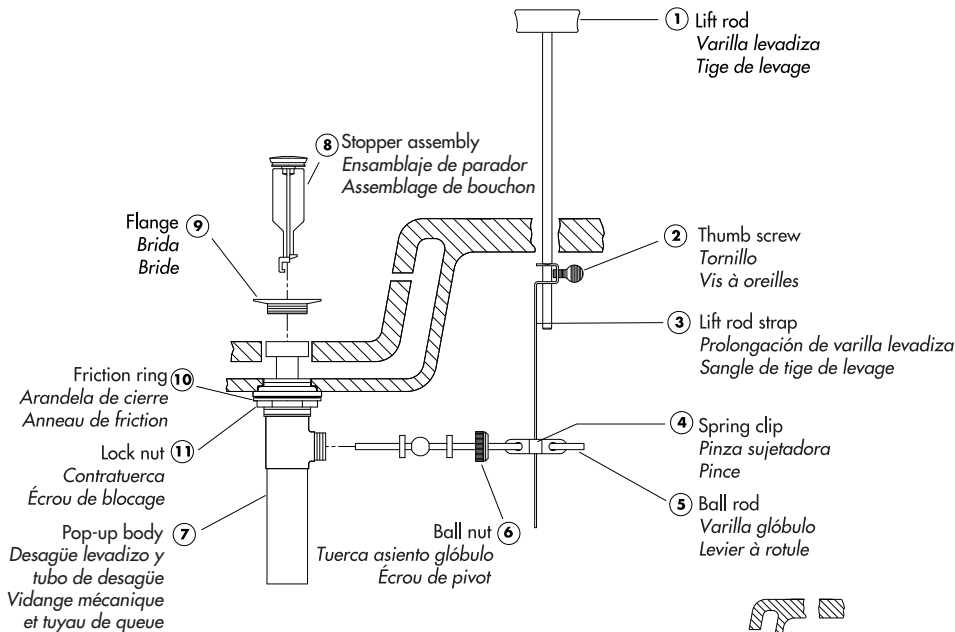

- 2.** Place a ring of silicone sealant around drain opening of sink.

Aplique silicona alrededor de la boca de drenaje en el lavamanos.

Mettre de l'enduit d'étanchéité au silicone autour de l'ouverture du drain du lavabo.

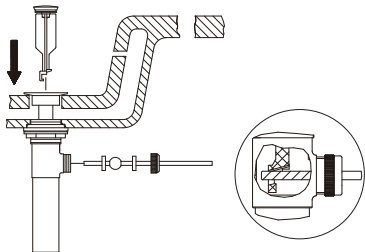

- 5.** Insert stopper assembly (8) into drain. Insert ball rod (5) into rod port and into hole at bottom of main plunger.

Introduzca el ensamblaje de parador (8). Introduzca la varilla glóbulo (5) en la abertura lateral del tubo del desagüe y en el hoyo al fondo del obturador.

Insérer le assemblage de bouchon (8) dans le drain. Insérer le levier à rotule (5) dans l'orifice de levier et dans le trou au bas du dispositif principal de fermeture mobile.

- 3.** Insert threaded end of drain body up through drain hole and attach flange (9) to body.

Introduzca el extremo roscado del tubo del desagüe por el orificio en el lavabo y fije la brida (9) al tubo.

Insérer l'extrémité filetée du corps du drain dans l'orifice de drain et fixer la bride (9) au corps.

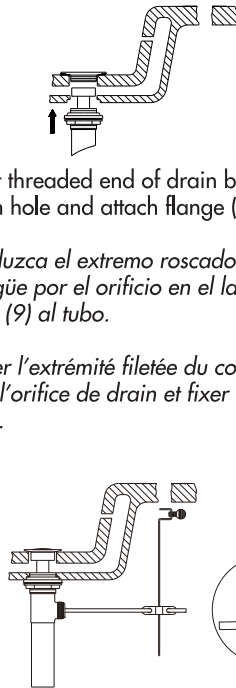

- 6.** Place one end of spring clip (4) on end of ball rod (5). Pass the tip of the rod through the hole in the lift rod strap (3) and then through the hole on the other end of the spring clip (4).

Coloque un extremo de la pinza sujetadora (4) en el extremo de la varilla glóbulo (5). Pase la varilla por un hoyo en la prolongación de la varilla levadiza (3) y entonces por el otro hoyo en la pinza sujetadora (4).

Mette une extrémité de la pince (4) au bout du levier à rotule (5). Insérer la sangle de tige de levage (3) dans l'orifice de la pince (4).

- 1.** Remove old drain assembly. Clean all sink surfaces to remove old putty and dirt before installing new drain.

Remueva el ensamblaje del desagüe en uso. Antes de colocar el nuevo desagüe limpie el fregadero para remover la suciedad y residuos de material.

Enlever le vieux drain. Nettoyer toutes les surfaces de l'évier pour enlever le vieux mastic et la saleté avant d'installer un nouveau drain.

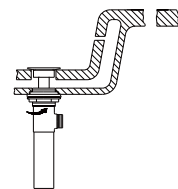

- 4.** Thread lock nut (11) from underside of sink until rubber washer sits securely inside opening of sink. Tighten lock nut.

Enrosque la contratuerca (11) por debajo del lavabo hasta que el empaque de caucho se asegure dentro del orificio del lavabo. Apriete la contratuerca.

Visser l'écrou de blocage (11) en dessous du lavabo jusqu'à ce que la rondelle de caoutchouc soit solidement placée à l'intérieur de l'ouverture du lavabo. Serrer l'écrou de blocage.

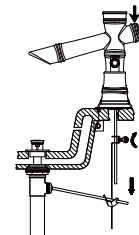

- 7.** Insert bottom of lift rod (1) into hole at top of lift rod strap (3). Tighten with thumb screw (2).

Inserte el extremo inferior de la varilla levadiza (1) en el orificio en el extremo superior de la prolongación de la varilla levadiza (3). Apriete con el tornillo (2).

Insérer la partie inférieure de la tige de levage (1) dans l'orifice sur le dessus de la sangle de tige de levage (3). Serrer à l'aide de la vis à oreilles (2).

Maintenance Your new faucet is designed for years of trouble-free performance. Keep it looking new by cleaning it periodically with a soft cloth. Avoid abrasive cleaners, steel wool and harsh chemicals as these will dull the finish and void your warranty.

Trouble-Shooting / Guía de Solucionar Problemas / Dépannage

Note: if water flow is restricted, there may be debris caught in the flow restrictor of the adapter. Use the procedure below to check and clean the adapter passage.

Nota: Si se ha reducido el caudal de agua, puede haber suciedad en el limitador de caudal del adaptador. Siga las indicaciones que vienen abajo para verificar y limpiar el adaptador.

Remarque : Un débit d'eau restreint peut indiquer la présence de débris dans le réducteur de débit de l'adaptateur. Procéder de la façon suivante pour vérifier et nettoyer le passage de l'adaptateur.

Shut off the main supply water before cleaning the adapter.
Cierre el suministro principal de agua antes de limpiar el adaptador.
Couper l'alimentation en eau principale avant de nettoyer l'adaptateur.

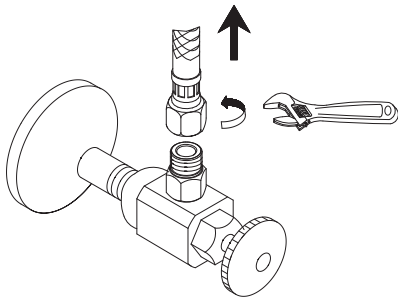

- 1.** Remove the hose end from the adapter using the adjustable wrench.

Retire el extremo de la manguera del adaptador con una llave ajustable.

Dévisser l'extrémité du boyau de l'adaptateur à l'aide d'une clé à molette.

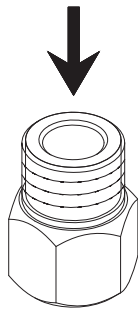

- 3.** Flush out the debris on the restrictor inside the adapter.

Enjuague el limitador que hay dentro del adaptador.

Nettoyer à grande eau les débris pouvant se trouver sur le réducteur à l'intérieur de l'adaptateur.

- 5.** Reinstall the adapter, turn water supply back on and check leaks.

Vuelva a instalar el adaptador y, abra de nuevo el suministro de agua y verifique si hay fugas.

Réinstaller l'adaptateur et, ouvrir l'alimentation en eau et vérifier qu'il n'y a pas de fuites.

Note: if plumber tape is used on this joint, the joint may require new tape to be applied.

Nota: Si se utiliza cinta de plomero en esta junta, puede que la junta necesite cinta nueva.

Remarque : Si ce joint comporte du ruban pour tuyau, il peut être nécessaire d'appliquer du ruban neuf.

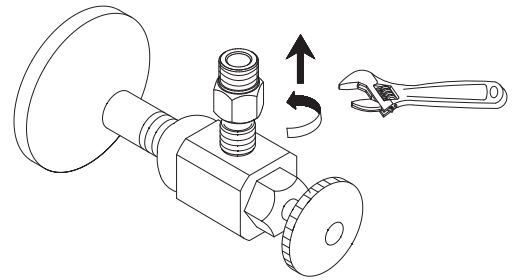

- 2.** Remove the adapter from water supply by adjustable wrench.

Retire el adaptador del suministro de agua con la llave ajustable.

Enlever l'adaptateur de l'alimentation d'eau à l'aide d'une clé à molette.

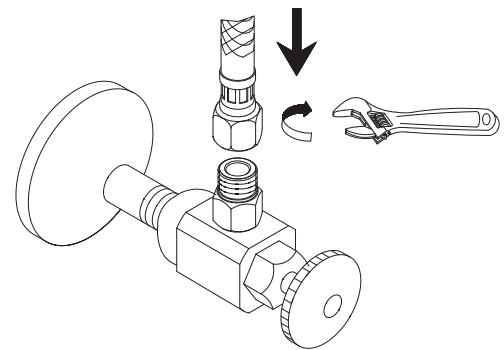

- 4.** Re-install the adapter and hose.

Vuelva a instalar el adaptador y la manguera.

Réinstaller l'adaptateur et le boyau.

Need Help? Please call our toll-free Customer service line at **1-888-328-2383** or **WWW.DANZE.COM** for additional assistance or service.

Requiere asistencia? Favor llamar a nuestro servicio a clientes sin costo al **1-888-328-2383** o **WWW.DANZE.COM** para asistencia adicional o servicio.

Besoin d'aide? Veuillez communiquer avec notre service à la clientèle au numéro sans frais **1-888-328-2383** ou **WWW.DANZE.COM** pour obtenir du service ou de l'aide additionnels.

Replacement Parts / Repuestos / Pièces de rechange

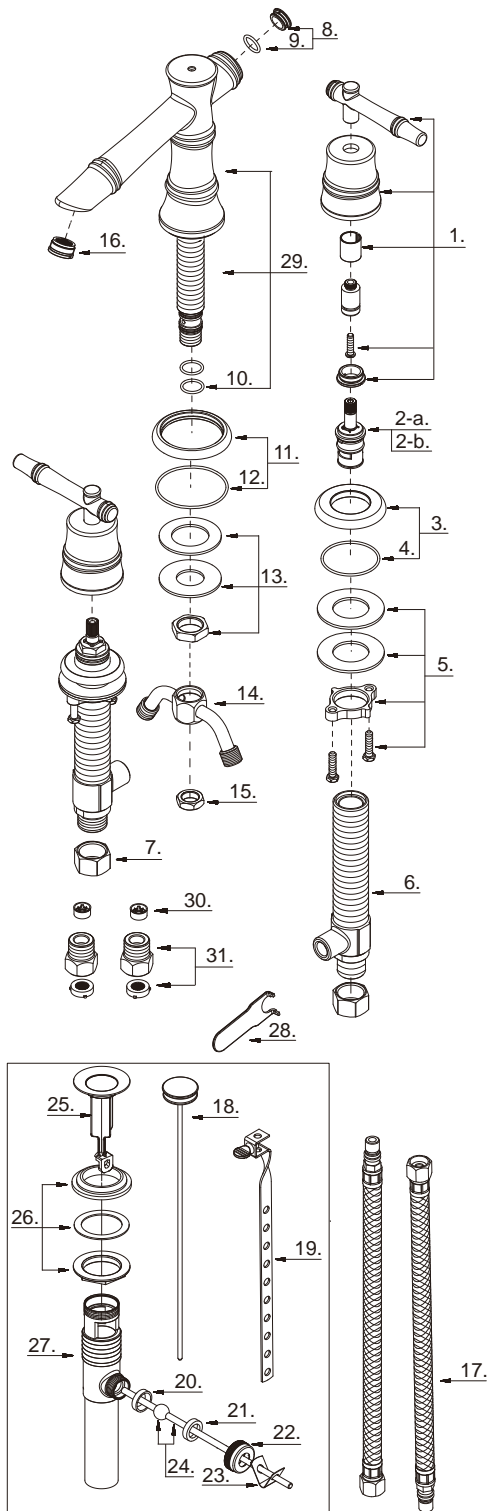

D309245 (V6)

- | | | |
|------|--|-----------|
| 1°. | Metal Handle Assembly/Ensamblaje de manija metálicas/
Assemblage de manette en métal | A602641 |
| 2-a. | Ceramic Disc Cartridge (C)/Cartucho de disco cerámico (C)/
Cartouche à disque en céramique (C) | A507376N |
| 2-b. | Ceramic Disc Cartridge (H)/Cartucho de disco cerámico (H)/
Cartouche à disque en céramique (H) | A507375N |
| 3°. | Base/Base/Base | A607996 |
| 4. | O-Ring(Ø1-1/2" ID * Ø1-11/16" OD)/
Empaque circular (Ø1-1/2 pulg. ID * Ø1-11/16 pulg. OD)/
Joint torique (Ø1-1/2 po ID * Ø1-11/16 po OD) | A048071 |
| 5. | Mounting Hardware Assembly/
Ensamblaje de soporte del rociador/
Assemblage du support de douche | A663221 |
| 6. | Handle Body/Cuerpo de manija/Corps de la manette | A002759N |
| 7. | Coupling Nut/Tuerca de unión/Écrou de raccord | A009016 |
| 8°. | Spout Insert/Encastre para vertedor/Pièce rapportée de bec | A603316N |
| 9. | O-Ring(Ø9/16" ID * Ø11/16" OD)/
Empaque circular (Ø9/16 pulg. ID * Ø11/16 pulg. OD)/
Joint torique (Ø9/16 po ID * Ø11/16 po OD) | A004021N |
| 10. | O-Ring (Ø9/16" ID * Ø11/16" OD)/
Empaque circular (Ø9/16 pulg. ID * Ø11/16 pulg. OD)/
Joint torique (Ø9/16 po ID * Ø11/16 po OD) | A004115N |
| 11°. | Base/Base/Base | A607997 |
| 12. | O-Ring (Ø1-5/8" ID * Ø1-3/4" OD)/
Empaque circular (Ø1-5/8 pulg. ID * Ø1-3/4 pulg. OD)/
Joint torique (Ø1-5/8 po ID * Ø1-3/4 po OD) | A072014 |
| 13. | Seal & Nut Set/Sello con juego de tuerca/
Rondelle étanche et ensemble d'écrou | A603590 |
| 14. | "T" Adaptor/Adaptador en "T"/Adaptateur en "T" | A015216N |
| 15. | Lock Nut/Contratuerca/Écrou de blocage | A009002 |
| 16°. | Aerator/Aireador/Brise-jet | A500999N |
| 17. | Hose/Manguera/Boyau | A105093N |
| 18°. | Lift Rod/Varilla de elevación/Tige de levage | A025399 |
| 19. | Lift Rod Strap/Varilla levadiza/Sangle de tige de levage | A603509 |
| 20. | Washer (Inner)/Arandela (Interno)/Rondelle (Intérieur) | A200109 |
| 21. | Washer (Outer)/Arandela (Externo)/Rondelle (Externe) | A200009 |
| 22. | Ball Nut/Tuerca asiento glóbulo/Écrou de pivot | A009063 |
| 23. | Spring Clip/Pinza sujetadora/Pince | A120110 |
| 24. | Ball Rod (8-1/2" L)/Varilla glóbulo (8-1/2 pulg. L)/
Levier à rotule (8-1/2 po L) | A026005 |
| 25°. | Stopper Assembly/Ensamblaje de parador/
Assemblage de bouchon | A663121 |
| 26. | Washer and Nut/Arandela y tuerca/Rondelle et l'écrou | A663122 |
| 27. | Pop-up Body/Desagüe levadizo y tubo de desagüe/
Vidange mécanique et tuyau de queue | A605222 |
| 28. | Aerator Wrench/Llave para aireador/Clé pour brise-jet | A031218ZN |
| 29. | Spout Assembly/Ensamblaje de vertedor/Assemblage du bec | A606316N |
| 30. | Flow Restrictor/Limitador de flujo/Réducteur de débit | A519233N |
| 31. | Shank Assembly/Ensamblaje de vástago/Assemblage de tige | A603741N |

Need Help? Please call our toll-free Customer service line at **1-888-328-2383** or **WWW.DANZE.COM** for additional assistance or service.

Requiere asistencia? Favor llamar a nuestro servicio a clientes sin costo al **1-888-328-2383** o **WWW.DANZE.COM** para asistencia adicional o servicio.

Besoin d'aide? Veuillez communiquer avec notre service à la clientèle au numéro sans frais **1-888-328-2383** ou **WWW.DANZE.COM** pour obtenir du service ou de l'aide additionnels.