

Installation Guide

1/2" High-Flow Bath/Deck Mount Bath Valve

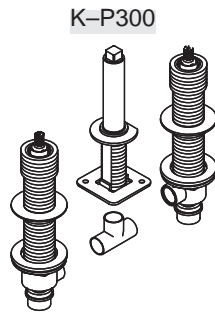

M product numbers are for Mexico (i.e. K-12345**M**)
Los números de productos seguidos de
M corresponden a México (Ej.
K-12345**M**)
Français, page " Français-1"
Español, página " Español-1"

1013511-2-C

THE BOLD LOOK
OF **KOHLER**®

Tools and Materials

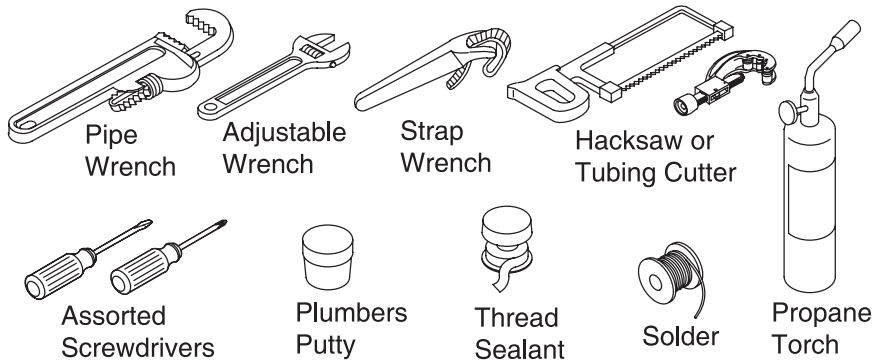

Thank You For Choosing Kohler Company

We appreciate your commitment to Kohler quality. Please take a few minutes to review this manual before you start installation. If you encounter any installation or performance problems, please don't hesitate to contact us. Our phone numbers and website are listed on the back cover. Thanks again for choosing Kohler Company.

Before You Begin

- Deep rough-in kit #73444 allows an additional 1/2" (1.3 cm) of tile thickness.
- Plaster guard diameters are approximately 1-5/8" (4.1 cm) for the valve, and 7/8" (2.2 cm) for the spout.
- Installer-supplied copper tubing is to be 5/8" O.D. (1/2" Nom.).

NOTE: The above requirements do not apply to models K-300-KR and K-P300-KR, which are for bath rim or finished deck installations only.

- Please read all instructions before you begin.
- Shut off the main water supply.
- Observe all local plumbing and building codes.
- Products purchased separately may change valve placement and alignment.
- These instructions cover two methods of installation: installation on finished deck or rim, and installation on rough (unfinished) deck. Follow the sections and directions that pertain to your installation.

Before You Begin (cont.)

- Provide an access panel to the valves for servicing.
- Install water hammer arrestors in the supply lines near the valves.
- The finished deck material must fit closely to the diameters of the plastic guards.
- Leave the protective sleeve on the spout supply tube until spout installation. This is an O-ring sealing surface which may be damaged when unprotected.
- Instructions are given for installations with 8" (20.3 cm) centers. For wider installations, adjust all roughing-in dimensions and copper tubing lengths accordingly.
- Kohler Co. reserves the right to make revisions in the design of faucets without notice, as specified in the Price Book.

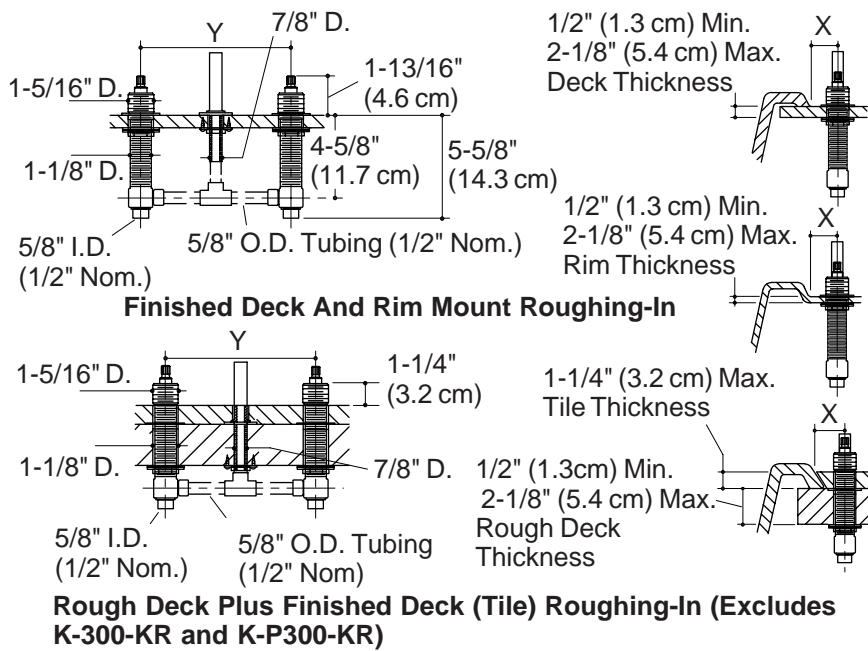

1. Prepare the Site

NOTE: Models K-300-KR and K-P300-KR are for bath rim or finished deck installations only.

- X = the distance from the centerline of the spout inlet base to the front of the spout base plus 1/2" (2.5 cm).
- Y = the distance between the valve centerlines varies. Check the handle and spout installation instructions for exact dimensions.
- Install or relocate the water supplies as needed.
- Protect the surfaces of the bath/deck during installation.
- Ensure that holes drilled into the deck are not oversized. The spout and valves require adequate base material strength and maximum contact area with the deck.

NOTE: Reinforcing material may be required if the deck or rim is thin. Install 1/2" exterior grade plywood before proceeding.

NOTE: For installations to be covered with tile, the tile thickness must not exceed 1-1/4" (3.2 cm).

Prepare the Site (cont.)

- For installations with 8" (20.3 cm) centers using copper tubing (1/2" nominal, 5/8" OD), cut two 2-7/8" (7.3 cm) pieces and one 2-3/8" (6 cm) piece of tubing.
- The diameter of the spout hole should be 1-1/8" (2.9 cm) maximum.
- The diameter of the valve holes should be 1-1/2" (3.8 cm) maximum.
- For installations on finished deck or rim and with 8" (20.3 cm) centers using copper tubing (1/2" nominal, 5/8" OD), cut two 2-7/8" (7.3 cm) pieces and one 2-3/8" (6 cm) piece of tubing. For other than 8" (20.3 cm) centers, cut the two pieces to fit the actual installation.

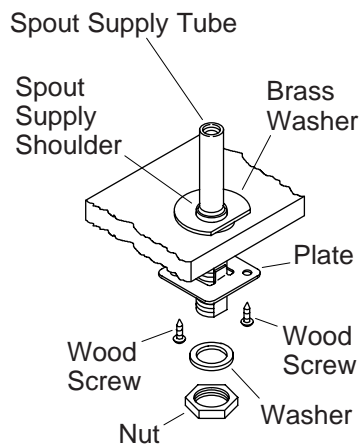

2. Install the Spout Supply Tube

NOTE: Leave the protective sleeve on the spout supply tube until the spout installation.

- Slide the brass washer from the bottom of the spout supply tube over the threads until the washer reaches the supply tube shoulder.
- Insert the spout supply tube through the mounting hole from the top of the deck/bath rim.
- The flat portion of the brass washer should face forward, and the countersunk holes should face up. The spout supply tube will be suspended by the brass washer.
- Slide the plate (oriented with the tabs toward the deck) and washer onto the spout supply tube from the bottom and thread on the nut.
- Tighten the nut.
- Secure the plate to the rough deck with two wood screws.

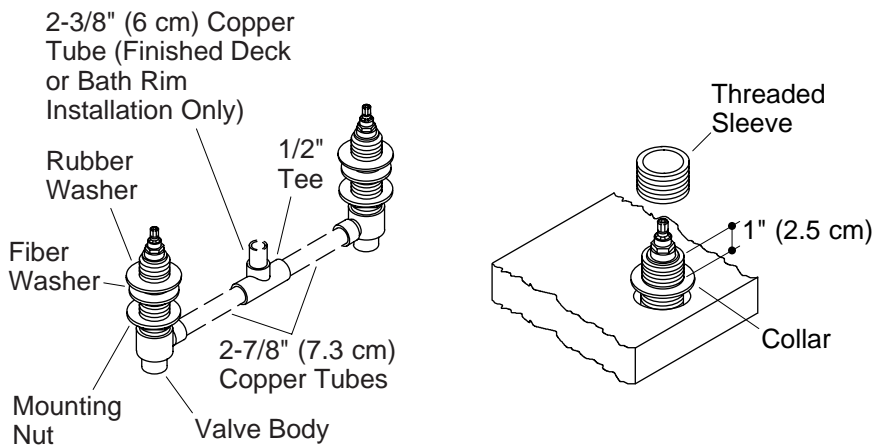

3. Install the Valves

IMPORTANT! Do not solder the connections during this step.

NOTE: Rims less than 1/4" (6 mm) thick require two rubber washers in the following step, other installations require one rubber washer.

- Thread one mounting nut, flange side up, followed by one fiber washer and one or two rubber washers onto each valve body.
- Insert the 2-7/8" (7.3 cm) long copper tubes between the valve bodies and 1/2" tee.
- For a finished deck or bath rim installation only, insert the 2-3/8" (6 cm) long copper tube into the top of the tee.

NOTE: Orient the valve body marked "COLD" so it is on the right when facing the front of the faucet.

- Insert the valve bodies through the mounting holes from the bottom of the deck/rim.
- For finished deck or bath rim installation, mate the copper tube from the tee with the spout supply tube (excludes K-300-KR, K-P300-KR).
- Hold the tube in place.
- Place a collar, flange side up, on each valve body and thread them down to at least 1" (2.5 cm) from the top thread.

Install the Valves (cont.)

- Install a threaded sleeve on each valve body until the sleeve bottoms on the valve body.
- Back up the collar until it contacts the threaded sleeve.

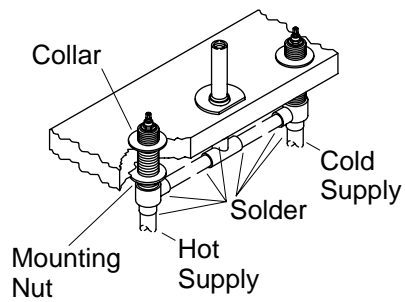

4. Installation on Finished Deck or Rim

NOTE: For installation on a rough (unfinished) deck, proceed to the "Installation on Rough (Unfinished) Deck" section.

- Tighten the mounting nuts on each valve body from underneath the deck/rim.
- Solder the copper tubes to the valve bodies and tee (excludes K-300-KR and K-P300-KR).
- Solder the spout supply tube to the yoke assembly.
- Solder the hot and cold water tubes to the valve body inlets. Make sure that the cold supply is on the right side.
- Go to the "Check Operation of Valves" section.

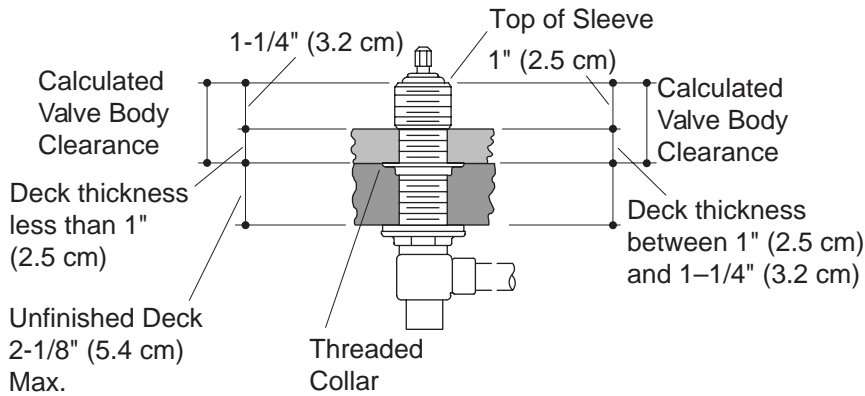

5. Installation on Rough Deck

- Use one of the following two formulas to calculate the valve body clearance required for the finished material at your site.
- Add the tile thickness to 1-1/4" (3.2 cm) (distance required from the finished deck to the top of the valve threads), if the tile is less than 1" (2.5 cm) thick.
- **Example #1:** Tile thickness 3/4" (2 cm) + 1-1/4" (3.2 cm) = 2" (5 cm) clearance.
- If the tile thickness is between 1" (2.5 cm) and 1-1/4" (3.2 cm), add only 1" (2.5 cm) to the 1-1/4" (3.2 cm) distance.
- **Example #2:** Tile thickness 1" (2.5 cm) + 1-1/4" (3.2 cm) = 2-1/4" (5.7 cm) clearance.
- Adjust the threaded collar until the dimension from the top of the valve threads to the top of the rough deck surface equals the clearance requirement you calculated.
- Note this dimension. You will need to use it again after connecting the supply tube.

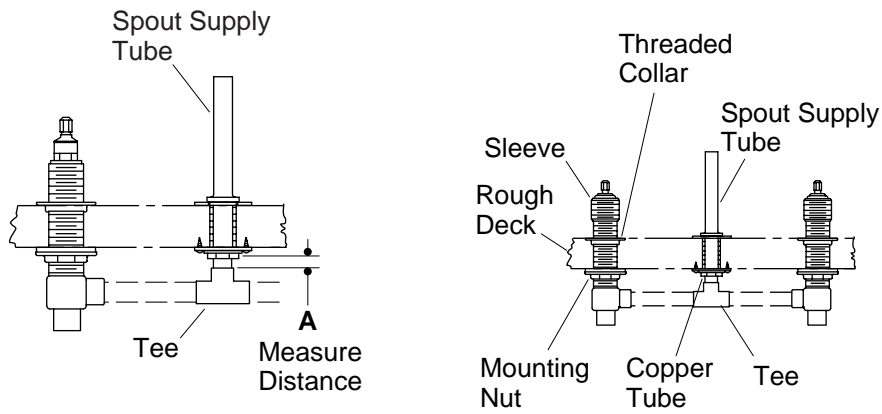

6. Install the Tubing - Rough Deck Installations

NOTE: This section is applicable to rough (unfinished) deck installations only (excludes models K-300-KR and K-P300-KR).

- Measure the distance from the bottom of the spout supply tube to the top of the tee.
- Add 1" (2.5 cm) to this measurement, and cut a piece of 1/2" Nom. (5/8" O.D.) copper tubing to fit into the supply tube and tee port.
- Back off the threaded collars as far as possible without removing them.
- Pivot the valve bodies enough to remove the tee and two pieces of tubing.

NOTE: If the valve body holes are smaller than recommended, it may be necessary to remove the entire valve body assembly.

- Install the tubing into the tee.
- Mate the copper tube from the tee with the spout supply tube.
- Pivot the valve bodies onto the two pieces of copper tubing.
- DO NOT solder at this time.

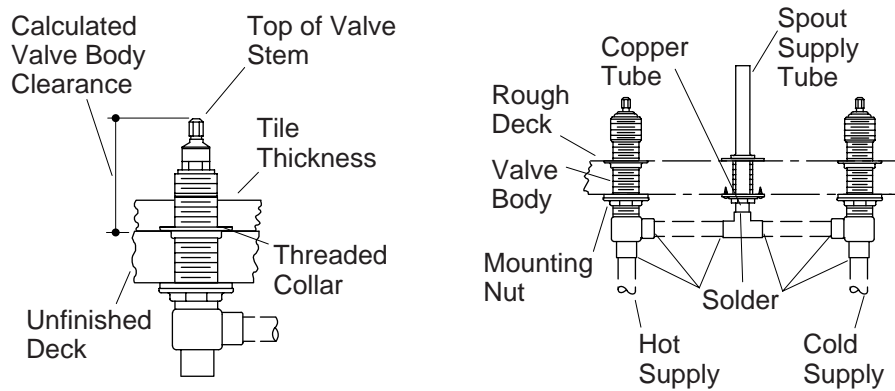

7. Complete Installation on Rough Deck

NOTE: This section is applicable to rough (unfinished) deck installations only (excludes models K-300-KR and K-P300-KR).

Reset the Valve Body Height

- Adjust the threaded collars until the dimension from the top of the sleeve to the top of the rough deck equals the clearance requirement calculated earlier.

Solder the Connections

- Tighten the mounting nuts on each valve body under the deck.
- Solder the copper tubes to the valve bodies, tee and spout supply tube.
- Make sure that the cold supply is on the right side.
- Solder the hot and cold water supply tubes to the valve body inlets.

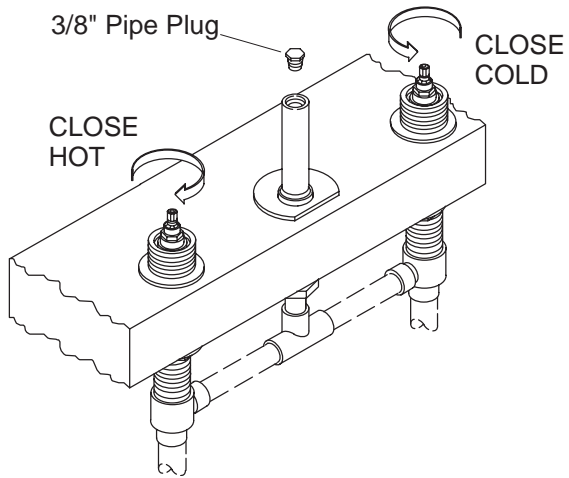

8. Check Operation of Valves



WARNING: Risk of personal injury. Wrap a towel around the pipe plug to prevent water spray. Water will purge from the supply tube when you remove the plug.

- Thread a 3/8" pipe plug into the top of the spout supply tube.
- Ensure that the valves are closed (cold = fully counterclockwise; hot = fully clockwise).
- Turn on the main water supply and check the complete installation for leaks with the valves closed and open.
- Repair leaks as needed.
- Close both valves and turn off the main water supply.
- Carefully loosen the pipe plug to remove pressure.
- Thread the pipe plug back into the spout supply tube.
- Install cardboard plaster guards over both valves and the spout supply tube.

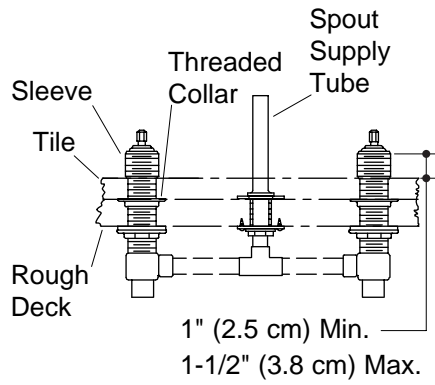

9. Installing Tile (If Applicable)

- Verify that there will be a 1" (2.5 cm) to 1-1/2" (3.8 cm) distance from the top of the valve shoulder to the top of the tile. If there is not, correct the valve clearance as described earlier.
- Install the tile up to the plaster guards on the valves and the spout supply tube.

Guide d'installation

Valve haut débit 1/2" de baignoire montage sur baignoire/comptoir

Outils et matériels

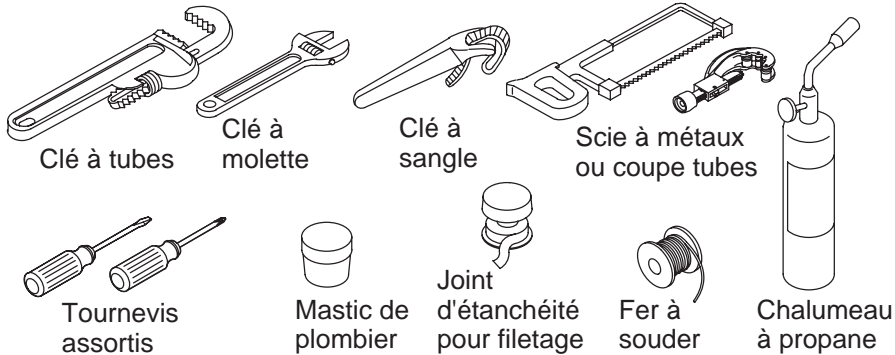

Merci d'avoir choisi la compagnie Kohler

Nous apprécions votre engagement envers la qualité Kohler. Veuillez prendre s'il vous plaît quelques minutes pour lire ce manuel avant de commencer l'installation. Ne pas hésiter à nous contacter en cas de problème d'installation ou de fonctionnement. Nos numéros de téléphone et notre adresse du site internet sont au verso. Merci encore d'avoir choisi la compagnie Kohler.

Avant de commencer

- Le kit d'installation No.73444 permet une épaisseur additionnelle de 1/2" (1,3 cm) de carreau.
- Les diamètres du renfort de plâtre sont d'environ 1-5/8" (4,1 cm) pour la valve et de 7/8" (2,2 cm) pour le bec.
- Installer le tuyau en cuivre fourni de Ø Ext 5/8" (1/2" nominal).

REMARQUE : Les exigences ci-dessus ne s'appliquent pas aux modèles K-300KR et K-P300-KR, qui sont destinés à être installés sur rebord de baignoire ou comptoir fini.

- Veuillez lire toutes les instructions avant de commencer.
- Couper l'alimentation d'eau principale.

Avant de commencer (cont.)

- Respecter tous les codes de plomberie et de bâtiment locaux.
- Des produits achetés séparément peuvent influencer l'emplacement et l'alignement de la valve.
- Ces instructions couvrent deux méthodes d'installation: Installation sur comptoir fini ou rebord, et installation sur comptoir brut (non terminé). Suivre les étapes et directives qui s'appliquent à votre installation.
- Fournir un panneau d'accès au service des valves.
- Installer un anti coups de bélier dans les lignes d'alimentation près des valves.
- Le matériau du comptoir fini doit bien s'ajuster aux diamètres des protections en plastique.
- Laisser en place les manchons de protection du tube d'alimentation du bec jusqu'à l'installation du bec. C'est une surface d'étanchéité par joint torique qui devrait être protégée pour ne pas l'endommager.
- Des instructions correspondent aux installations avec des centres de 8" (20,3 cm). Pour des installations plus larges, ajuster les dimensions d'installation et la longueur de la tuyauterie en cuivre en conséquence.
- Kohler Co. se réserve le droit d'apporter toutes modifications au design des robinets et ceci sans préavis, comme spécifié dans le catalogue des prix.

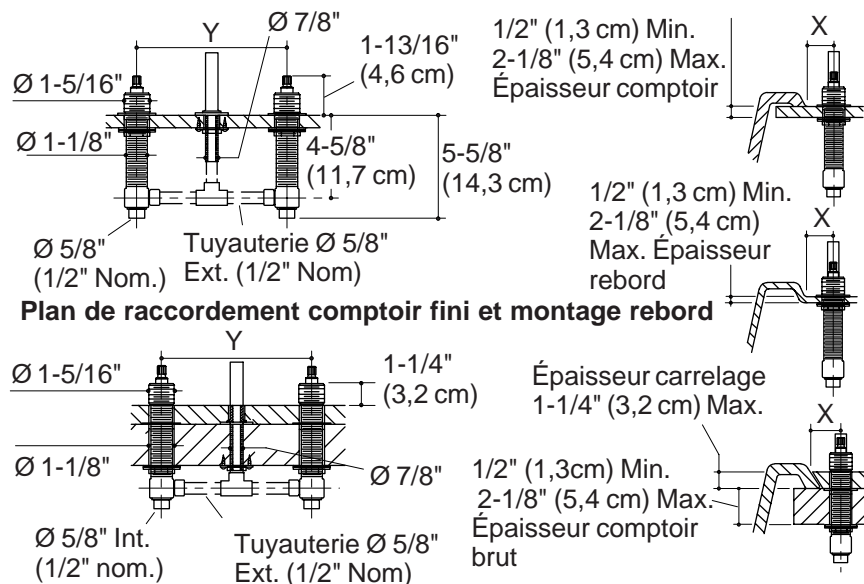

Plan de raccordement comptoir brut et comptoir fini (carrelage)
(Exclusion de K-300-KR et K-P300-KR)

1. Préparer le site

REMARQUE : Les modèles K-300-KR et K-P300-KR sont pour des installations de rebord de baignoire ou de comptoirs finis uniquement.

- X = la distance de l'axe central de la base d'entrée du bec à l'avant de la base du bec plus 1/2" (2,5 cm).
- Y = la distance entre les lignes centrales des valves varie. Consulter les instructions d'installation de la poignée et du bec pour les dimensions exactes.
- Installer ou déplacer les alimentations d'eau au besoin.
- Protéger les surfaces de la baignoire/comptoir pendant l'installation.
- S'assurer que les trous percés dans le comptoir ne sont pas surdimensionnés. Le bec et les valves nécessitent un support solide adéquat et un contact maximal avec le comptoir.

REMARQUE : Un matériau de renfort peut être requis si le rebord de baignoire ou du comptoir est mince. Installer un contre-plaqué extérieur de 1/2" avant de continuer.

Préparer le site (cont.)

REMARQUE : Pour des installations carrelées, l'épaisseur des carreaux ne doit pas dépasser 1-1/4" (3,2 cm).

- Pour des installations à entraxe de 8" (20,3 cm) avec des tubes en cuivre (1/2" nom, Ø 5/8" Ext.), couper deux tubes de 2-7/8" (7,3 cm) et un autre de 2-3/8" (6 cm).
- Le diamètre de l'orifice du bec devrait être de 1-1/8" (2,9 cm) maximum.
- Le diamètre des orifices de valve devrait être de 1-1/2" (3,8 cm) maximum.
- Pour des installations sur comptoir fini ou à rebord et à entraxe de 8" (20,3 cm) avec des tubes en cuivre (1/2" nom, Ø 5/8" Ext.), couper deux tubes de 2-7/8" (7,3 cm) et un autre de 2-3/8" (6 cm). Pour des entraxes autres que 8" (20,3 cm), couper les deux pièces pour s'ajuster à l'installation actuelle.

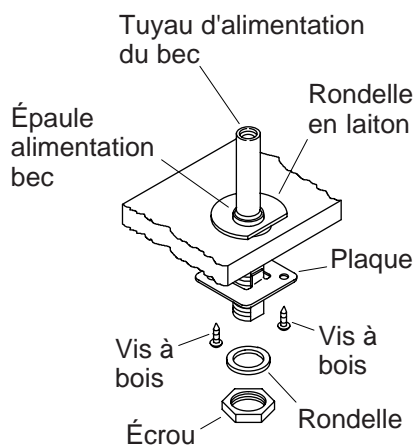

2. Installer le tube d'alimentation du bec

REMARQUE : Laisser en place le manchon de protection du tube d'alimentation du bec jusqu'à l'installation de ce dernier.

- Glisser une rondelle en laiton sur le filetage du tube d'alimentation du bec et contre l'épaulement du tube d'alimentation d'eau.
- Insérer le tuyau d'alimentation du bec à travers l'orifice de fixation à partir du dessus du rebord de comptoir/baignoire.
- La portion plate de la rondelle en laiton devrait faire face vers l'avant, et les orifices fraisés vers le haut. Le tube d'alimentation du bec sera suspendu à l'aide d'une rondelle en laiton.
- Glisser la plaque (avec les pattes orientées vers le comptoir) et la rondelle sur le tuyau d'alimentation du bec à partir de la partie inférieure puis visser l'écrou.
- Serrer l'écrou.
- Sécuriser la plaque au comptoir brut au moyen de deux vis à bois.

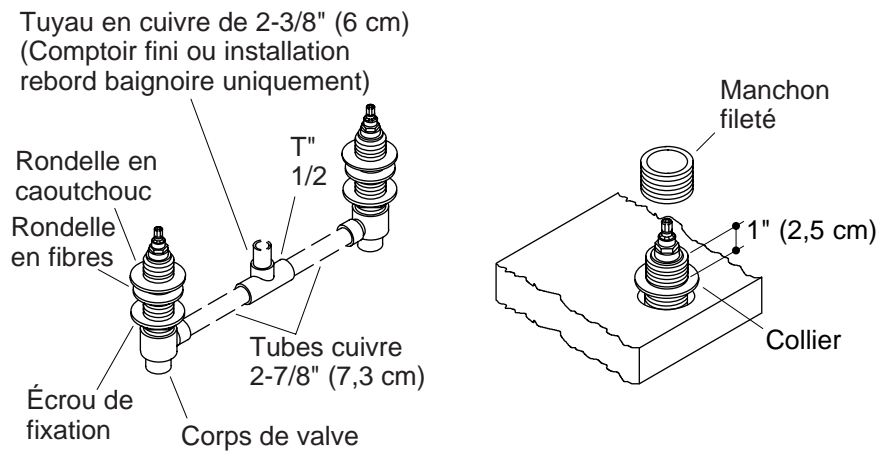

3. Installer les valves

IMPORTANT ! Ne pas souder les connexions à ce stade.

REMARQUE : À l'étape suivante, prévoir deux rondelles en caoutchouc pour une épaisseur de rebord inférieure à 1/4" (6 mm), pour les autres installations une seule rondelle suffit.

- Visser un écrou d'assemblage, côté profilé vers le haut, suivi d'une rondelle en fibres et d'une ou deux rondelles en caoutchouc, sur chaque corps de valve.
- Insérer les tubes en cuivre de 2-7/8" (7,3 cm) entre les corps de valve et le raccord en T de 1/2".
- Pour l'installation de comptoir fini ou rebord de baignoire uniquement, insérer le tube cuivre de 2-3/8" (6 cm) de longueur dans l'orifice supérieur du raccord en T.

REMARQUE : Orienter le corps de valve marqué "COLD" (froid) de façon à ce qu'il soit sur la droite lorsque l'on se place de face au robinet.

- Introduire les corps des valves par les orifices de fixation à partir du dessous du comptoir/rebord.
- Pour une installation de comptoir fini ou rebord de baignoire, relier le tube en cuivre du raccord en T au tube d'alimentation du bec (sauf K-300-KR, K-P300-KR)..
- Maintenir le tube en place.

Installer les valves (cont.)

- Placer un collier, bride vers le haut, sur chaque corps de valve et les visser de façon à laisser environ 1" (2,5 cm) de filetage en évidence à la partie supérieure.
- Installer un manchon fileté sur chaque corps de robinet et visser jusqu'au contact du corps de robinet.
- Reculer le collier pour l'amener en contact avec le manchon fileté.

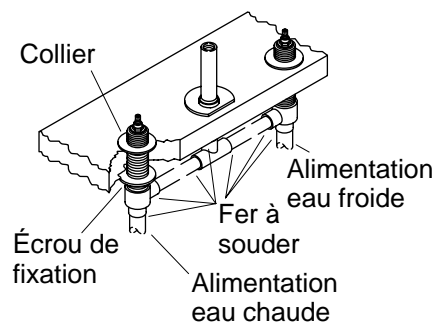

4. Installation sur comptoir fini ou rebord

REMARQUE : Pour une installation sur un comptoir brut (non fini), procéder à la section "Installation sur comptoir brut (non fini)".

- D'en-dessous du comptoir/rebord, serrer les écrous de montage de chaque corps de robinet.
- Souder les tubes en cuivre aux corps de valves et T (sauf K-300-KR et K-P300-KR).
- Souder les tuyau d'alimentation du bec à l'ensemble d'arcade.
- Souder les tuyaux d'alimentation d'eau chaude et d'eau froide aux entrées des corps des valves. S'assurer que l'alimentation d'eau froide soit du côté droit.
- Aller à la section "Vérifier l'opération des valves".

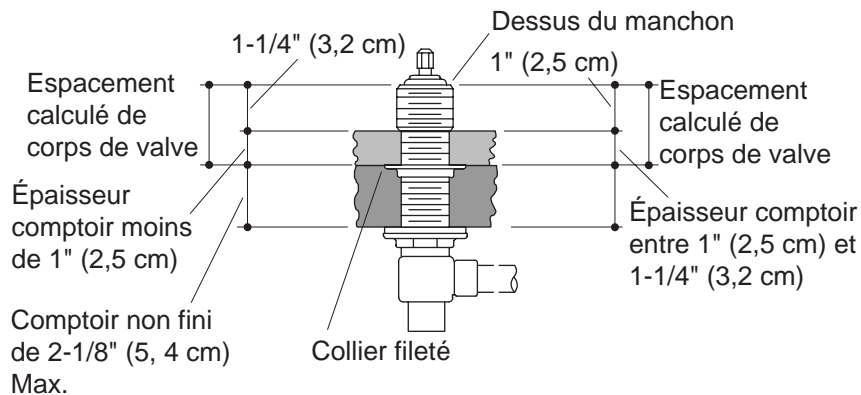

5. Pose sur comptoir brut (non fini)

- Utiliser une des deux formules suivantes pour calculer le dégagement requis pour le corps des valves pour le matériau fini au site.
- Lorsque l'épaisseur des carreaux est inférieure à 1" (2,5 cm), ajouter leur épaisseur à la distance de 1-1/4" (3,2 cm) (distance requise entre le comptoir fini et des filetages de valves).
- **Exemple No1:** Épaisseur des carreaux 3/4" (2 cm) + 1-1/4" (3,2 cm) = dégagement de 2" (5 cm).
- Si l'épaisseur des carreaux est comprise entre 1" (2,5 cm) et 1-1/4" (3,2 cm), ajouter uniquement 1" (2,5 cm) à la distance 1-1/4" (3,2 cm).
- **Exemple No2:** Épaisseur des carreaux 1/4" (2,5 cm) + 1-1/4" (3,2 cm) = dégagement de 2-1/4" (5,7 cm).
- Ajuster le collier fileté de façon à ce que la distance depuis le haut des filetages de la valve au haut de la surface du comptoir brut soit égale à l'espacement calculé requis.
- Relever cette dimension. Ce chiffre sera de nouveau utilisé suivant le raccordement du tube d'alimentation d'eau.

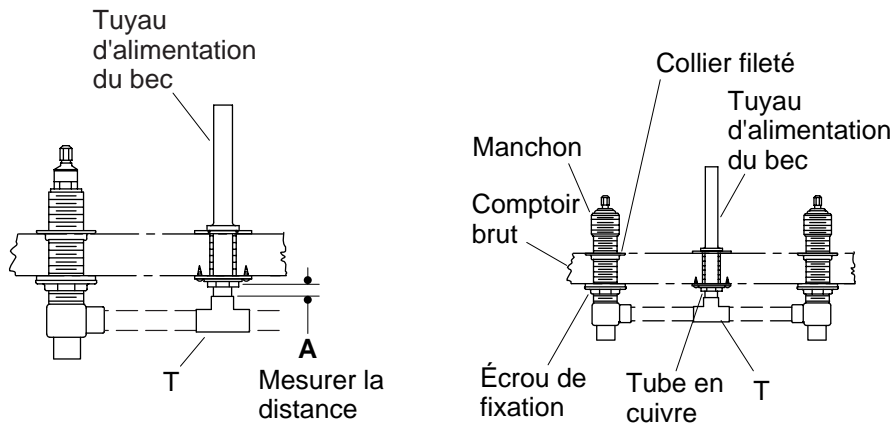

6. Installer la tuyauterie - Installations de comptoir brut

REMARQUE : Cette section est applicable aux installations de comptoir brut (non fini) uniquement (sauf les modèles K-300-KR et K-P300-KR).

- Mesurer la distance entre la partie inférieure du tube d'alimentation du bec et le dessus du raccord en T.
- Ajouter 1" (2,5 cm) à cette mesure, et découper une pièce de \varnothing 1/2" Nom. (\varnothing Ext. 5/8") de tube en cuivre pour s'ajuster dans le tube d'alimentation et le port en T.
- Reculer le plus possible les colliers filetés, sans les enlever.
- Faire pivoter suffisamment les corps des valves pour retirer le T et les deux pièces de tuyau.

REMARQUE : Si les orifices percés pour le corps de robinet sont plus petits que prévus, il sera nécessaire de retirer l'ensemble du corps de valve.

- Installer la tuyauterie dans le raccord en T.
- Relier le tube en cuivre du raccord en T au tube d'alimentation du bec.
- Faire pivoter les corps de valves sur les deux pièces de tube en cuivre.
- NE PAS souder à ce moment.

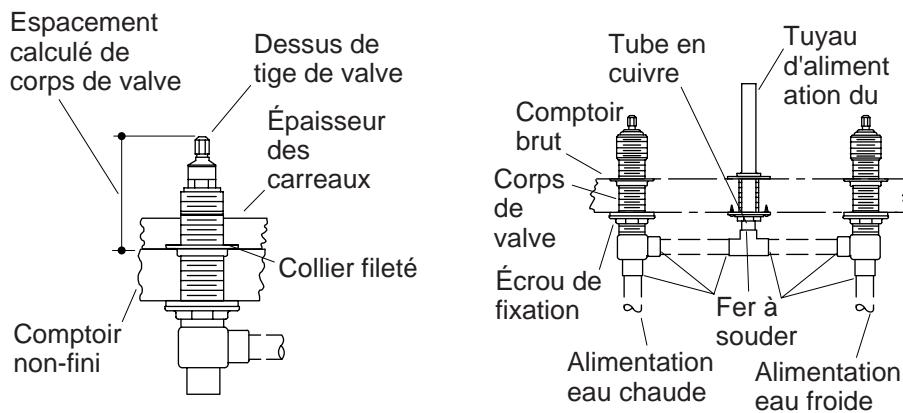

7. Compléter l'installation sur le comptoir brut

REMARQUE : Cette section est applicable aux installations de comptoir brut (non fini) uniquement (sauf les modèles K-300-KR et K-P300-KR).

Régler à nouveau la hauteur du corps de valve

- Ajuster les colliers filetés jusqu'à ce que la dimension entre le haut du manchon et la partie supérieure du comptoir brut soit égale à l'espacement requis et calculé auparavant.

Souder les connexions

- Serrer les écrous de montage sur chaque corps de valve sous le comptoir.
- Souder les tubes en cuivre aux corps des valves, au raccord en T et au tuyau d'alimentation du bec.
- S'assurer que l'alimentation d'eau froide soit du côté droit.
- Souder les tubes d'alimentation d'eau chaude et d'eau froide aux corps des orifices d'entrée des corps de valves.

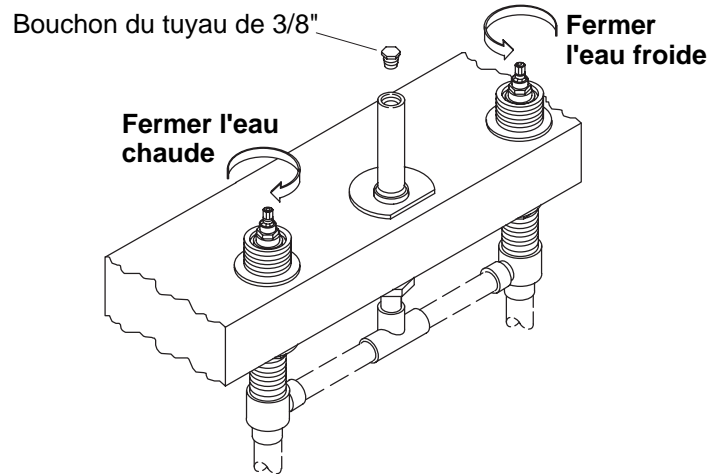

8. Vérifier le fonctionnement des valves



AVERTISSEMENT : Risque de blessure corporelle. Enrouler une serviette autour du bouchon du tuyau pour empêcher l'eau de gicler. L'eau purgera du tube d'alimentation lorsque le bouchon sera retiré.

- Visser un bouchon de 3/8" (1 cm) sur le tuyau d'alimentation du bec.
- S'assurer que les robinets soient fermés (côté froid complètement vers la gauche, côté chaud complètement vers la droite).
- Ouvrir l'alimentation principale d'eau et vérifier que l'installation n'ait pas de fuites, avec les valves fermées et ouvertes.
- Réparer les fuites au besoin.
- Fermer les deux valves et l'alimentation principale d'eau.
- Dévisser doucement le bouchon du tuyau de manière à libérer la pression.
- Revisser le bouchon du tuyau sur le tube d'alimentation du bec.
- Installer les renforts de plâtre sur les deux robinets et tubes d'alimentation du bec.

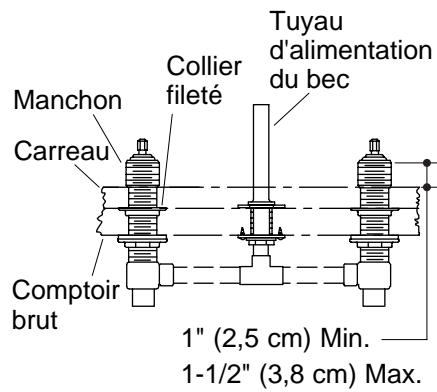

9. Installer le carrelage (si applicable)

- S'assurer de prévoir une distance de 1" (2,5 cm) à 1-1/2" (3,8 cm) entre le dessus de l'épaule de valve et le dessus du carrelage. Si l'espace n'est pas satisfaisant, le-corriger tel que décrit avant.
- Installer les carreaux jusqu'aux renforts de plâtre sur les valves et sur le tube d'alimentation du bec.

Guía de instalación

Válvula de 1/2" de alto flujo para montaje en cubierta o bañera

Herramientas y materiales

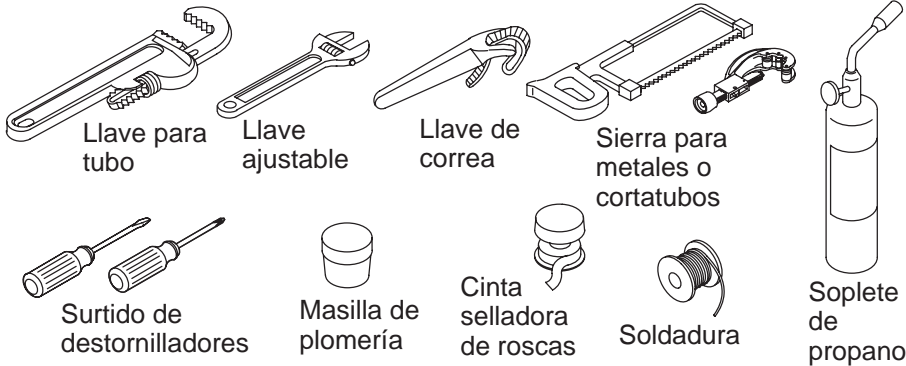

Gracias por elegir los productos de Kohler

Apreciamos su elección por la calidad de Kohler. Dedique unos minutos para leer este manual antes de comenzar la instalación. En caso de problemas de instalación o de funcionamiento, no dude en contactarnos. Nuestros números de teléfono y nuestra página web se encuentran en la última página. Gracias nuevamente por escoger a Kohler.

Antes de comenzar

- El juego de instalación profunda n° 73444 le permite utilizar azulejos con un espesor adicional de 1/2" (1,3 cm).
- Los diámetros de los protectores de yeso son aproximadamente 1-5/8" (4,1 cm) para la válvula y 7/8" (2,2 cm) para el surtidor.
- El tubo de cobre suministrado por el instalador debe de tener un diámetro exterior de 5/8" (1/2" nominal).

NOTA: Los requisitos mencionados arriba no afectan a los modelos K-300-KR y K-P300-KR, que son sólo para las instalaciones sobre la cubierta acabada o el borde de la bañera.

- Lea estas instrucciones atentamente antes de comenzar.
- Cierre el suministro principal de agua.

Antes de comenzar (cont.)

- Cumpla con todos los códigos locales de plomería y de construcción.
- Los productos adquiridos por separado pueden afectar el emplazamiento de la válvula, así como la alineación.
- Estas instrucciones incluyen dos métodos de instalación: instalación sobre el borde o la cubierta acabada y la instalación sobre la cubierta no acabada. Siga las secciones e instrucciones correspondientes a su instalación.
- Proporcione un panel de acceso a las válvulas para su mantenimiento.
- Instale los amortiguadores de golpes de ariete en las líneas de suministro cerca de las válvulas.
- El material de la cubierta acabada debe quedar muy ajustado a los diámetros de los protectores de yeso.
- Deje la manga protectora en el tubo de suministro hasta instalar el surtidor. La superficie de sellado del empaque de anillo (O-ring) puede sufrir daños si no está protegida.
- Las instrucciones incluidas son para la instalación con los orificios a 8" (20,3 cm) de distancia. Para instalaciones con los orificios a mayor distancia, ajuste todas las dimensiones brutas y la longitud de los tubos de cobre según corresponda.
- La empresa Kohler se reserva el derecho de modificar el diseño de la grifería sin previo aviso, tal como se especifica en la lista de precios.

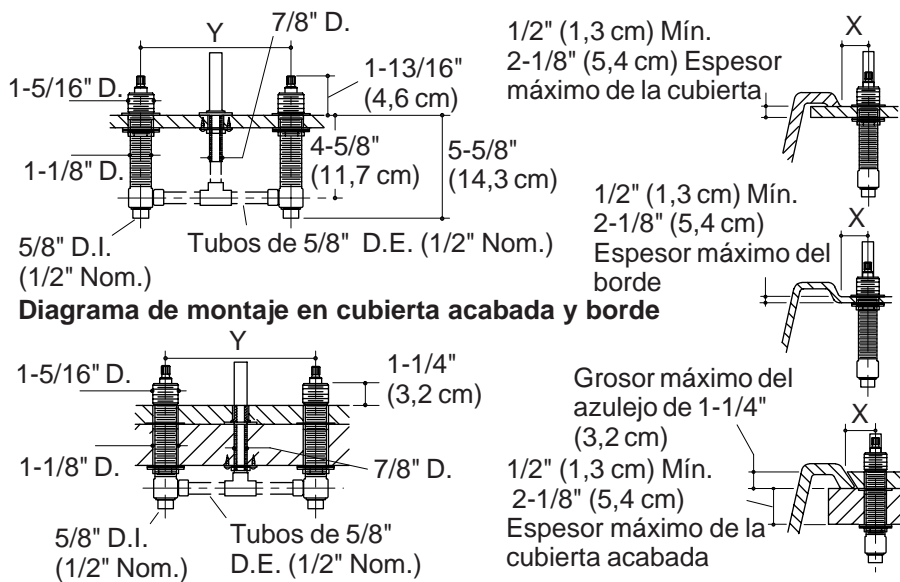

**Diagrama de cubierta no acabada revestida de azulejos
(se excluyen K-300-KR y K-P300-KR)**

1. Preparación del sitio

NOTA: Los modelos K-300-KR y K-P300-KR son sólo para la instalación en el borde de la bañera o sobre la cubierta acabada.

- X = la distancia desde la línea central de la base de entrada del surtidor a la parte frontal de la base del surtidor más 1/2" (2,5 cm).
- Y = la distancia entre las líneas centrales de las válvulas varía. Verifique las instrucciones de instalación de las manijas y del surtidor, para obtener las medidas correctas.
- Cuando sea necesario instale o cambie los suministros de lugar.
- Proteja las superficies de la bañera y de la cubierta durante la instalación.
- Asegúrese de que los orificios perforados en la cubierta no sean demasiado grandes. El surtidor y las válvulas requieren un material de apoyo que ofrezca una resistencia adecuada y el máximo de contacto con la cubierta.

Preparación del sitio (cont.)

NOTA: Es posible que necesite un material de refuerzo si la cubierta o el borde tienen poco espesor. Instale madera contrachapada para exteriores de 1/2" antes de continuar.

NOTA: En las instalaciones que se vayan a revestir de azulejos, el grosor del azulejo no debe exceder de 1-1/4" (3,2 cm).

- Para las instalaciones con orificios a 8" (20,3 cm) de distancia que utilizan tubos de cobre (1/2" nominal, 5/8" D.E.), corte dos trozos de tubo de 2-7/8" (7,3 cm) y un trozo de 2-3/8" (6 cm).
- El diámetro del orificio del surtidor debe ser 1-1/8" (2,9 cm) como máximo.
- El diámetro de los orificios de la válvula debe ser 1-1/2" (3,8 cm) como máximo.
- Para las instalaciones sobre la cubierta acabada o el borde la bañera, con orificios a 8" (20,3 cm) de distancia que utilizan tubos de cobre (1/2" nominal, 5/8" D.E.), corte dos trozos de tubo de 2-7/8" (7,3 cm) y un trozo de 2-3/8" (6 cm). Para las instalaciones que no tengan los orificios a 8" (20,3 cm) de distancia, corte los dos trozos de manera que se ajusten a la instalación.

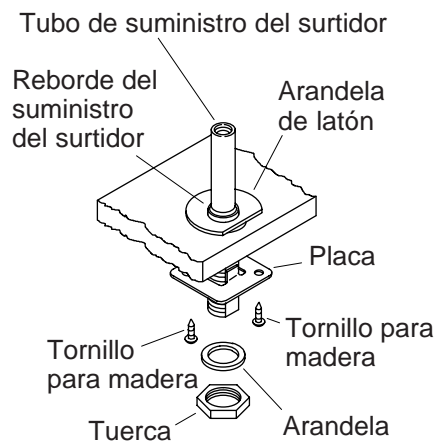

2. Instale el tubo de suministro del surtidor

NOTA: Deje la manga protectora en el tubo de suministro del surtidor hasta instalar el surtidor.

- Deslice la arandela de latón desde la parte inferior del tubo de suministro del surtidor y por las roscas hasta que esté en contacto con el reborde del tubo de suministro.
- Inserte el tubo de suministro del surtidor por el orificio de fijación, desde la parte superior de la cubierta/borde de la bañera.
- La parte plana de la arandela de latón debe estar orientada hacia el frente y los orificios avellanados deben estar orientados hacia arriba. El tubo de suministro del surtidor estará suspendido por la arandela de latón.
- Deslice la placa (con las lengüetas hacia la cubierta) y la arandela por el tubo de suministro del surtidor desde la parte inferior y enrósquela en la tuerca.
- Apriete la tuerca.
- Fije la placa a la cubierta no acabada con dos tornillos para madera.

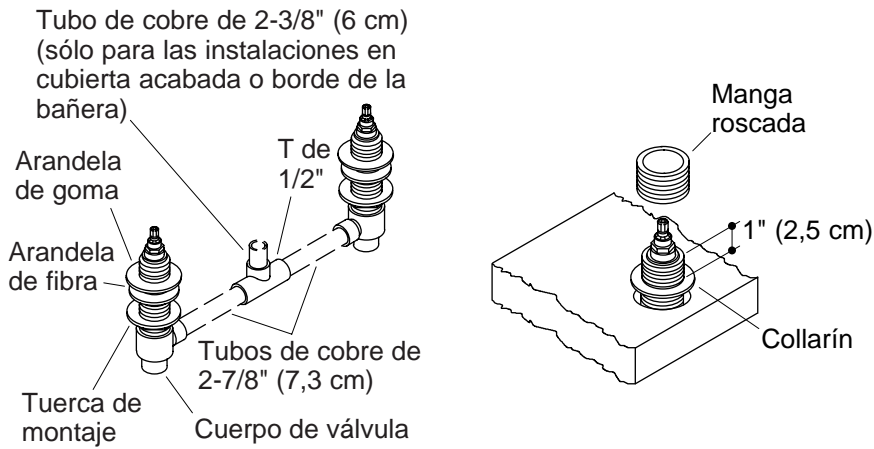

3. Instale las válvulas

¡IMPORTANTE! No suelde las conexiones al realizar este paso.

NOTA: Los bordes con menos de 1/4" (6 mm) de grosor precisan dos arandelas de goma en el siguiente paso, mientras que el resto de instalaciones requieren una solamente.

- Enrosque una tuerca de montaje, con la brida hacia arriba, una arandela de fibra y una o dos de goma en cada cuerpo de válvula.
- Inserte los tubos de cobre de 2-7/8" (7,3 cm) entre los cuerpos de la válvula y la T de 1/2".
- En instalaciones sobre la cubierta acabada o el borde de la bañera, inserte el tubo de cobre de 2-3/8" (6 cm) de largo en la parte superior de la T.

NOTA: Oriente el lado del cuerpo de la válvula marcado "COLD" (agua fría) de manera que esté a la derecha, visto desde el frente de la grifería.

- Inserte los cuerpos de válvula a través de los orificios de fijación desde la parte inferior de la cubierta o del borde.
- En las instalaciones sobre la cubierta acabada o el borde de la bañera, conecte el tubo de cobre de la T en el tubo de suministro del surtidor (se excluyen los modelos K-300-KR y K-P300-KR).
- Sostenga el tubo en su lugar.

Instale las válvulas (cont.)

- Coloque un collarín, con el reborde hacia arriba, en cada cuerpo de válvula y enrósquelo hasta que esté a 1" (2,5 cm) como mínimo de la rosca superior.
- Instale una manga roscada en cada cuerpo de válvula hasta que la base de la manga toque el cuerpo de la válvula.
- Desenrosque el collarín hasta que esté en contacto con la manga roscada.

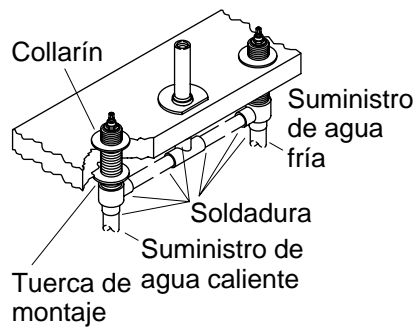

4. Instalación sobre el borde o la cubierta acabada

NOTA: Para las instalaciones sobre la cubierta no acabada, prosiga a la sección "Instalación sobre cubierta no acabada".

- Apriete las tuercas de montaje en cada cuerpo de válvula por debajo de la cubierta o el borde.
- Suelde los tubos de cobre a los cuerpos de válvula y la T (se excluyen los modelos K-300-KR y K-P300-KR).
- Suelde el tubo de suministro del surtidor al montaje de la brida.
- Suelde los suministros de agua fría y caliente a las entradas de los cuerpos de válvula. Verifique que el suministro de agua fría esté a la derecha.
- Vaya a la sección "Compruebe el funcionamiento de las válvulas".

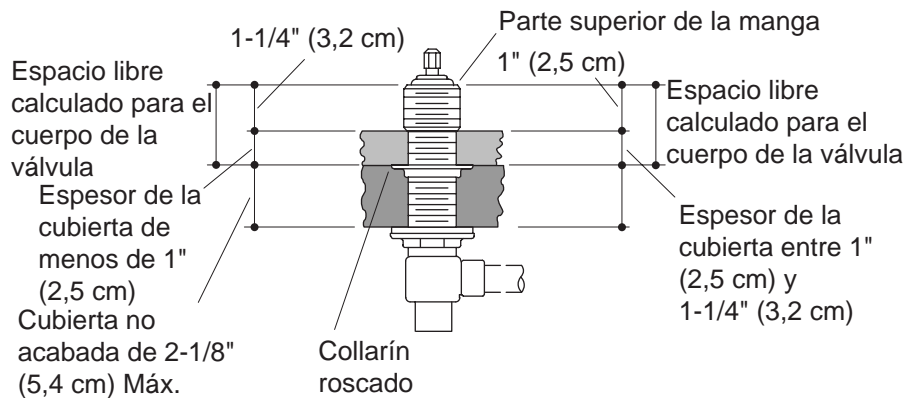

5. Instalación sobre cubierta no acabada

- Utilice una de las siguientes fórmulas para calcular el espacio libre necesario para el material de acabado en su instalación en particular.
- Si el grosor del azulejo es inferior a 1" (2,5 cm), añada 1-1/4" (3,2 cm) (distancia necesaria entre la cubierta acabada y la parte superior de las roscas de la válvula) al grosor del azulejo.
- **Ejemplo n° 1:** Grosor del azulejo 3/4" (2 cm) + 1-1/4" (3,2 cm) = 2" (5 cm) de espacio libre.
- Si el grosor del azulejo es entre 1" (2,5 cm) y 1-1/4" (3,2 cm), añada sólo 1" (2,5 cm) a la distancia de 1-1/4" (3,2 cm).
- **Ejemplo n° 2:** Grosor del azulejo 1" (2,5 cm) + 1-1/4" (3,2 cm) = 2-1/4" (5,7 cm) de espacio libre.
- Ajuste el collarín roscado hasta que la medida desde la parte superior de las roscas de la válvula hasta la parte superior de la cubierta no acabada sea igual al espacio libre calculado.
- Apunte esta dimensión. Tendrá que utilizarla después de conectar el tubo de suministro.

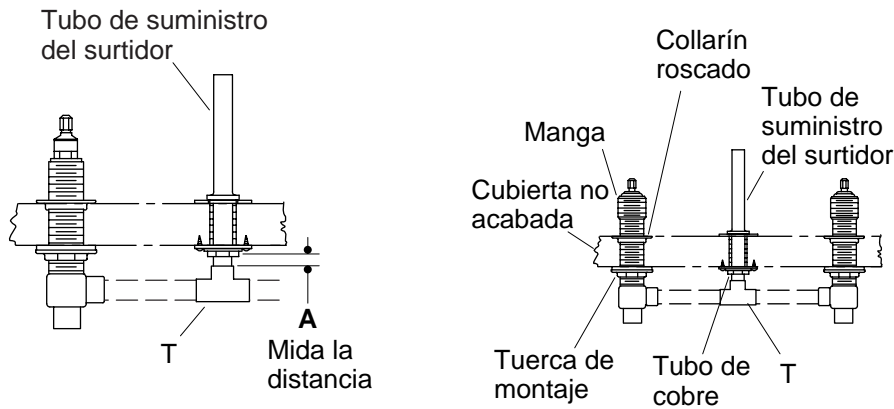

6. Instale los tubos - cubierta no acabada

NOTA: Esta sección se aplica a las instalaciones sobre cubiertas no acabadas solamente (se excluyen los modelos K-300-KR y K-P300-KR).

- Mida la distancia entre el fondo del tubo de suministro del surtidor y la parte superior de la T.
- Añada 1" (2,5 cm) a esta medida, y corte un trozo del tubo de cobre de 1/2" nominal (5/8" D.E.) para que encaje en el tubo de suministro y el puerto de la T.
- Desenrosque los collarines roscados lo máximo posible sin retirarlos.
- Gire los cuerpos de válvula lo suficiente como para retirar la T y los dos trozos de tubo.

NOTA: Si los orificios de los cuerpos de válvula son más pequeños de lo aconsejado, es posible que se deba retirar todo el montaje de los cuerpos de válvula.

- Instale el tubo en la T.
- Conecte el tubo de cobre de la T en el tubo de suministro del surtidor.
- Gire los cuerpos de válvula sobre los dos trozos de tubo de cobre.
- NO suelde en este momento.

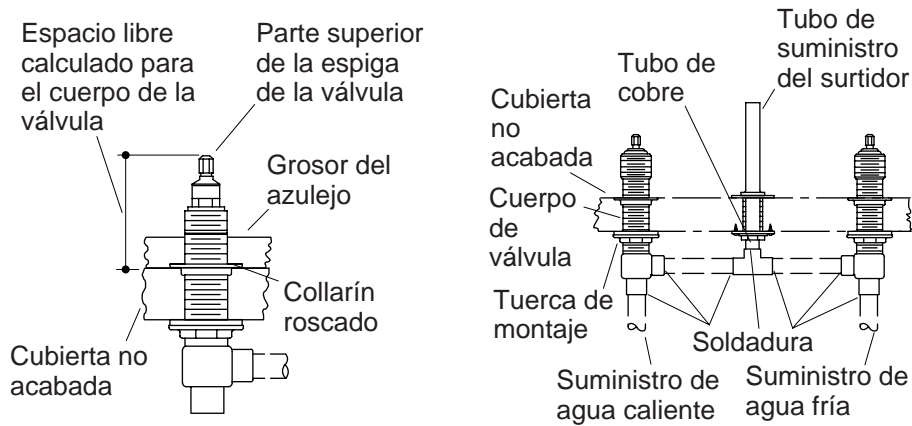

7. Termine la instalación sobre la cubierta no acabada

NOTA: Esta sección se aplica a las instalaciones sobre cubiertas no acabadas solamente (se excluyen los modelos K-300-KR y K-P300-KR).

Restablezca la altura del cuerpo de la válvula

- Ajuste el collarín roscado hasta que la dimensión desde la parte superior de la manga hasta la parte superior de la cubierta no acabada sea igual al espacio libre calculado anteriormente.

Suelde las conexiones

- Apriete las tuercas de montaje en cada cuerpo de válvula por debajo de la cubierta.
- Suelde los tubos de cobre a los cuerpos de válvula, a la T y al tubo de suministro del surtidor.
- Verifique que el suministro de agua fría esté a la derecha.
- Suelde los tubos de suministro de agua fría y caliente a las entradas de los cuerpos de válvula.

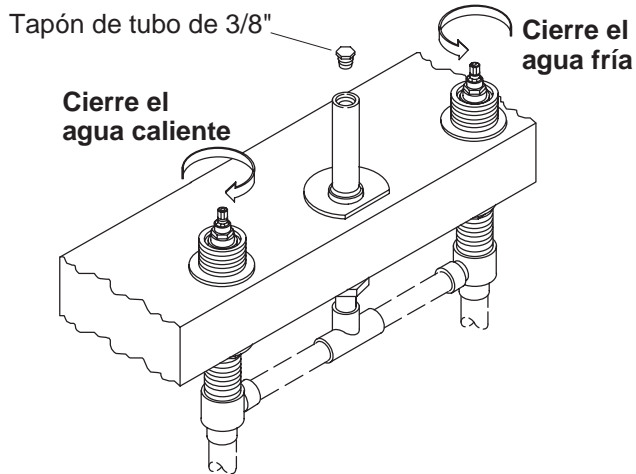

8. Verifique el funcionamiento de las válvulas



ADVERTENCIA: Riesgo de lesiones personales. Envuelva el tapón de tubo en una toalla para impedir que el agua salga a presión. El agua se purgará del tubo de suministro al quitar el tapón.

- Enrosque un tapón de tubo de 3/8" en la parte superior del tubo de suministro del surtidor.
- Verifique que las válvulas estén cerradas (agua fría = completamente a la izquierda; agua caliente = completamente a la derecha).
- Abra el suministro del agua y verifique que no haya fugas en la instalación cuando las válvulas estén abiertas y cerradas.
- Repare las fugas de ser necesario.
- Cierre ambas válvulas y el suministro principal de agua.
- Levante levemente el tapón de tubo con cuidado para aliviar la presión.
- Vuelva a enroscar el tapón de tubo en el tubo de suministro.
- Instale los protectores de yeso sobre ambas válvulas y el tubo de suministro del surtidor.

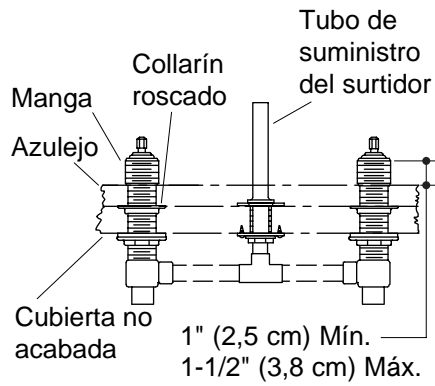

9. Instale el azulejo (si procede)

- Verifique que haya una distancia de 1" (2,5 cm) a 1-1/2" (3,8 cm) entre la parte superior del reborde de la válvula y la parte superior del azulejo. De no ser así, corrija el espacio libre de la válvula tal y como se ha descrito anteriormente.
- Instale el azulejo hasta llegar a los protectores de yeso de las válvulas y el tubo de suministro del surtidor.

1013511-2-**C**

1013511-2-C

1013511-2-**C**

USA: 1-800-4-KOHLER
Canada: 1-800-964-5590
México: 001-877-680-1310

kohler.com

THE BOLD LOOK
OF **KOHLER**®

©2004 Kohler Co.

1013511-2-C