

Installation Guide

Accessories

K-14435, K-14436, K-14437,
K-14440, K-14441, K-14443,
K-14444, K-14445, K-14447

M product numbers are for Mexico (i.e. K-12345**M**)
Los números de productos seguidos de
M corresponden a México (Ej.
K-12345**M**)
Français, page "Français-1"
Español, página "Español-1"

1020118-2-E

THE BOLD LOOK
OF **KOHLER**®

Thank You For Choosing Kohler Company

We appreciate your commitment to Kohler quality. Please take a few minutes to review this manual before you start installation. If you encounter any installation or performance problems, please don't hesitate to contact us. Our phone numbers and website are listed on the back cover. Thanks again for choosing Kohler Company.

Tools and Materials

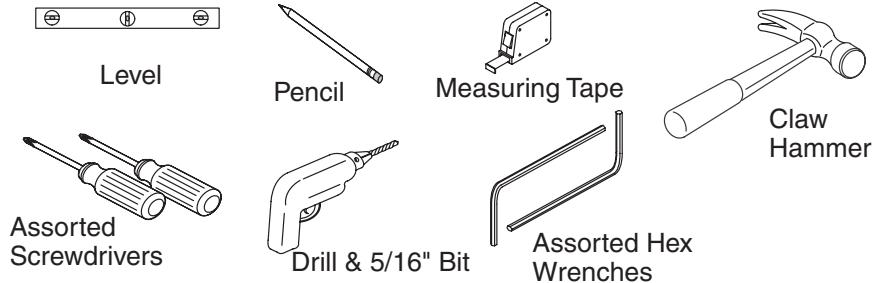

Assorted woodworking tools may be needed to finish the wall.

Before You Begin



DANGER: Risk of personal injury. These products are not designed or intended for use as a grab bar or support bar. Do not install any of these products in any area where they are likely to be used inadvertently as a grab bar or support bar.

NOTE: When installing the glass shelf, do not drill the mounting holes for the second wall plate until the actual product is measured. Determine the wall plate location using the product measurement.

- Observe all local plumbing codes and building codes.
- These products should be located and mounted to a wall stud. While it is possible to mount them to any surface, a stud mounted product will yield the best results.
- Use a level to ensure that the center lines for the wall plates are vertical where applicable and the post center lines are horizontal where applicable.
- Kohler Co. reserves the right to make revisions in the design of products without notice, as specified in the Price Book.

K-14435 = 19-11/16" (50 cm)
K-14436 = 25-11/16" (65.2 cm)
K-14437 = 31-11/16" (80.5 cm)

1-7/8"
 (4.8 cm) D.

2-13/16"
 (7.1 cm)

K-14435 = 18" (45.7 cm)
K-14436 = 24" (61 cm)
K-14437 = 30" (76.2 cm)

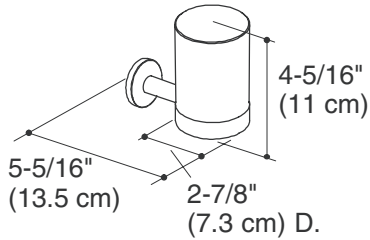

K-14447

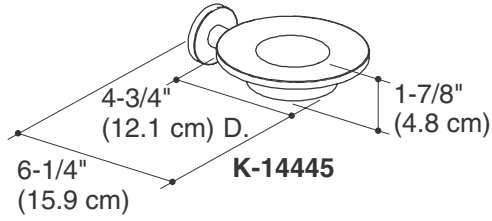

K-14445

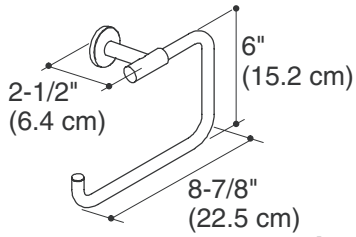

K-14441

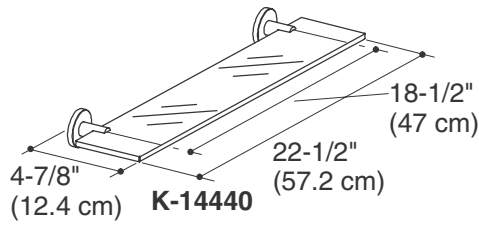

K-14440

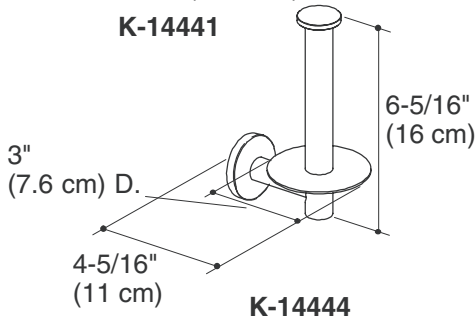

K-14444

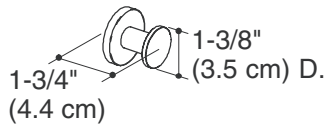

K-14443

Roughing-In

Wall Plate Hole Locations

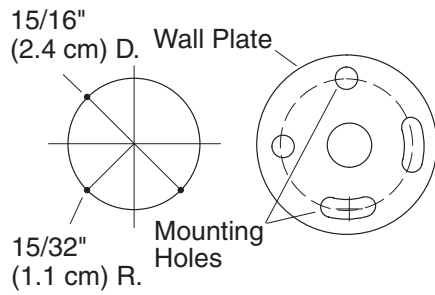

1. Prepare the Site

- Consult the roughing-in information to determine the dimensions of the applicable accessory.

For Multiple-Post Accessories

NOTE: Take into account the length of the accessory components to determine the required distance between the post center points.

- Mark the vertical and horizontal centerlines for each post. Use a level to ensure that all center points are level.

For Single-Post Accessories

- Mark the vertical and horizontal centerlines for the post.

Multiple-Post Accessory Center-to-Center Points

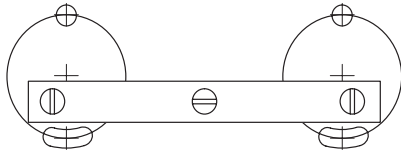

Wall Plate Hole Locations

2. Mark and Drill the Pilot Holes

- Mark the pilot hole locations vertically $15/32''$ (1.1 cm) above and below the center point or center points.
- Align the holes on each wall plate with the vertical centerline at the desired mounting height. Make sure the larger hole is oriented as shown in the illustration.
- Mark the hole locations.

NOTE: There is no provision for later adjustment if the center points and the resulting pilot holes for multiple-post accessories are not level with each another.

- If your accessory requires multiple posts, verify the center points are level.
- Select a $5/16''$ drill bit appropriate for the wall material you will be drilling through.
- Carefully drill a $5/16''$ hole at all marked pilot hole locations.

Install the Anchors

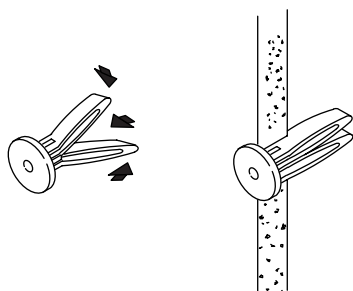

Install the Wall Plate

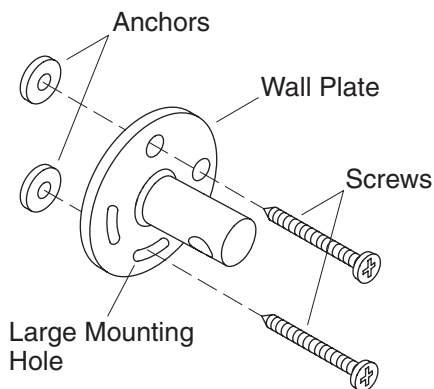

3. Install the Anchors

NOTE: You may need to disassemble some of the accessories. Some accessories will be packed with the wall plate installed in the post. Loosen the setscrew and remove the wall plate if needed.

- Press and hold the legs of a wall anchor together, then insert the wall anchor legs into the hole. Insert all wall anchors into the pre-drilled mounting holes.
- Carefully tap each wall anchor into the finished surface. Ensure the wall anchors are flush with the finished surface.

NOTE: If the wall anchor was inserted into a space between the studs, it will be necessary to spread the wall anchor legs. To spread the anchor legs, insert the supplied red key into the wall anchor hole. Repeat for all wall anchors inserted between studs.

4. Install the Wall Plate

NOTE: The toilet tissue holder may be installed horizontally or vertically. Position the wall plate accordingly.

- Orient the wall plate with the large slotted mounting hole down and the smaller hole over the higher anchor.
- Secure the wall plate with the supplied panhead screws.
- Repeat at each wall plate location.

Toilet Tissue Holder

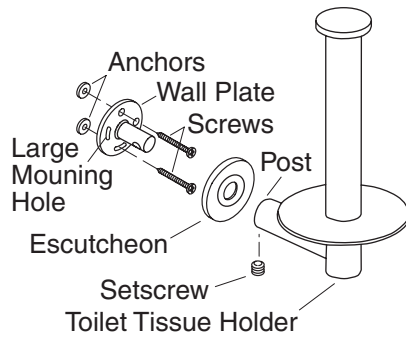

Towel Ring

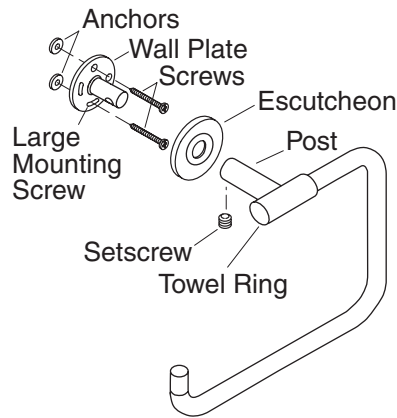

5. Install the Tissue Holder

NOTE: This toilet tissue holder may be installed horizontally or vertically. Position the wall plate accordingly.

- Start a setscrew into the setscrew hole of the post. Do not thread fully into the post.
- Position the escutcheon, if included, onto the wall plates.

NOTE: The escutcheons are loose until the posts are in place and the setscrews are tightened.

- Install the tissue holder post onto the wall plate.
- Tighten each setscrew.

6. Install the Towel Ring

- Start the setscrew into the setscrew hole in the post. Do not thread fully into the post.
- Position the escutcheon, if included, onto the wall plate.

NOTE: The escutcheons are loose until the posts are in place and the setscrews are tightened.

- Install the towel ring post onto the wall plate.
- Tighten the setscrews.

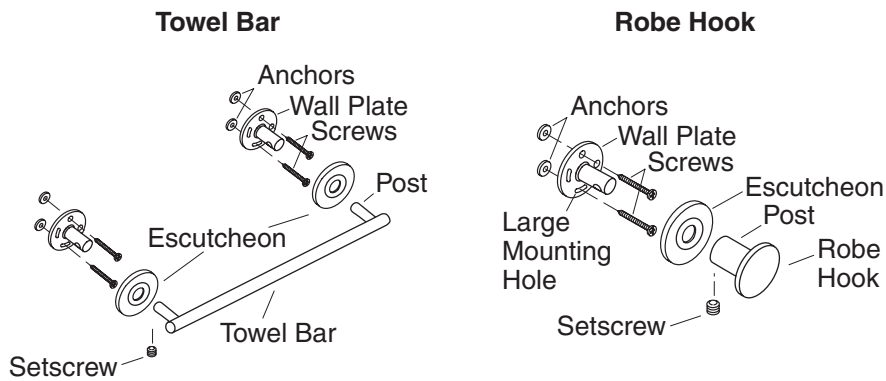

7. Install the Towel Bar

- Start a setscrew into each post. Do not thread fully into the post.
- Position the escutcheons, if included, onto each wall plate.

NOTE: The escutcheons are loose until the posts are in place and the setscrews are tightened.

- Align the towel bar assembly over the wall plates. Slide the assembly onto the wall plates.
- Tighten the setscrews.

8. Install the Robe Hook

- Start a setscrew into each post. Do not thread fully into the post.
- If included, slide an escutcheon onto the wall plate.

NOTE: The escutcheon sits loosely until the post is in place and the setscrew is tightened.

- Align the robe hook assembly over the wall plate.
- Tighten the setscrew.

Soap Dish Holder

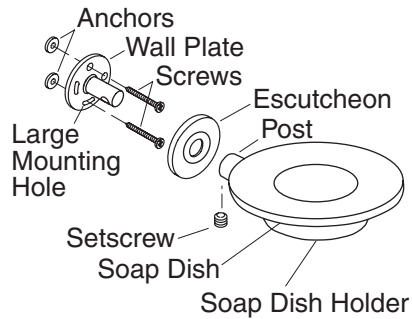

Tumbler Holder

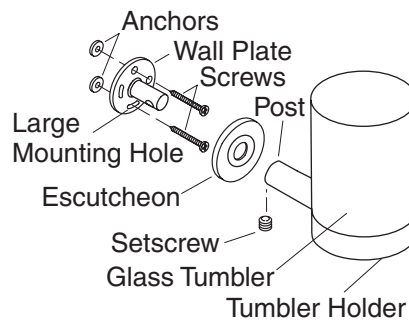

9. Install the Soap Dish

- Start a setscrew into the post. Do not thread fully into the post.
- If included, place an escutcheon on the wall plate.

NOTE: The escutcheon sits loosely until the post is in place and the setscrew is tightened.

- Align the soap dish assembly over the wall plate.
- Tighten the setscrew with a hex wrench.

10. Install the Tumbler Holder

- Start a setscrew into the post. Do not thread fully into the post.
- If included, place an escutcheon on the wall plate.

NOTE: The escutcheon sits loosely until the post is in place and the setscrew is tightened.

- Align the tumbler holder assembly over the wall plate.
- Tighten the setscrew with a hex wrench.
- Insert the glass tumbler into the holder.

Glass Shelf

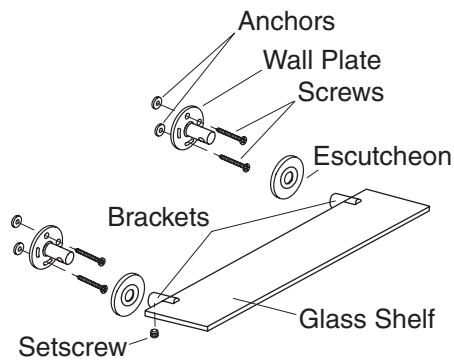

11. Install the Glass Shelf

- Start a setscrew into each post.
- If included, place an escutcheon on the wall plate.

NOTE: The escutcheon sits loosely until the post is in place and the setscrew is tightened.

- Align a post over a wall plate. Repeat with the other post.
- Loosely secure both posts with the setscrews.
- Carefully place the shelf into position in the brackets.
- Adjust the bracket assembly alignment as needed.
- Tighten the setscrews on both the bracket assemblies and the posts.

Guide d'installation

Accessoires

Outils et matériels



Niveau à bulle



Crayon



Mètre ruban



Marteau à griffes

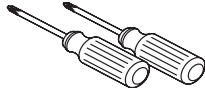

Tournevis variés

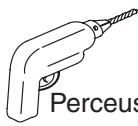

Perceuse avec mèche de 5/16"

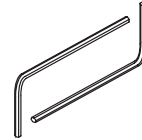

Clés hexagonales assorties

Des outils pour le bois peuvent être nécessaires pour compléter le mur.

Merci d'avoir choisi la compagnie Kohler

Nous apprécions votre engagement envers la qualité Kohler. Veuillez prendre s'il vous plaît quelques minutes pour lire ce manuel avant de commencer l'installation. Ne pas hésiter à nous contacter en cas de problème d'installation ou de performance. Nos numéros de téléphone et notre adresse du site internet sont au verso. Merci encore d'avoir choisi la compagnie Kohler.

Avant de commencer



DANGER : Risque de blessures corporelles. Ces produits ne sont pas destinés ou conçus pour servir de barre d'appui ou de support. Ne pas installer les produits dans tout endroit que ce soit où ils pourraient être utilisés par inadvertance à titre de barre d'appui ou de soutien.

REMARQUE : Pour installer l'étagère de verre, ne pas percer les orifices de fixation pour le deuxième support sans avoir pris les dimensions du produit. Déterminer l'emplacement de la plaque murale, à l'aide des dimensions du produit.

- Respecter tous les codes de plomberie et de bâtiment locaux.

Avant de commencer (cont.)

- Ces produits devraient être localisés et fixés sur un montant du mur. Alors qu'il est possible de les monter sur une surface quelconque, la fixation sur un montage mural donnera de meilleurs résultats.
- Utiliser un niveau à bulle pour s'assurer que les axes des plaques murales soient verticaux et que les lignes centrales soient horizontales.
- Kohler Co. se réserve le droit d'apporter toutes modifications sur le design des produits et ceci sans préavis, tel que spécifié dans le catalogue des prix.

K-14435 = 19-11/16" (50 cm)
K-14436 = 25-11/16" (65,2 cm)
K-14437 = 31-11/16" (80,5 cm)

$\text{Ø } 1\text{-}7/8"$
 (4,8 cm)

$2\text{-}13/16"$
 (7,1 cm)

K-14435 = 18" (45,7 cm)
K-14436 = 24" (61 cm)
K-14437 = 30" (76,2 cm)

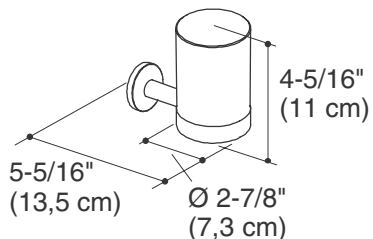

K-14447

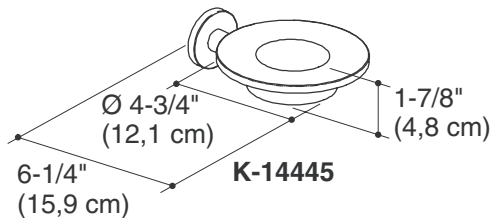

K-14445

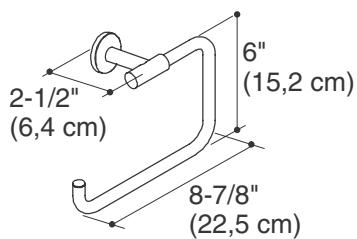

K-14441

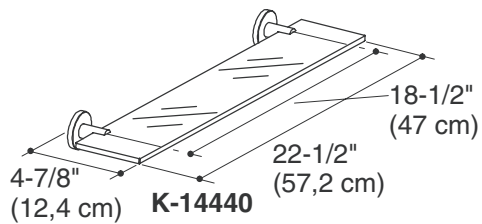

K-14440

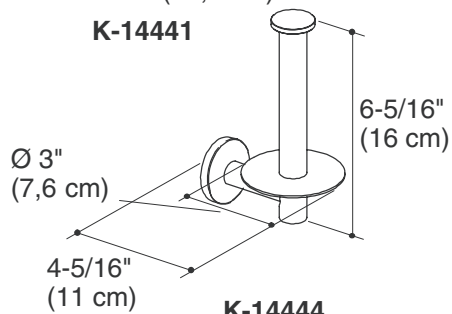

K-14444

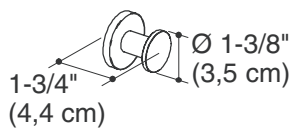

K-14443

Raccordement

Emplacements de l'orifice de la plaque murale

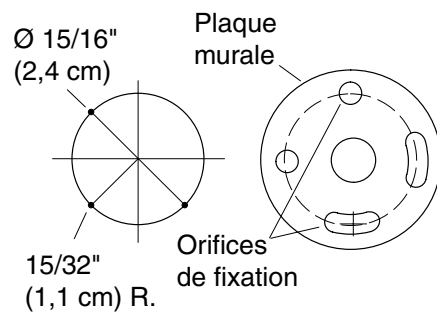

1. Préparer le site

- Consulter l'information de raccordement pour déterminer les dimensions de l'accessoire.

Pour des accessoires à montants multiples

REMARQUE : Prendre en considération la longueur des composants pour déterminer la distance requise entre les points centraux du montant.

- Marquer les lignes centrales verticales et horizontales pour chaque montant. Utiliser un niveau à bulle pour s'assurer que tous les axes soient nivelés.

Pour des accessoires à un seul montant

- Marquer les lignes centrales verticales et horizontales pour le montant.

Accessoires à montants multiples points d'un axe à l'autre

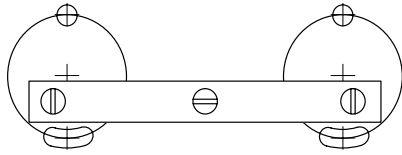

Emplacements de l'orifice de la plaque murale

2. Marquer et percer les trous-pilotes

- Marquer les emplacements des trous-pilotes verticalement à $15/32''$ (1,1 cm) au-dessus et au-dessous des axes.
- Aligner les orifices sur chaque plaque murale avec la ligne centrale verticale à la hauteur de montage désirée. S'assurer que l'orifice le plus grand soit orienté tel qu'illustré.
- Marquer les emplacements des orifices.

REMARQUE : Il n'y aura pas de possibilité de réglage plus tard si les axes et les trous-pilotes résultant des accessoires de montants multiples ne sont pas nivelés entre-eux.

- Si l'accessoire nécessite des montants multiples, vérifier que les points centraux sont nivelés.
- Sélectionner une mèche de $5/16''$ appropriée au matériau du mur à percer.
- Percer soigneusement un orifice de $5/16''$ dans tous les emplacements marqués des trous-pilotes.

Installer les dispositifs d'ancrage

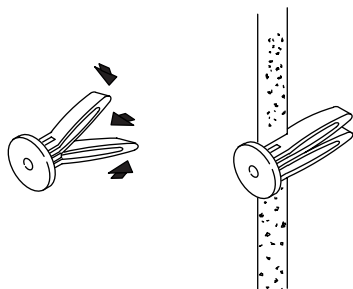

Installer la plaque murale

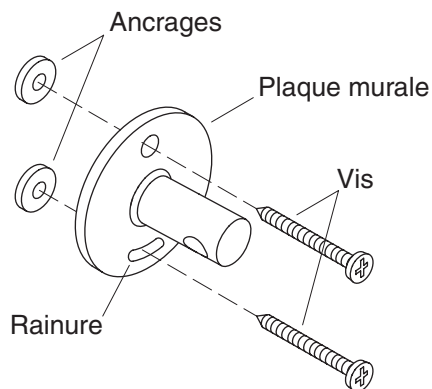

3. Installer les dispositifs d'ancrage

REMARQUE : Un démontage de certains accessoires peut s'avérer nécessaire. Certains accessoires sont emballés avec la plaque murale installée sur le montant. Desserrer la vis de retenue et retirer la plaque murale si nécessaire.

- Presser et maintenir les pieds d'un ancrage mural ensemble et insérer les pieds d'ancrage mural dans l'orifice. Insérer tous les ancrages muraux dans les trous de fixation préalablement percés.
- Enfoncer délicatement chaque ancrage mural dans la surface finie. S'assurer que les ancrages muraux soient à égalité avec la surface finie.

REMARQUE : Si le montant mural a été inséré entre deux montants, les pieds d'ancrage devront être écartés. Pour écarter les pieds d'ancrage, introduire la clé rouge fournie dans l'orifice d'ancrage mural. Répéter le processus pour tous les ancrages muraux insérés entre les montants.

4. Installer la plaque murale

REMARQUE : Le porte-papier hygiénique peut être installé à l'horizontale ou à la verticale. Positionner la plaque murale en conséquence.

Installer la plaque murale (cont.)

- Orienter la plaque murale avec le large trou allongé de fixation orienté vers le bas, et le trou le plus petit sur l'ancrage le plus élevé.
- Sécuriser la plaque murale à l'aide des vis à tête ronde fournies.
- Faire de même pour chaque emplacement de plaque murale.

Porte papier hygiénique

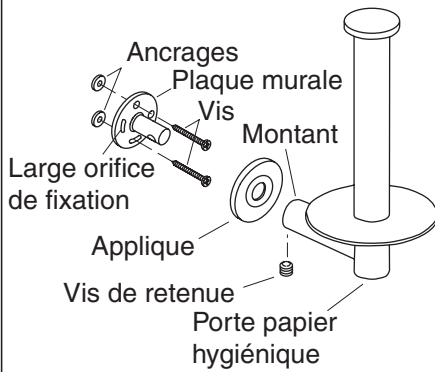

Anneau porte-serviettes

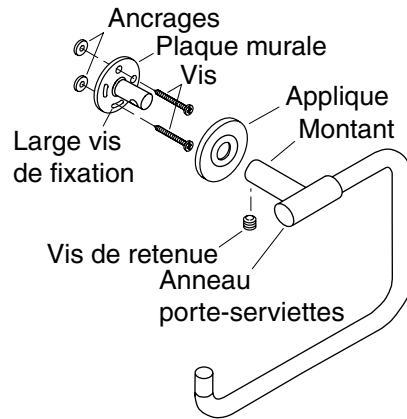

5. Installer le porte-papier hygiénique

REMARQUE : Ce porte-papier hygiénique peut être installé à l'horizontale ou à la verticale. Positionner la plaque murale en conséquence.

- Poser une vis de retenue dans chaque orifice de chaque montant. Ne pas visser complètement dans le montant.
- Positionner les appliques, si incluses, sur les plaques murales.

REMARQUE : Les appliques sont desserrées jusqu'à ce que les montants soient en place et les vis de retenue serrées.

- Installer les montants du porte-papier hygiénique sur la plaque murale.
- Serrer chaque vis de retenue.

6. Installer l'anneau du porte-serviettes

- Poser la vis de retenue dans chaque orifice de montant. Ne pas visser complètement dans le montant.
- Positionner l'applique, si incluse, sur la plaque murale.

REMARQUE : Les appliques sont desserrées jusqu'à ce que les montants soient en place et les vis de retenue serrées.

- Installer le montant de l'anneau porte-serviettes sur la plaque murale.
- Serrer les vis de retenue.

Porte-serviettes

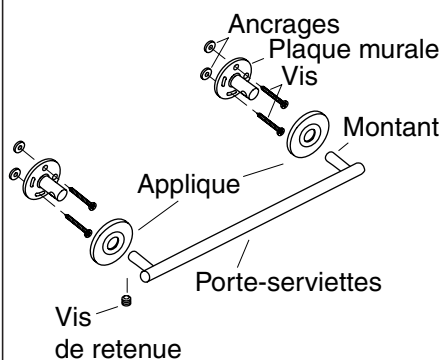

Crochet à peignoir

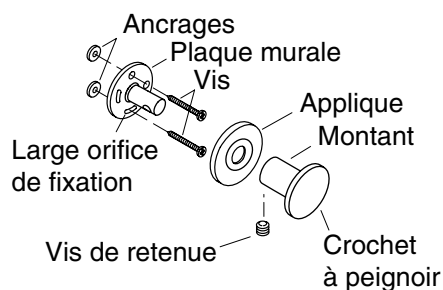

7. Installer le porte-serviettes

- Commencer à visser une vis de retenue dans chaque montant. Ne pas visser complètement dans le montant.
- Positionner les appliques, si incluses, sur chaque plaque murale.

REMARQUE : Les appliques sont desserrées jusqu'à ce que les montants soient en place et les vis de retenue serrées.

- Aligner l'ensemble du porte-serviettes sur les plaques murales. Glisser l'ensemble sur les plaques murales.
- Serrer les vis de retenue.

8. Installer le crochet à peignoir

- Commencer à visser une vis de retenue dans chaque montant. Ne pas visser complètement dans le montant.
- Si incluse, glisser une applique sur la plaque murale.

REMARQUE : L'applique est desserrée jusqu'à ce que le montant soit en place et la vis de retenue serrée.

- Aligner l'ensemble du crochet à peignoir sur la plaque murale.
- Serrer la vis de retenue.

Porte savon

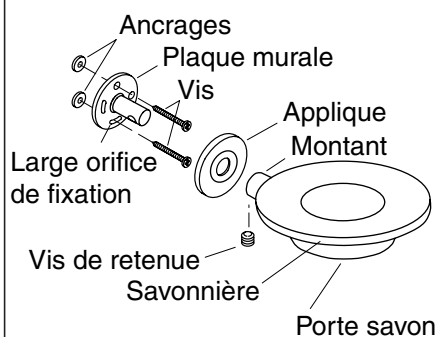

Support pour gobelet

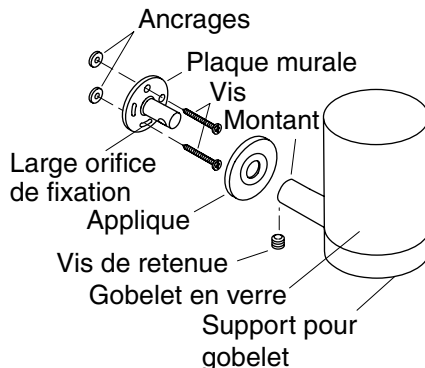

9. Installer le porte-savon

- Commencer avec une vis de retenue dans le montant. Ne pas visser complètement dans le montant.
- Le cas échéant, installer une applique sur la plaque murale.

REMARQUE : L'applique est desserrée jusqu'à ce que le montant soit en place et la vis de retenue serrée.

- Aligner le porte-savon sur la plaque murale.
- Serrer les vis de retenue à l'aide d'une clé hexagonale.

10. Installer le support à gobelet

- Commencer avec une vis de retenue dans le montant. Ne pas visser complètement dans le montant.
- Le cas échéant, installer une applique sur la plaque murale.

REMARQUE : L'applique est desserrée jusqu'à ce que le montant soit en place et la vis de retenue serrée.

- Aligner le support à gobelet sur la plaque murale.
- Serrer les vis de retenue à l'aide d'une clé hexagonale.
- Insérer le gobelet en verre dans le support.

Étagère en verre

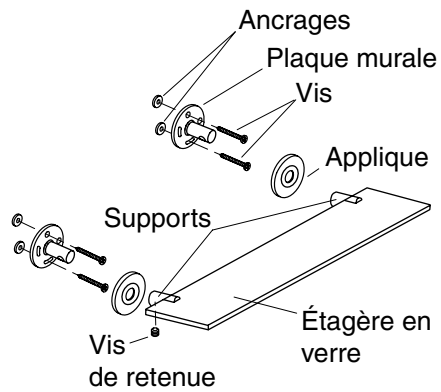

11. Installer l'étagère de verre

- Commencer à visser une vis de retenue dans chaque montant.
- Le cas échéant, installer une applique sur la plaque murale.

REMARQUE : L'applique est desserrée jusqu'à ce que le montant soit en place et la vis de retenue serrée.

- Aligner le montant sur la plaque murale. Faire de même avec le deuxième montant.
- Serrer partiellement les deux montants avec des vis de retenue.
- Positionner avec précaution l'étagère sur les supports de fixation.
- Régler l'ensemble d'étagère au besoin.
- Serrer les vis de retenue des pattes de fixation et des montants.

Guía de instalación

Accesorios

Herramientas y materiales



Nivel



Lápiz



Cinta para medir



Martillo de uña

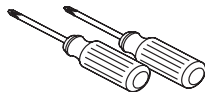

Destornilladores surtidos



Taladro con broca de 5/16"



Llaves hexagonales surtidas

Para terminar la pared puede necesitar diferentes herramientas de carpintería.

Gracias por elegir los productos de Kohler

Le agradecemos que haya elegido la calidad de Kohler. Dedique unos minutos para leer este manual antes de comenzar la instalación. En caso de problemas de instalación o de funcionamiento, no dude en contactarnos. Nuestros números de teléfono y nuestro sitio web se encuentran en la cubierta posterior de esta guía. Gracias nuevamente por escoger a Kohler.

Antes de comenzar



PELIGRO: Riesgo de lesiones personales. Estos productos no están diseñados para usarse como agarradera o barra de soporte. No instale ninguno de estos productos en ningún área en la que puedan ser usados inadvertidamente como agarradera o barra de soporte.

NOTA: Al instalar el estante de vidrio, no taladre los orificios de fijación para la segunda placa mural hasta medir el producto real. Determine el lugar de instalación de la placa mural en función de las medidas del producto.

- Cumpla con todos los códigos locales de plomería y construcción.

Antes de comenzar (cont.)

- Estos productos deben ubicarse y montarse en un poste de madera de la pared. Aunque es posible montarlos a cualquier superficie, se obtendrán mejores resultados si el producto se fija a un poste de madera de la pared.
- Utilice un nivel para asegurarse de que las líneas centrales de las placas murales estén verticales y las líneas centrales de los postes estén horizontales, según el caso.
- Kohler Co. se reserva el derecho de modificar el diseño de los productos sin previo aviso, tal como se especifica en la lista de precios.

K-14435 = 19-11/16" (50 cm)
K-14436 = 25-11/16" (65,2 cm)
K-14437 = 31-11/16" (80,5 cm)

1-7/8"
 (4,8 cm) D.

2-13/16"
 (7,1 cm)

K-14435 = 18" (45,7 cm)
K-14436 = 24" (61 cm)
K-14437 = 30" (76,2 cm)

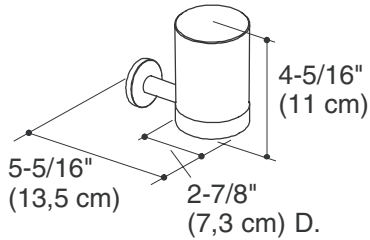

K-14447

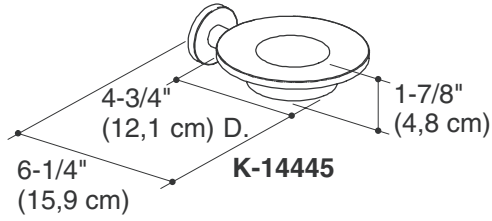

K-14445

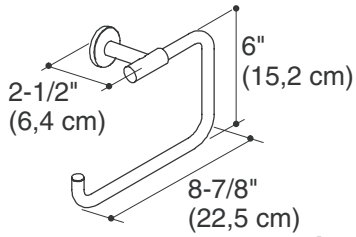

K-14441

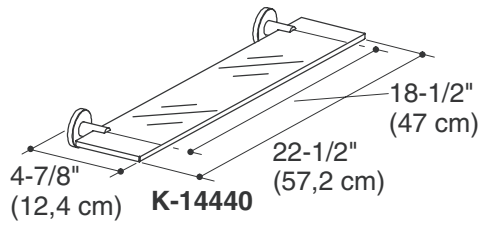

K-14440

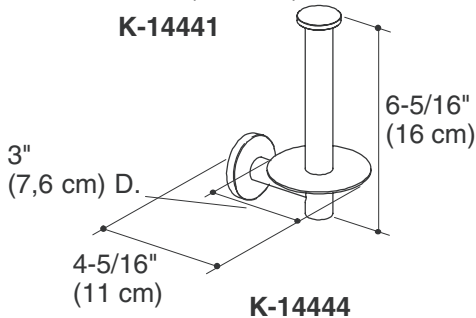

K-14444

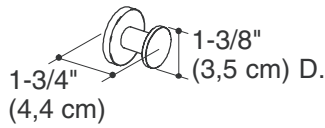

K-14443

Diagrama de instalación

Ubicación de los orificios para la placa mural

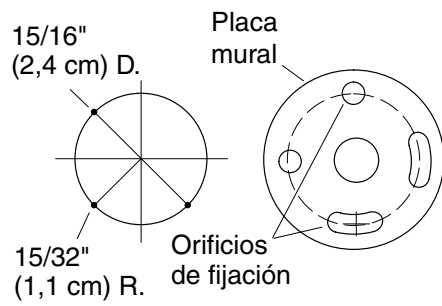

1. Prepare el sitio

- Consulte los diagramas de instalación para determinar las dimensiones del accesorio que va a instalar.

Para accesorios de varios postes

NOTA: Tome en cuenta la longitud de los componentes del accesorio para determinar la distancia requerida entre los puntos centrales de los postes.

- Marque las líneas centrales vertical y horizontal para cada poste. Utilice un nivel para asegurar que los puntos centrales estén a nivel.

Para accesorios de un solo poste

- Marque las líneas centrales vertical y horizontal para el poste.

Puntos de centro a centro de accesorios de varios postes

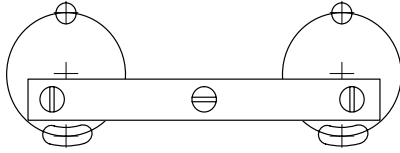

Ubicación de los orificios para la placa mural

2. Marque y taladre los orificios guía

- Marque la ubicación vertical de los orificios guía, 15/32" (1,1 cm) arriba y abajo del punto central o puntos centrales.
- Alinee los orificios de cada placa mural con la línea central vertical a la altura de montaje deseada. Asegúrese de que el orificio más grande esté orientado como se muestra en la ilustración.
- Marque la ubicación de los orificios.

NOTA: No es posible realizar ajustes posteriores si los puntos centrales y los orificios guía resultantes para los accesorios de varios postes no están a nivel uno con el otro.

- Si el accesorio requiere varios postes, verifique que los puntos centrales estén a nivel.
- Seleccione un taladro con broca de 5/16" apropiado para el material de la pared que va a taladrar.
- Con cuidado taladre un orificio de 5/16" en todos los lugares marcados para los orificios guía.

Instale los anclajes

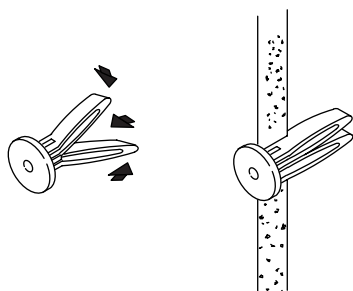

Instale la placa mural

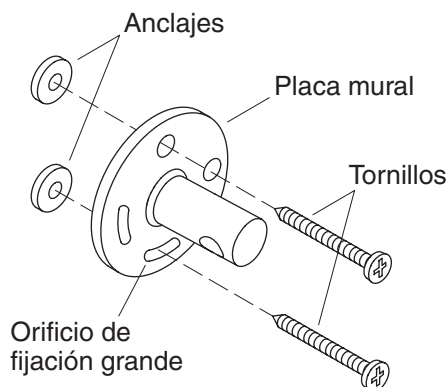

3. Instale los anclajes

NOTA: Es posible que tenga que desensamblar algunos de los accesorios. Algunos accesorios vienen embalados con la placa mural instalada en el poste. Si es necesario, afloje el tornillo de fijación y retire la placa mural.

- Mantenga juntas las patas del anclaje de pared, e insértelas en el orificio. Inserte todos los anclajes de pared en los orificios de fijación previamente taladrados.
- Con cuidado, golpee con un martillo cada uno de los anclajes de pared dentro de la superficie acabada. Asegúrese de que los anclajes de pared estén al ras con la superficie acabada.

NOTA: Si el anclaje de pared se insertó en el espacio entre postes de madera, será necesario separar las patas de los anclajes. Para separar las patas del anclaje, inserte la clavija roja provista, en el orificio del anclaje de pared. Repita esta operación con todos los anclajes de pared introducidos entre los postes de la pared.

4. Instale la placa mural

NOTA: El portapapel higiénico puede instalarse horizontal o verticalmente. Coloque la placa mural según corresponda.

- Oriente la placa mural con el orificio ranurado grande hacia abajo, y el orificio pequeño sobre el anclaje más alto.
- Fije la placa mural con los tornillos provistos de cabeza redonda.

Instale la placa mural (cont.)

- Repita este procedimiento con cada placa mural.

Portapapel higiénico

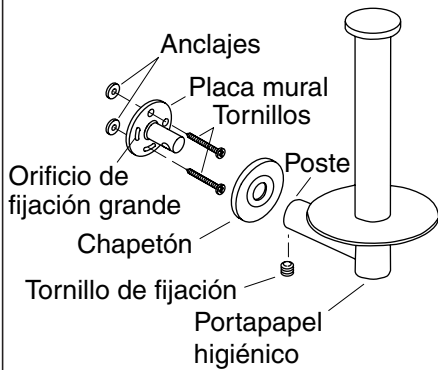

Toallero de aro

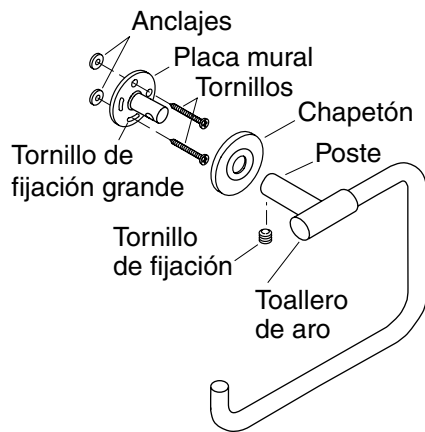

5. Instale el portapapel higiénico

NOTA: Este portapapel higiénico puede instalarse horizontal o verticalmente. Coloque la placa mural según corresponda.

- Comience a atornillar un tornillo de fijación en el orificio de cada poste. No lo atornille por completo en el poste.
- Coloque los chapetones, si se incluyen, sobre las placas murales.

NOTA: Los chapetones estarán sueltos hasta que se instalen los postes y se aprieten los tornillos de fijación.

- Instale el poste del portapapel higiénico sobre la placa mural.
- Apriete los tornillos de fijación.

6. Instale el toallero de aro

- Comience a atornillar el tornillo de fijación en el orificio del poste. No lo atornille por completo en el poste.
- Coloque el chapetón, si se incluye, sobre la placa mural.

NOTA: Los chapetones estarán sueltos hasta que se instalen los postes y se aprieten los tornillos de fijación.

- Instale el poste del toallero de aro sobre la placa mural.
- Apriete los tornillos de fijación.

Toallero de barra

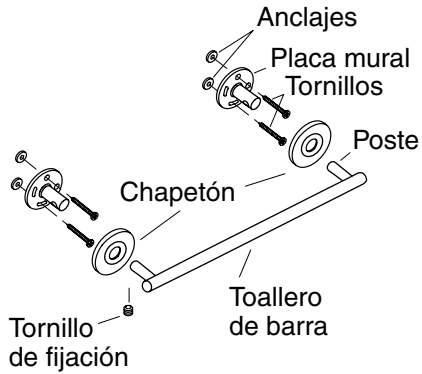

Gancho para batas

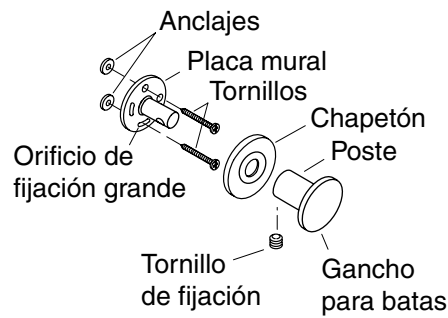

7. Instale el toallero de barra

- Comience a atornillar un tornillo de fijación en cada poste. No lo atornille por completo en el poste.
- Coloque los chapetones, si se incluyen, sobre cada placa mural.

NOTA: Los chapetones estarán sueltos hasta que se instalen los postes y se aprieten los tornillos de fijación.

- Alinee el montaje del toallero de barra sobre las placas murales. Coloque el montaje sobre las placas murales.
- Apriete los tornillos de fijación.

8. Instale el gancho para batas

- Comience a atornillar un tornillo de fijación en cada poste. No lo atornille por completo en el poste.
- De estar incluido, instale un chapetón sobre la placa mural.

NOTA: El chapetón estará suelto hasta que se instale el poste y se aprieten los tornillos de fijación.

- Alinee el montaje del gancho para batas sobre la placa mural.
- Apriete el tornillo de fijación.

Soporte de jabonera

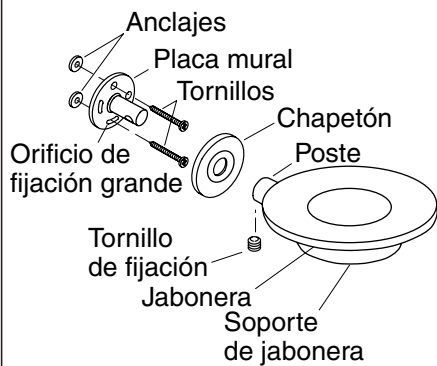

Portavasos

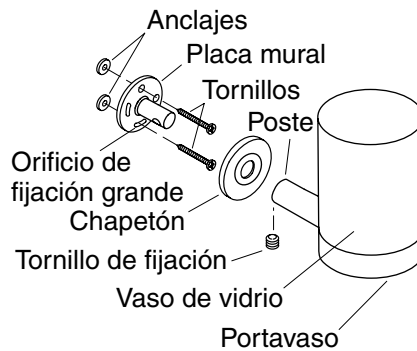

9. Instale la jabonera

- Comience a atornillar un tornillo de fijación en el poste. No lo atornille por completo en el poste.
- Instale un chapetón, si se incluye, en la placa mural.

NOTA: El chapetón estará suelto hasta que se instale el poste y se aprieten los tornillos de fijación.

- Alinee el montaje de la jabonera sobre la placa mural.
- Apriete el tornillo de fijación con una llave hexagonal.

10. Instale el portavasos

- Comience a atornillar un tornillo de fijación en el poste. No lo atornille por completo en el poste.
- Instale un chapetón, si se incluye, en la placa mural.

NOTA: El chapetón estará suelto hasta que se instale el poste y se aprieten los tornillos de fijación.

- Alinee el montaje del portavasos en la placa mural.
- Apriete el tornillo de fijación con una llave hexagonal.
- Inserte el vaso de vidrio en el portavasos.

Estante de vidrio

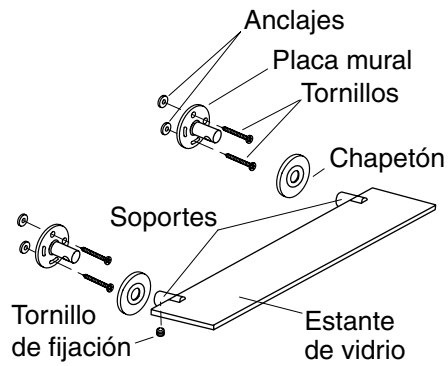

11. Instale el estante de vidrio

- Comience a atornillar un tornillo de fijación en cada poste.
- Instale un chapetón, si se incluye, en la placa mural.

NOTA: El chapetón estará suelto hasta que se instale el poste y se aprieten los tornillos de fijación.

- Alinee un poste sobre la placa mural. Repita el procedimiento con el otro poste.
- Con los tornillos de fijación, fije sin apretar ambos postes.
- Coloque con cuidado el estante en su posición en los soportes.
- Ajuste la alineación del montaje de soportes según sea necesario.
- Apriete los tornillos de fijación de los montajes de soportes y de los postes.

1020118-2-E

1020118-2-E

1020118-2-E

USA: 1-800-4-KOHLER
Canada: 1-800-964-5590
México: 001-877-680-1310

kohler.com

THE BOLD LOOK
OF **KOHLER**®

©2006 Kohler Co.

1020118-2-E