

Installation Guide

Vanity

K-2515

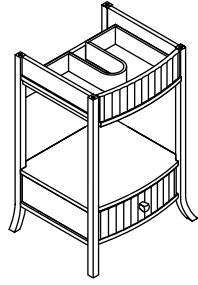

M product numbers are for Mexico (i.e. K-12345**M**)
Los números de productos seguidos de
M corresponden a México (Ej.
K-12345**M**)
Français, page " Français-1"
Español, página " Español-1"

THE BOLD LOOK
OF **KOHLER**®

1082745-2-A

Thank You For Choosing Kohler Company

Thank you for choosing Kohler Company. Your Kohler Company product reflects the true passion for design, craftsmanship, artistry, and innovation Kohler Company stands for. We are confident its dependability and beauty will surpass your highest expectations, satisfying you for years to come.

All the information in this guide is based upon the latest product information available at the time of publication. At Kohler Company, we strive to fulfill our mission of improving the level of gracious living for each person who is touched by our products and services. We reserve the right to make changes in product characteristics, packaging, or availability at any time without notice.

Please take a few minutes to review this guide. If you encounter any installation or performance problems, please call 1-800-4-KOHLER from within the USA, 1-800-964-5590 from within Canada, or 001-877-680-1310 from within Mexico.

Tools and Materials



Pencil



Tape Measure

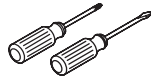

Assorted
Screwdrivers



Siliconized
Acrylic Caulk



Safety
Glasses



Drill



Level

Plus:

- Fasteners [Min 50 lb (22.68 kg) Load Bearing]
- Framing Nails
- 3/4" Plywood
- Plated Plumbing Fittings

Before You Begin

NOTICE: Siliconized acrylic caulk **must** be used to secure the lavatory to the vanity. Do not use 100% silicone sealant, which will damage the finish of the vanity.

NOTE: Plumbing fittings will be exposed and visible once the vanity installation is complete. Plated plumbing fittings are recommended.

- Observe all local building codes.
- Make sure the finished wall is straight and plumb, and the floor is flat and perpendicular to the finished wall.

Before You Begin (cont.)

- This vanity is designed to allow most base moldings to pass behind the vanity. Remove any moldings that may inhibit the vanity from being flush against the finished wall.
- Remove the drawers from the vanity before beginning the vanity installation. Doing so will ease the installation process. Refer to the "Service the Drawers" section contained in this guide for proper removal.
- Install the water supply and drain lines according to the roughing-in information. The water supply nipples must extend 3" (7.6 cm) beyond the finished wall material.
- Kohler Co. reserves the right to make revisions in the design of products without notice, as specified in the Price Book.

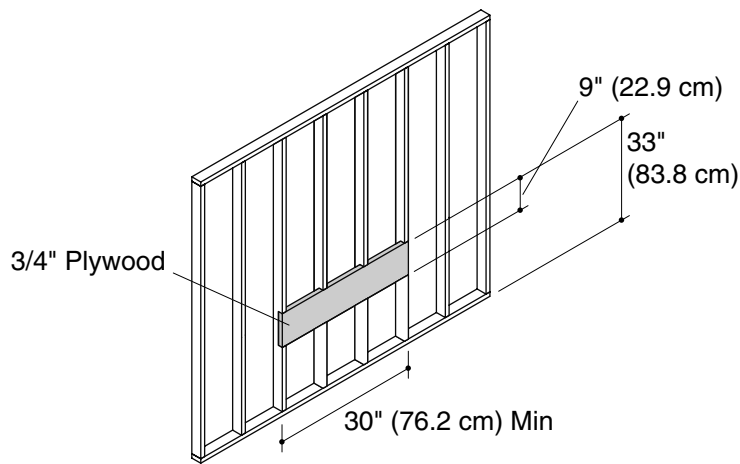

1. Prepare the Site

NOTICE: Select 3/4" plywood with a maximum height of 9" (22.9 cm). This will provide proper structural integrity for the vanity installation.

- Measure and mark 33" (83.8 cm) up from the floor. This will be the height from the top of the 3/4" plywood to the floor.
- Notch the studs so the front of the 3/4" plywood will be flush with the edge of the studs.

NOTICE: The backing should be at least 30" (76.2 cm) long and be aligned with the vanity.

- Secure the 3/4" plywood to the studs with framing nails.
- Install the water supply and drain lines according to the roughing-in information provided with your lavatory. The water supply nipples must extend at least 3" (7.6 cm) beyond the finished wall material.

NOTE: Plumbing fittings will be exposed and visible once the vanity installation is complete. Plated plumbing fittings are recommended.

- Complete the finished wall. Ensure the finished wall is straight and plumb, and the floor is flat and perpendicular to the finished wall.

NOTICE: Before installing molding to the finished wall, check to ensure that it will not interfere with the vanity.

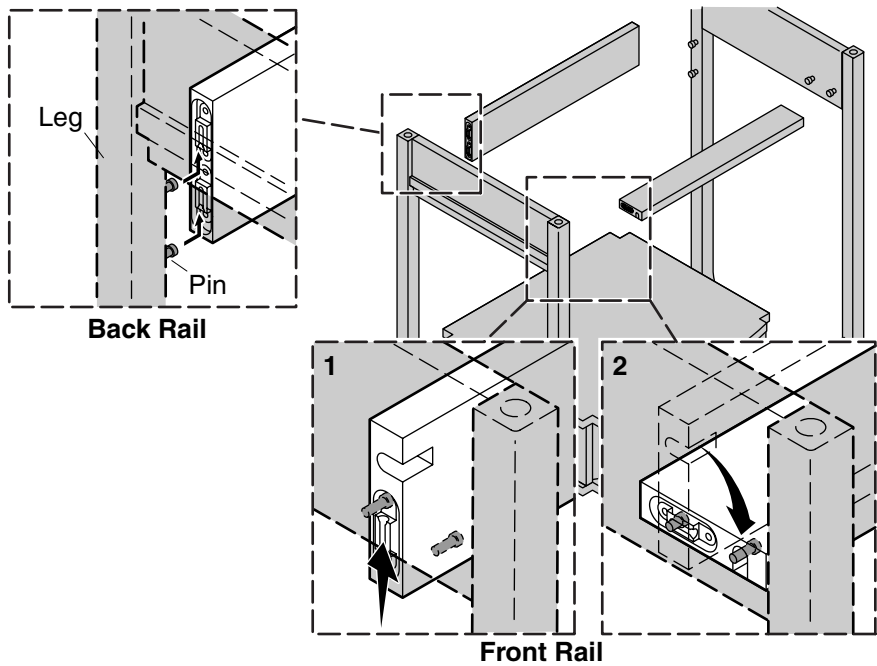

2. Assemble the Legs

- Remove the drawer from the lower vanity section. Refer to the "Service the Drawers" section for proper removal.

Back Rail

- Position the two leg assemblies on each side of the drawer assembly with the pins facing each other.
- Slide one set of pins on the leg into the back rail. Repeat with the other side.

Front Rail

- Slide one set of pins on the leg into the front rail. Repeat with the other side. **(1)**
- Rotate the front rail toward you. **(2)**
- Firmly push the front and back rail down.

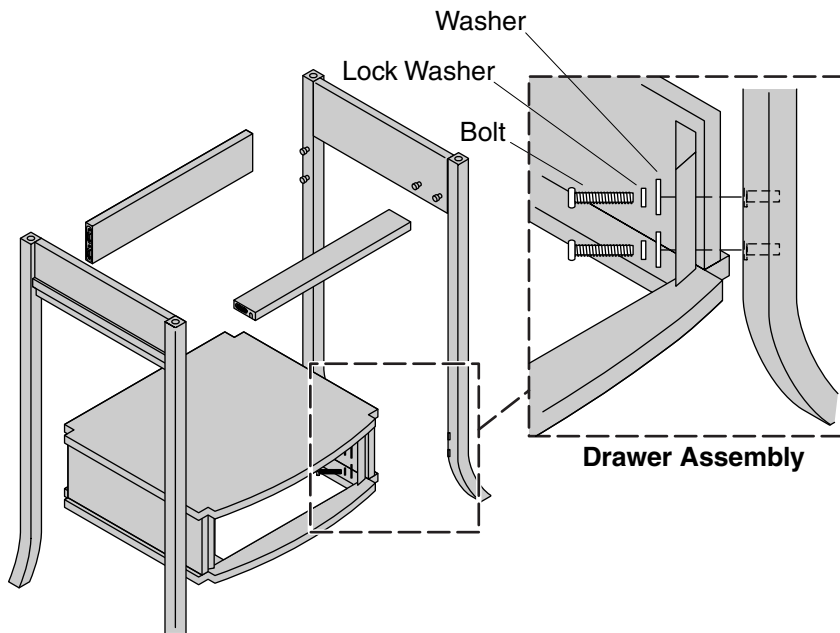

3. Attach the Drawer Assembly

- Carefully slide the drawer assembly up until the bolt holes in the drawer and legs are aligned.
- Slide a lock washer and washer onto each bolt.
- Thread the bolts into the legs.
- Firmly tighten the bolts using the supplied hex wrench.

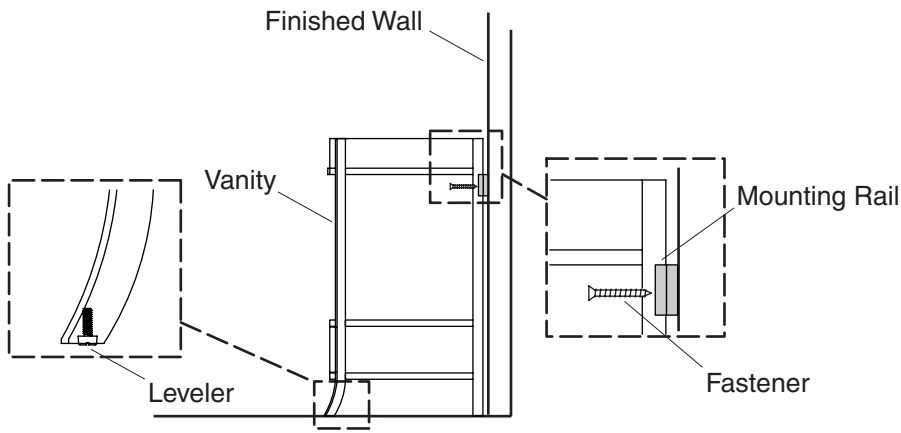

4. Secure the Vanity

- Position the vanity against the finished wall.
- Verify the vanity is level and plumb.

NOTE: If the vanity is not level, tip the vanity to allow access to the appropriate leveler(s) and turn the leveler(s) counterclockwise to raise the vanity, or clockwise to lower it.

- Mark two pilot holes an equal distance from the centerpoint of the mounting rail.
- Drill two pilot holes through the mounting rail at the marked locations.

NOTE: Use fasteners rated at 50 lb (22.68 kg) load bearing to properly secure the vanity to the finished wall.

- Insert a fastener through each of the two drilled holes.
- Tighten each fastener until the vanity is flush and secure against the finished wall.

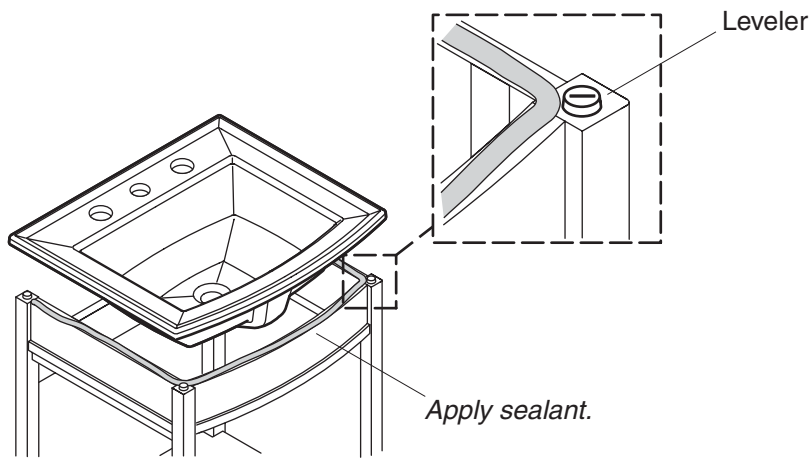

5. Install the Lavatory

- Install the faucet to the lavatory following the faucet manufacturer's instructions.
- Properly seat the lavatory on top of the vanity. The back of the lavatory must be flush against the finished wall.
- Push down on each corner of the lavatory to make sure it does not rock from side to side on the vanity.

NOTICE: The lavatory must be level before proceeding. If adjustment is needed, remove the lavatory and set it aside. Use a screwdriver to turn the levelers located at each top corner of the vanity. Seat the lavatory on the vanity. Recheck for level.

- Remove the lavatory from the vanity and set it aside.

NOTICE: Siliconized acrylic caulk **must** be used to secure the lavatory to the vanity. Do not use 100% silicone sealant, which will damage the finish of the vanity.

- Apply a 1/8" (3 mm) thick bead of siliconized acrylic caulk around the top edge of the vanity.
- Carefully position the lavatory on top of the vanity.
- Apply a small bead of siliconized acrylic caulk to the top edge where the lavatory contacts the wall. Allow the caulk to dry before proceeding. Refer to the manufacturer's instructions for recommended drying time.
- Connect the drain and supplies.

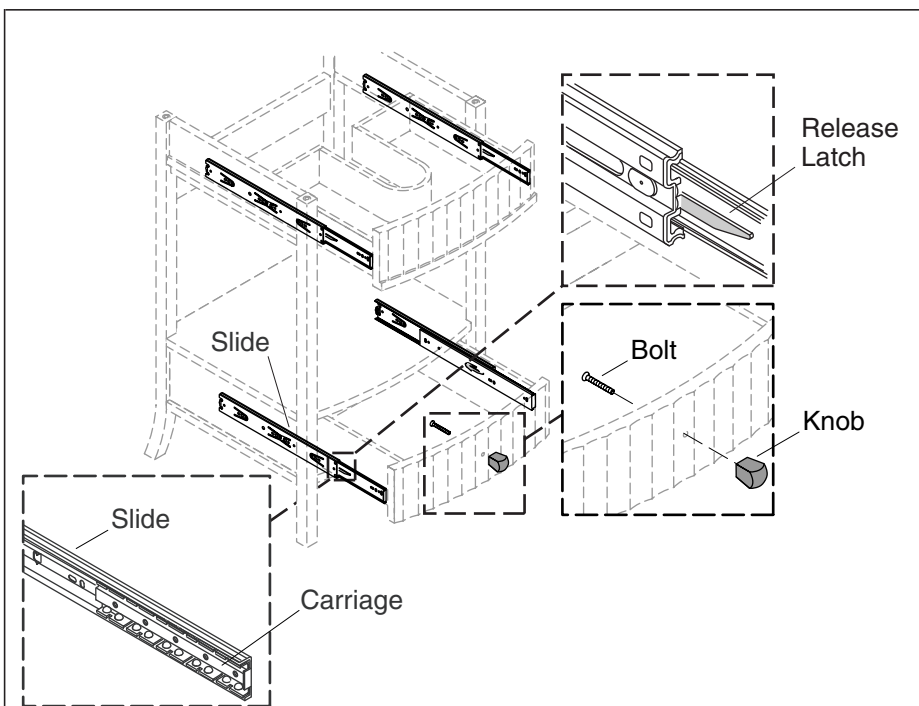

6. Service the Drawers

Install Knob

- From the inside of the drawer, insert the bolt through the knob hole.
- Thread the bolt in the knob.
- Holding the knob in place with your hand, tighten the bolt with a flat-blade screwdriver.

Remove the Drawer

- Slide the drawer out on the slides until fully extended.
- Pull the right side release latch down, and push the left side release latch toward you. Pull the drawer toward you until the slides separate.

Reinstall the Drawer

- Fully extend the slides.
- Align both slides on the drawer with both carriages on the vanity.
- Slide the drawer to the closed position.

Service the Drawers (cont.)

- Open and close the drawer several times to verify smooth operation.

Guide d'installation

Meuble

Outils et matériels



Crayon à papier



Mètre ruban

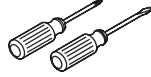

Tournevis assortis



Mastic acrylique siliconé



Lunettes de protection



Perceuse



Niveau à bulle

Plus:

- Fixations [capacité de charge min 50 lb (22,68 kg)]
- Clous de cadrage
- Contreplaqué de 3/4"
- Raccords plaqués de plomberie

Merci d'avoir choisi la compagnie Kohler

Merci d'avoir choisi la compagnie Kohler. Votre produit de la compagnie Kohler reflète la véritable passion du design, d'artisanat, d'art et d'innovation représentant la compagnie Kohler. Nous sommes confiants que sa fiabilité et beauté surpasseront vos exigences les plus élevées, vous satisfaisant pendant les années à venir.

Toute l'information dans ce guide est basée sur la dernière disponible au moment de la publication. A la compagnie Kohler, nous aspirons à remplir notre mission d'améliorer le niveau de vie gracieux pour chaque individu affecté par nos produits et services. Nous nous réservons le droit d'apporter toutes modifications aux caractéristiques, emballages ou disponibilités des produits, et ceci à tout moment et sans préavis.

Veillez prendre s'il vous plaît quelques minutes pour étudier ce guide. En cas de problème d'installation ou de performance, veuillez composer le 1-800-4-KOHLER à partir des É.U., le 1-800-964-5590 à partir du Canada, ou le 001-877-680-1310 à partir du Mexique.

Avant de commencer

AVIS : Mastic à l'acrylique siliconé **doit** être utilisé pour sécuriser le lavabo au meuble. Ne pas utiliser du mastic à la silicone à 100%, cela endommagera la finition du meuble.

REMARQUE : Les raccords de plomberie seront exposés et visibles une fois l'installation du meuble complétée. Les raccords de plomberie plaqués sont recommandés.

- Respecter tous les codes de construction locaux.
- S'assurer que le mur fini soit droit et d'aplomb, que le sol soit plat et perpendiculaire au mur fini.
- Ce meuble est conçu pour permettre à la plupart des moulures de base de passer derrière le meuble. Retirer tout moulage risquant de prévenir le meuble d'être nivelé contre le mur fini.
- Retirer les tiroirs du meuble avant de commencer l'installation du meuble. Ceci facilitera le processus d'installation. Se référer à la section "Dépanner les tiroirs" de ce guide pour un bon démontage.
- Installer les lignes d'alimentation d'eau et de drain selon l'information du plan de raccordement. Les mamelons des alimentations d'eau doivent se prolonger de 3" (7,6 cm) au-delà du matériau du mur fini.
- Kohler Co. se réserve le droit d'apporter toutes modifications sur le design des produits et ceci sans préavis, tel que spécifié dans le catalogue des prix.

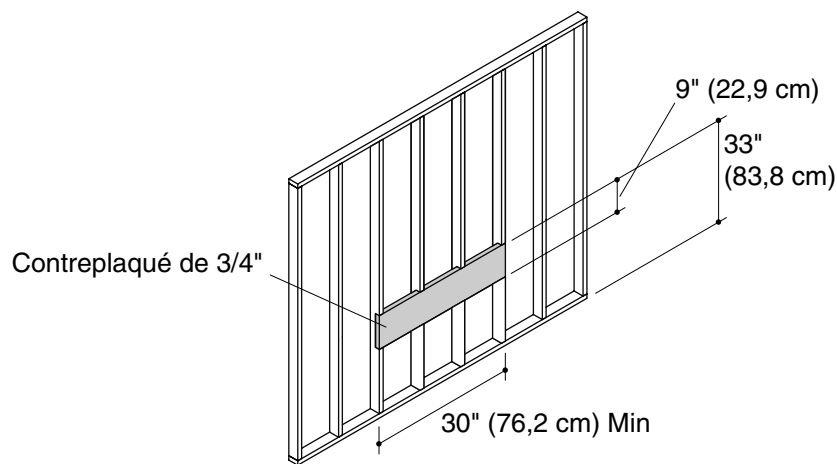

1. Préparer le site

AVIS : Sélectionner du contre-plaqué de 3/4" avec une hauteur maximum de 9" (22,9 cm). Ceci fournira une bonne intégrité de structure pour l'installation du meuble.

- Mesurer et marquer 33" (83,8 cm) vers le haut à partir du sol. Ceci sera la hauteur à partir du dessus du contreplaqué de 3/4" au sol.
- Encocher les montants de manière à ce que le contreplaqué de 3/4" soit à égalité avec le rebord des montants.

AVIS : Le renfort devrait être d'au-moins 30" (76,2 cm) de long et aligné avec le meuble.

- Sécuriser le contre-plaqué de 3/4" aux montants avec des clous de cadrage.
- Installer les lignes d'alimentation et d'évacuation selon l'information du plan de raccordement fournie avec le lavabo. Les mamelons d'alimentation d'eau doivent se prolonger d'au moins 3" (7,6 cm) au-delà du matériau du mur fini.

REMARQUE : Les raccords de plomberie seront exposés et visibles une fois l'installation du meuble complétée. Les raccords de plomberie plaqués sont recommandés.

- Compléter le mur fini. S'assurer que le mur fini soit droit et d'aplomb, que le sol soit plat et perpendiculaire au mur fini.

Préparer le site (cont.)

AVIS : Avant d'installer la moulure au mur fini, vérifier pour s'assurer qu'elle n'interférera pas avec le meuble.

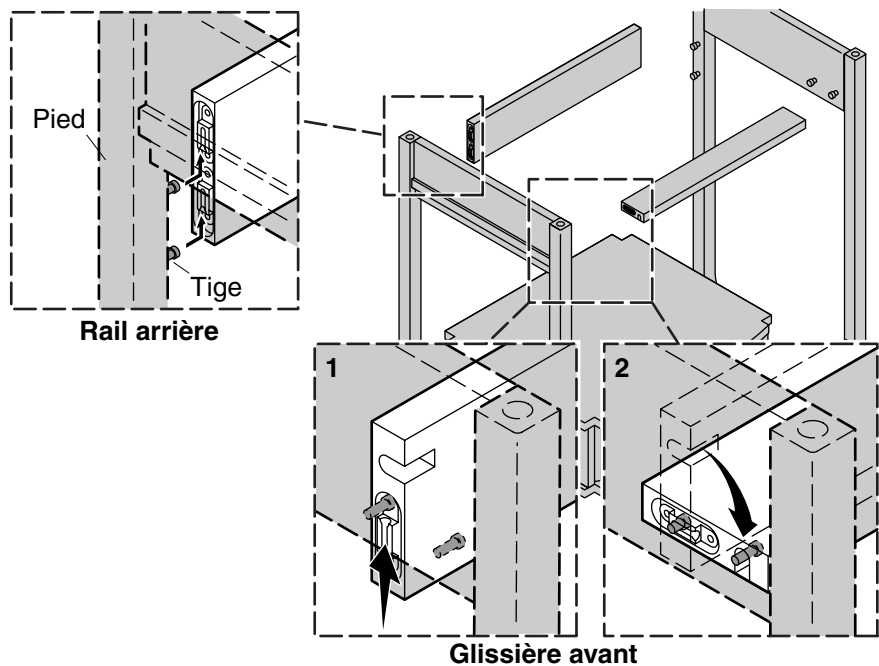

2. Assembler les pieds

- Retirer le tiroir de la section inférieure du meuble. Se référer à la section "Dépanner les tiroirs" pour un bon démontage.

Rail arrière

- Positionner les deux ensembles de pieds de chaque côté du tiroir avec les tiges faisant face les unes aux autres.
- Glisser un jeu de tiges sur le pied dans le rail arrière. Faire de même avec le deuxième côté.

Glissière avant

- Glisser un jeu de tiges sur le pied dans le rail avant. Faire de même avec le deuxième côté. (1)
- Pivoter le rail avant vers soi. (2)
- Pousser fermement le rail avant et arrière vers le bas.

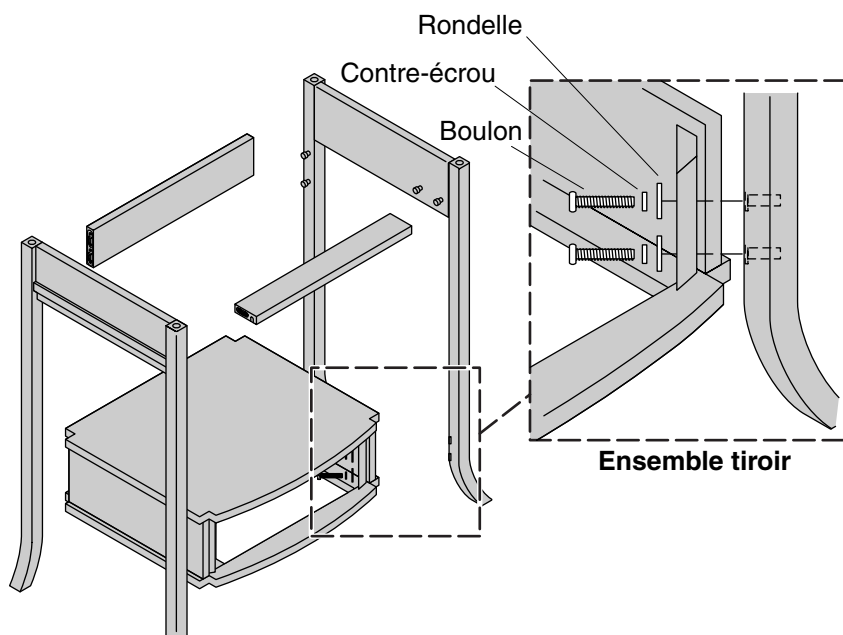

3. Attacher l'ensemble de tiroir

- Glisser avec précaution le tiroir vers le haut jusqu'à ce que les orifices de boulons dans le tiroir et les pieds soient alignés.
- Glisser une rondelle de blocage et une rondelle sur chaque boulon.
- Visser les boulons sur le pieds.
- Serrer fermement les boulons avec la clé hexagonale fournie.

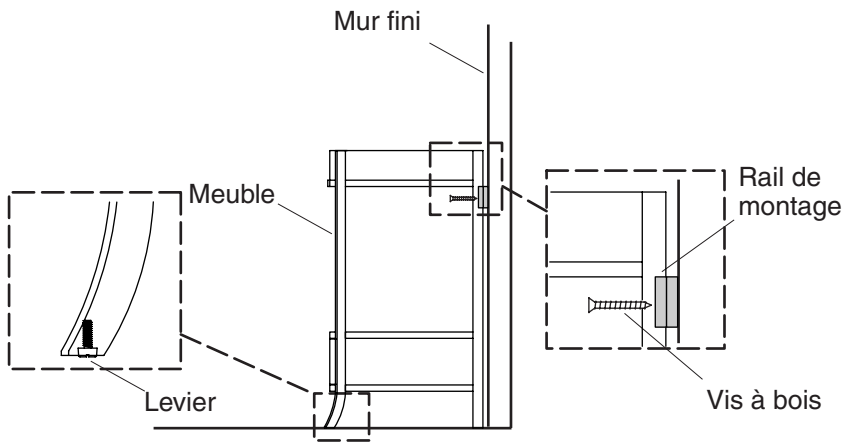

4. Sécuriser le meuble

- Positionner le meuble contre le mur fini.
- Vérifier que le meuble soit nivelé.

REMARQUE : S'il n'est pas nivelé, incliner le meuble pour permettre l'accès au(x) levier(s) approprié(s) et tourner celui(ceux)-ci vers la gauche pour élever le meuble ou vers la droite pour le baisser.

- Marquer deux trous-pilotes à distance égale du point central du rail de montage.
- Percer deux trous-pilotes dans le rail de montage aux emplacements marqués.

REMARQUE : Utiliser des fixations calibrées à une capacité de charge de 50 lb (22,68 kg) pour bien sécuriser le meuble au mur fini.

- Insérer une fixation dans chacun des deux trous percés.
- Serrer chaque fixation jusqu'à ce que le meuble soit à égalité et sécuriser contre le mur fini.

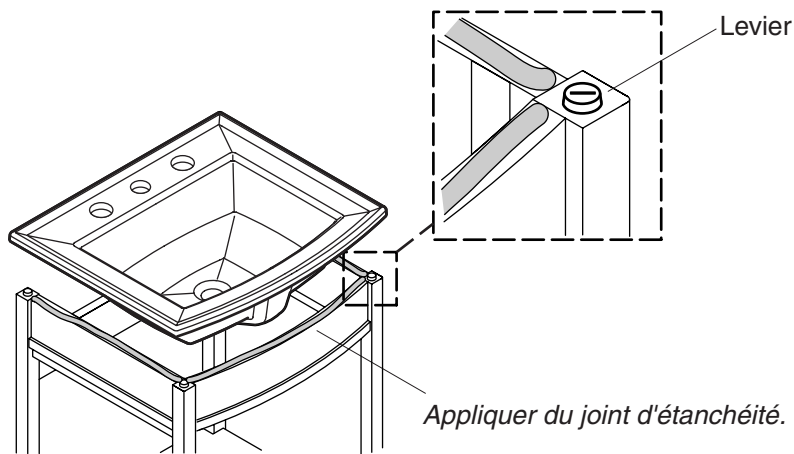

5. Installer le Lavabo

- Installer le robinet sur le lavabo en suivant les instructions du fabricant.
- Positionner correctement le lavabo au-dessus du meuble. L'arrière du lavabo doit être nivelé contre le mur fini.
- Pousser chaque angle du lavabo afin de s'assurer qu'il ne balance pas de côté à côté du meuble.

AVIS : Le lavabo doit être nivelé avant de continuer. Si un réglage est nécessaire, retirer le lavabo et le mettre de côté. Utiliser un tournevis pour tourner les leviers localisés à chaque angle supérieur du meuble. Poser le lavabo sur le meuble. Revérifier la mise à niveau.

- Retirer le lavabo du meuble et mettre de côté.

AVIS : Mastic à l'acrylique siliconée **doit** être utilisé pour sécuriser le lavabo au meuble. Ne pas utiliser du mastic à la silicone à 100%, cela endommagera la finition du meuble.

- Appliquer un boudin épais de 1/8" (3 mm) de mastic à l'acrylique siliconée autour du rebord su meuble.
- Positionner délicatement le lavabo au-dessus du meuble.
- Appliquer un petit boudin de mastic à l'acrylique siliconée au rebord supérieur de contact de lavabo et du mur. Laisser durcir le mastic avant de continuer. Se référer aux instructions du fabricant pour le délai recommandé de séchage.

Installer le Lavabo (cont.)

- Raccorder le drain et les alimentations.

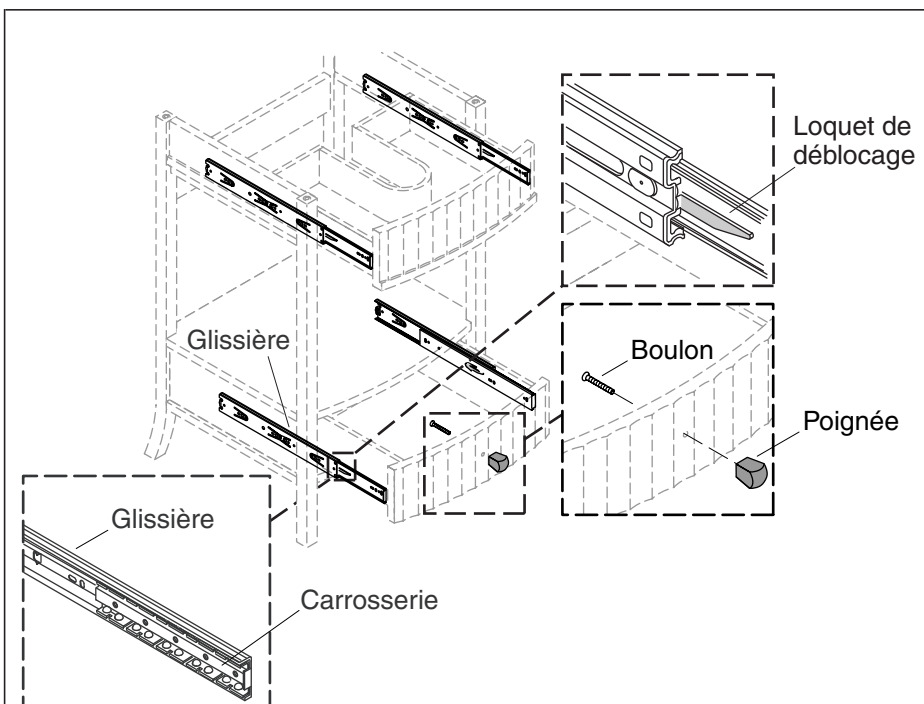

6. Dépanner les tiroirs

Installer la poignée

- De l'intérieur du tiroir, insérer le boulon à travers l'orifice de la poignée.
- Visser le boulon dans la poignée.
- En maintenant la poignée en place avec la main, serrer le boulon avec un tournevis plat.

Retirer le tiroir

- Glisser le tiroir hors des rails en pleine extension.
- Tirer le verrou de déblocage droit vers le bas, puis pousser celui de gauche vers soi. Tirer le tiroir vers soi jusqu'à séparer les rails.

Réinstaller le tiroir

- Étendre complètement les rails.
- Aligner les deux rails sur le tiroir avec les deux carrosserie sur le meuble.
- Glisser le tiroir en position fermée.

Dépanner les tiroirs (cont.)

- Ouvrir et fermer le tiroir plusieurs fois pour vérifier la bonne opération.

Guía de instalación

Tocador

Herramientas y materiales



Lápiz



Cinta para medir

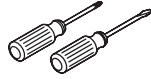

Destornilladores
surtidos



Sellador de acrílico
siliconado



Lentes de
seguridad



Taladro

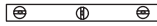

Nivel

- Más:**
- Herrajes [para carga mín de 50 lb (22,68 kg)]
 - Clavos para estructuras de madera
 - Madera contrachapada de 3/4"
 - Conexiones de plomería enchapadas

Gracias por elegir los productos Kohler

Gracias por elegir los productos de Kohler. Su producto de Kohler Company refleja la verdadera pasión por el diseño, la mano de obra, la artesanía y la innovación que forman parte de Kohler Company. Estamos seguros que su confiabilidad y belleza excederán sus más altas expectativas, dándole satisfacción por años.

Toda la información que aparece en la guía está basada en la información más reciente disponible al momento de publicación. En Kohler Company, nos esforzamos por alcanzar nuestra misión de mejorar el nivel del buen vivir de quienes disfrutan de nuestros productos y servicios. Nos reservamos el derecho de efectuar cambios en las características, embalaje o disponibilidad del producto en cualquier momento, sin previo aviso.

Dedique unos minutos para leer esta guía. Si tiene algún problema de instalación o funcionamiento, llámenos al 1-800-4-KOHLER desde los EE.UU., 1-800-964-5590 desde Canadá, ó 001-877-680-1310 desde México.

Antes de comenzar

AVISO: El sellador acrílico siliconado **se debe** utilizar para fijar el lavabo al tocador. No utilice sellador 100% de silicona porque dañará el acabado del tocador.

NOTA: Una vez que se termine la instalación del tocador, las conexiones de plomería quedarán expuestas y visibles. Se recomienda utilizar conexiones de enchapadas.

- Cumpla con todos los códigos locales de construcción.
- Asegúrese de que la pared acabada esté recta y a plomo, y que el piso esté plano y perpendicular a la pared acabada.
- Este tocador está diseñado para permitir que pase la moldura del piso detrás del tocador. Retire todas las molduras que puedan impedir que el tocador quede al ras contra la pared acabada.
- Saque los cajones del tocador antes de comenzar la instalación del tocador. Esto facilitará el proceso de instalación. Consulte la sección "Dé servicio a los cajones" de esta guía para sacar correctamente los cajones.
- Instale las tuberías de suministro y desagüe conforme al diagrama de instalación. Los nipples del suministro de agua deben sobresalir 3" (7,6 cm) del material de la pared acabada.
- Kohler Co. se reserva el derecho de modificar el diseño de los productos sin previo aviso, tal como se especifica en la lista de precios.

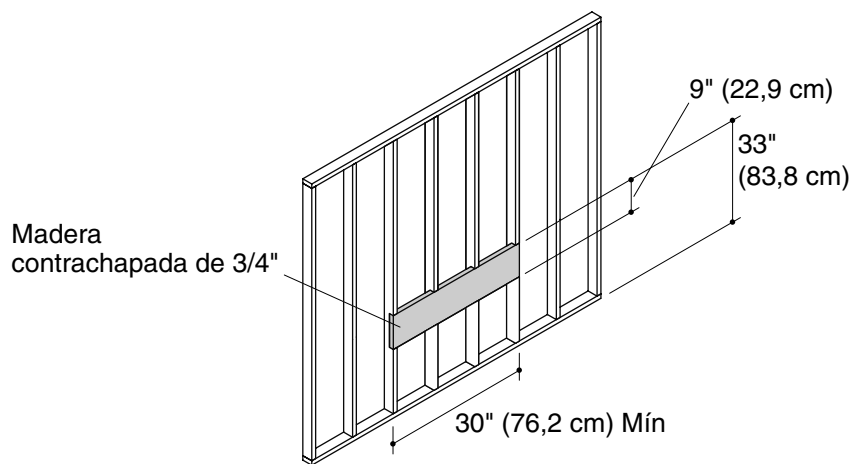

1. Prepare el sitio

AVISO: Seleccione madera contrachapada de 3/4" con una altura máxima de 9" (22,9 cm). Esto asegurará la integridad estructural para la instalación del tocador.

- Mida y marque hacia arriba 33" (83,8 cm) desde el piso. Ésta será la altura desde la parte superior de la madera contrachapada de 3/4" hasta el piso.
- Haga muescas en los postes de madera de manera que la madera contrachapada de 3/4" quede al ras con el filo de los postes de madera.

AVISO: El refuerzo debe tener al menos 30" (76,2 cm) de largo y debe quedar alineado con el tocador.

- Asegure la madera contrachapada de 3/4" a los postes de madera con clavos para estructuras de madera.
- Instale las tuberías de suministro y desagüe conforme al diagrama de instalación provisto con su lavabo. Los niples del suministro de agua deben sobresalir por lo menos 3" (7,6 cm) del material de la pared acabada.

NOTA: Una vez que se termine la instalación del tocador, las conexiones de plomería quedarán expuestas y visibles. Se recomienda utilizar conexiones de enchapadas.

- Termine la pared acabada. Asegúrese de que la pared acabada esté recta y a plomo, y que el piso esté plano y perpendicular a la pared acabada.

Prepare el sitio (cont.)

AVISO: Antes de instalar la moldura en la pared acabada, verifique que la moldura no interfiera con el tocador.

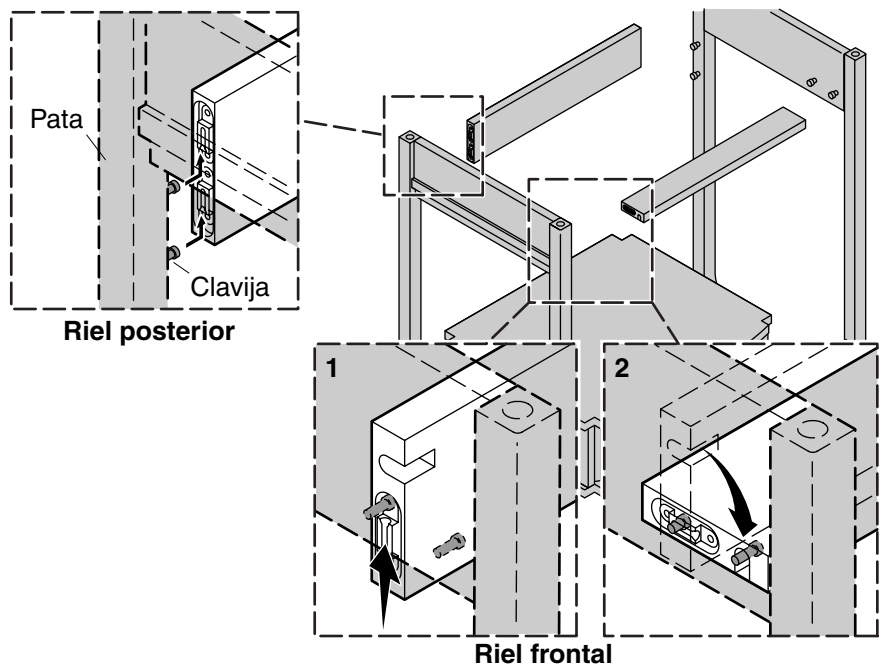

2. Ensamble las patas

- Saque el cajón de la sección inferior del tocador. Consulte la sección "Dé servicio a los cajones" para sacar correctamente los cajones.

Riel posterior

- Coloque los dos ensambles de patas a cada lado del montaje del cajón con las clavijas una hacia la otra.
- Deslice un juego de clavijas dentro de la pata en el riel posterior. Repita el procedimiento con el otro lado.

Riel frontal

- Deslice un juego de clavijas dentro de la pata en el riel frontal. Repita el procedimiento con el otro lado. (1)
- Gire el riel frontal hacia usted. (2)
- Presione hacia abajo con firmeza los rieles frontal y posterior.

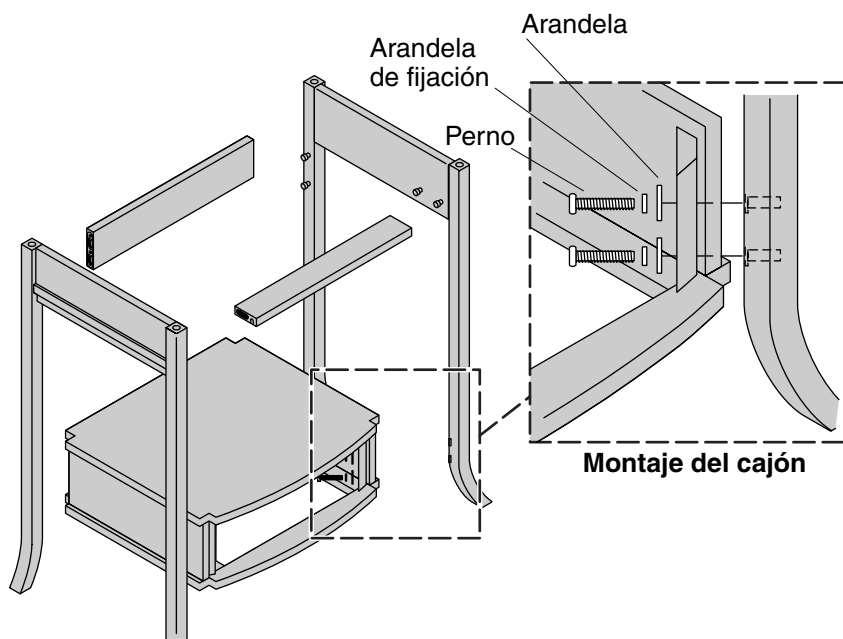

3. Fije el montaje del cajón

- Con cuidado deslice el montaje del cajón hacia arriba hasta que queden alineados los orificios para perno del cajón y las patas.
- Deslice una arandela de fijación y arandela en cada perno.
- Enrosque los pernos en las patas.
- Apriete con firmeza los pernos con la llave hexagonal provista.

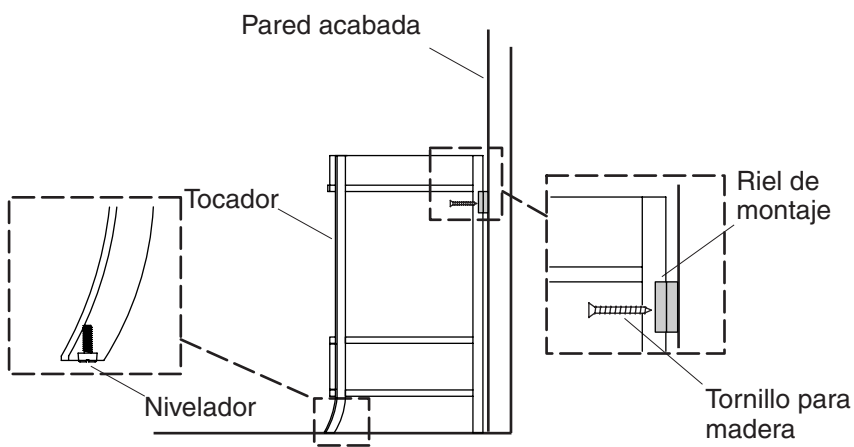

4. Fije el tocador

- Coloque el tocador contra la pared acabada.
- Verifique que el tocador esté a nivel y a plomo.

NOTA: Si el tocador no está a nivel, levante un lado del tocador para alcanzar los niveladores correspondientes y gírelos hacia la izquierda para elevar el tocador o hacia la derecha para bajarlo.

- Marque dos orificios guía a la misma distancia desde el punto central del riel de montaje.
- Taladre dos orificios guía a través del riel de montaje en los lugares marcados.

NOTA: Utilice herrajes que soporten una carga de 50 lb (22,68 kg) para fijar correctamente el tocador a la pared acabada.

- Inserte un herraje a través de cada uno de los dos orificios taladrados.
- Apriete bien cada herrajes hasta que el tocador esté al ras contra la pared acabada.

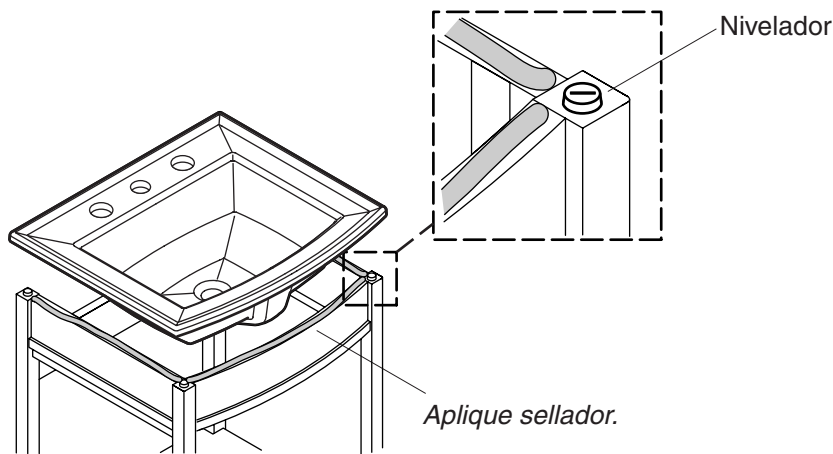

5. Instale el lavabo

- Instale la grifería en el lavabo siguiendo las instrucciones del fabricante de la grifería.
- Coloque correctamente el lavabo sobre el tocador. La parte posterior del lavabo debe quedar al ras contra la pared acabada.
- Empuje cada una de las esquinas del lavabo para asegurarse que no se columpie de lado a lado en el tocador.

AVISO: El lavabo debe estar a nivel antes de continuar. Si es necesario ajustar, retire el lavabo y colóquelo a un lado. Utilice un destornillador para girar los niveladores ubicados en cada esquina superior del tocador. Coloque el lavabo en el tocador. Vuelva a verificar que esté a nivel.

- Retire el lavabo del tocador y colóquelo a un lado.

AVISO: El sellador acrílico siliconado **se debe** utilizar para fijar el lavabo al tocador. No utilice sellador 100% de silicona porque dañará el acabado del tocador.

- Aplique una tira de 1/8" (3 mm) de sellador acrílico siliconado alrededor del filo superior del tocador.
- Con cuidado coloque el lavabo sobre el tocador.
- Aplique una tira de sellador acrílico siliconado en el filo superior donde el lavabo hace contacto con la pared. Deje que el sellador seque antes de continuar. Consulte las instrucciones del fabricante para el tiempo de secado recomendado.

Instale el lavabo (cont.)

- Conecte el desagüe y los suministros.

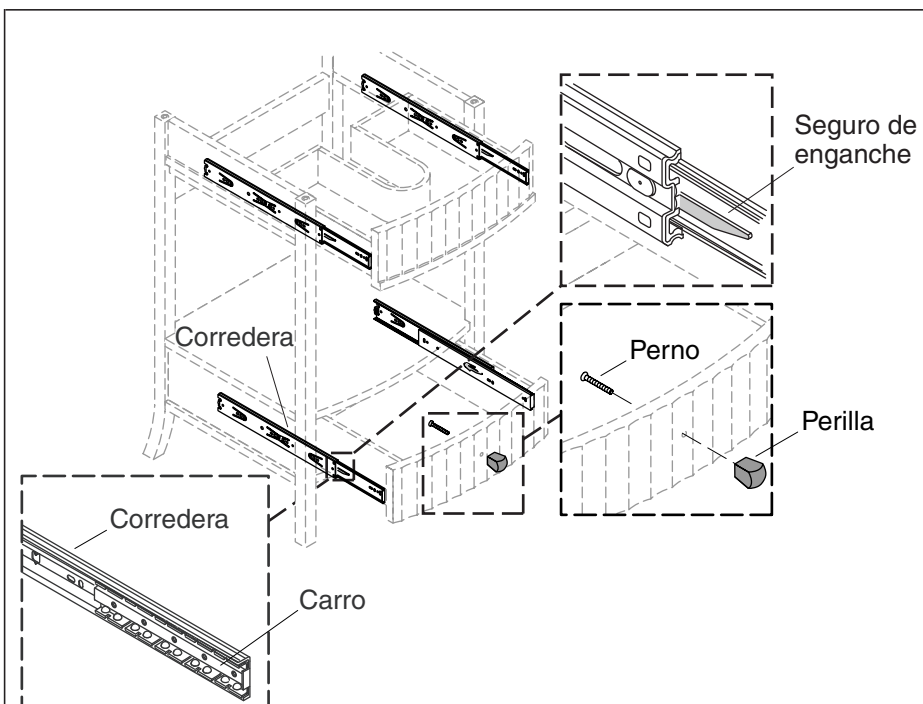

6. Dé servicio a los cajones

Instale la perilla

- Desde dentro del cajón, inserte el perno a través del orificio de la perilla.
- Enrosque el perno en la perilla.
- Sostenga la perilla en su lugar con la mano y apriete el perno con un destornillador plano.

Retire el cajón

- Deslice hacia fuera el cajón en las correderas hasta sacarlo completamente.
- Jale hacia abajo el seguro de enganche derecho y empuje el seguro de enganche izquierdo hacia usted. Jale hacia usted el cajón hasta que las correderas se separen.

Vuelva a instalar el cajón

- Extienda completamente las correderas.
- Alinee ambas correderas del cajón con ambos carros del tocador.
- Deslice el cajón a la posición cerrada.

Dé servicio a los cajones (cont.)

- Abra y cierre el cajón varias veces para asegurarse que funcione con suavidad.

1082745-2-A

1082745-2-A

1082745-2-A

USA: 1-800-4-KOHLER
Canada: 1-800-964-5590
México: 001-877-680-1310

kohler.com

THE BOLD LOOK
OF **KOHLER**®

©2007 Kohler Co.

1082745-2-A