

Installation Guide

Kitchen Sink Faucet

K-690, K-691

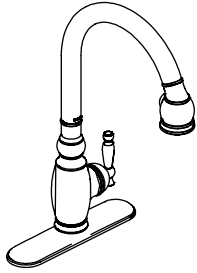

K-692

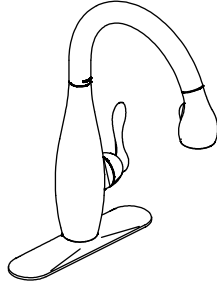

M product numbers are for Mexico (i.e. K-12345**M**)
Los números de productos seguidos de
M corresponden a México (Ej.
K-12345**M**)
Français, page " Français-1"
Español, página " Español-1"

1013943-2-D

THE BOLD LOOK
OF **KOHLER**®

Tools and Materials

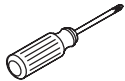

Phillips
Screwdriver



Plumbers
Putty



Hex Wrench



Adjustable
Wrench



Two 3/8" Male
Supply
Connections

Thank You For Choosing Kohler Company

We appreciate your commitment to Kohler quality. Please take a few minutes to review this manual before you start installation. If you encounter any installation or performance problems, please don't hesitate to contact us. Our phone numbers and web site are listed on the back cover. Thanks again for choosing Kohler Company.

Before You Begin



CAUTION: Risk of fresh water contamination. This faucet contains important back-siphonage protection. Do not replace the faucet ground joints or remove any components.

- Observe all local plumbing and building codes.
- Shut off the water supplies.
- Carefully inspect waste and supply tubing for any sign of damage and replace if necessary.
- For new installations, assemble the faucet on the sink before installing the sink.
- Before installation, unpack the new faucet and inspect it for damage. Return the faucet to the carton until you are ready to install it.
- Except for plumbers putty on the undercover or escutcheon, do not use petroleum based products on this faucet.
- Kohler Co. reserves the right to make revisions in the design of faucets without notice, as specified in the Price Book.

Escutcheon for One-Hole Sinks

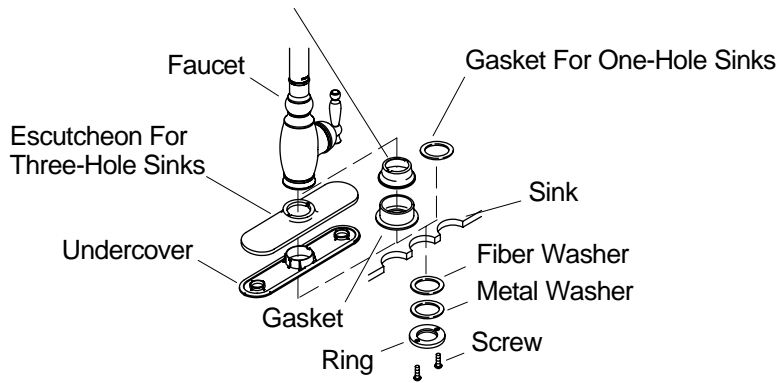

1. Faucet Installation

For One-Hole Sinks

- Use the appropriate gasket (provided).

For Three-Hole Sinks

- Apply plumbers putty or other sealant to the bottom edges of the undercover according to the manufacturer's instructions.
- Place the undercover over the sink holes.
- Align and press the undercover in place.
- Remove any excess putty.
- Place the escutcheon over the undercover.

For All Sinks

- Partially thread two screws into the threaded ring until the screws barely protrude from the backside of the threaded ring.
- Fit the faucet through the hole in the sink. Position the faucet so the handle faces in the desired position. The recommended handle position is to the user's right.
- Turn the ring so the screws are to the front and back.
- Use a Phillips screwdriver to tighten the screws securely and evenly.

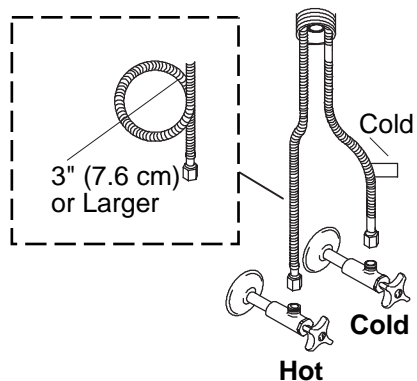

2. Supply Installation



CAUTION: Risk of restricted waterflow and product damage.

Use extreme care when bending the supply hoses to avoid kinking and twisting. Hoses must not be taut after installation.

NOTE: If the sink is not installed, install it at this time. Be sure to follow all instructions packed with the sink.

NOTE: If the sink installation requires that you coil the supply hoses to obtain a good connection, maintain an inside coil diameter of at least 3" (7.6 cm).

NOTE: The most common type of faucet installation is with the handle positioned to the right. Pull the handle for cold water or push the handle for hot water. If the handle is installed to the left or centered, reverse the supply tubes; connect the tube for cold water to the hot supply and the tube for hot water to the cold supply. This will maintain the relationship of pulling the handle for cold water or pushing for hot water. If the handle is centered, press it to the right for cold water or to the left for hot water.

- Position the hot and cold water supplies to not interfere with other hoses.
- Connect the supply hoses to the supply stops. Left is hot, right is cold.
- Tighten all connections.

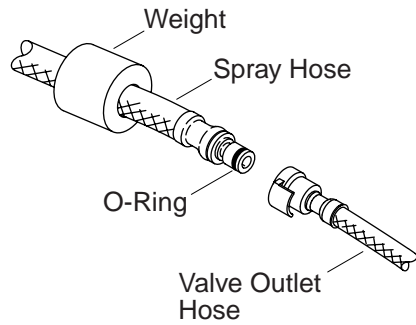

3. Flush the Supply Lines

- Place the valve outlet hose into a bucket or suitable container.
- Turn on the hot and cold supplies.
- Turn the faucet handle to the full cold ON position.
- Let the water run for one minute to remove any debris.
- Rotate the faucet handle to the full hot position.
- Let the water run for one minute to remove any debris.
- Turn the faucet handle to the OFF position.

4. Connect the Spray Hose

- Slide the weight onto the spray hose.
- Verify that the hose ends are clean and that the O-ring is in place.
- Fully engage the hose ends.
- Extend and retract the spray hose to check for smooth operation.
- Reposition the supply hoses if necessary.

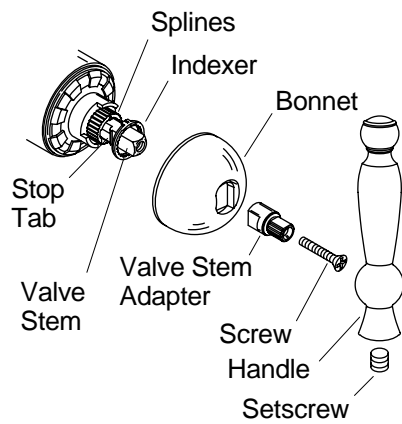

5. Water Temperature Adjustment

NOTE: Before adjusting the water temperature, ensure that the handle is turned all the way to the left. This is the maximum hot position.

- Remove the handle, screw, valve stem adapter, and bonnet. Note the position of the components for reassembly.
- Position the indexer to stop the valve stem at the desired maximum temperature.
- Turn the water on and rotate the valve stem to full hot to confirm the setting.
- Reinstall the handle and bonnet onto the faucet body.

Guide d'installation

Robinet d'évier de cuisine

Outils et matériels



Tournevis
cruciforme



Mastic de
plomberie



Clé
hexagonale



Clé à
molette

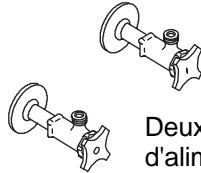

Deux raccords mâles
d'alimentation de 3/8"

Merci d'avoir choisi la compagnie Kohler

Nous apprécions votre engagement envers la qualité Kohler. Veuillez prendre s'il vous plaît quelques minutes pour lire ce manuel avant de commencer l'installation. Ne pas hésiter à nous contacter en cas de problème d'installation ou de fonctionnement. Nos numéros de téléphone et adresse internet sont au verso. Merci encore d'avoir choisi la compagnie Kohler.

Avant de commencer



ATTENTION : Risque de contamination d'eau fraîche. Ce robinet contient une protection importante de siphon anti-retour. Ne pas remplacer les joints de rodage du robinet ou retirer quelques composants que ce soit.

- Respecter tous les codes de plomberie et de bâtiment locaux.
- Couper les alimentations d'eau.
- Vérifier avec soin si l'évacuation ou les tubes d'alimentation pour déceler tout signe d'endommagement et remplacer si nécessaire.
- Pour de nouvelles installations, installer le robinet sur l'évier avant d'installer ce dernier.

Avant de commencer (cont.)

- Avant l'installation, déballer le nouveau robinet et l'examiner pour en déceler tout dommage. Remettre le robinet dans son emballage de protection jusqu'à être prêt à l'installation.
- Exception faite pour le mastic de plombier sur la sous-applique ou l'applique, ne pas utiliser de produits à base de pétrole sur ce robinet.
- Kohler Co. se réserve le droit d'apporter toutes modifications au design des robinets et ceci sans préavis, comme spécifié dans le catalogue des prix.

Applique pour éviers à un orifice

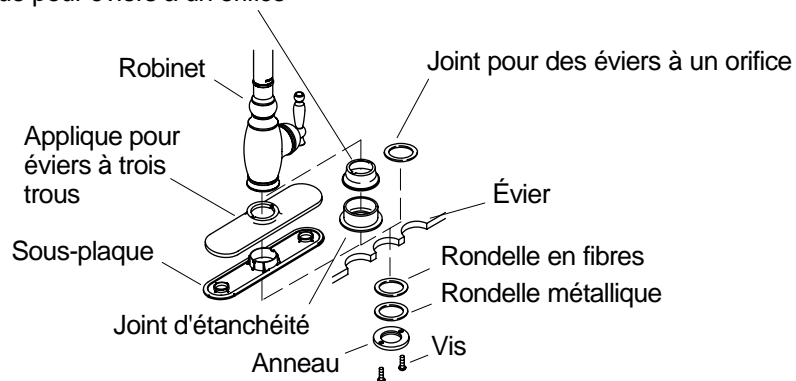

1. Installation du robinet

Pour des éviers à un orifice

- Utiliser le joint d'étanchéité approprié (fourni).

Pour des éviers à trois orifices

- Appliquer du mastic de plombier ou un produit semblable sur les rebords inférieurs de la sous-applique selon les instructions du fabricant du mastic.
- Positionner la sous-applique sur les orifices de l'évier.
- Aligner et presser la sous-applique en place.
- Retirer tout excédent de mastic.
- Placer l'applique sur la sous-applique.

Pour tous les éviers

- Visser partiellement deux vis dans l'anneau fileté jusqu'à ce qu'elles dépassent légèrement de l'arrière de l'anneau fileté.
- Ajuster le robinet à travers l'orifice de l'évier. Positionner le robinet de manière à ce que la poignée soit orientée vers la position désirée. La position recommandée de la poignée est au droit de l'utilisateur.
- Tourner l'anneau pour que les vis soient à l'avant et l'arrière.
- Utiliser un tournevis cruciforme pour serrer les vis de manière sécurisée et égale.

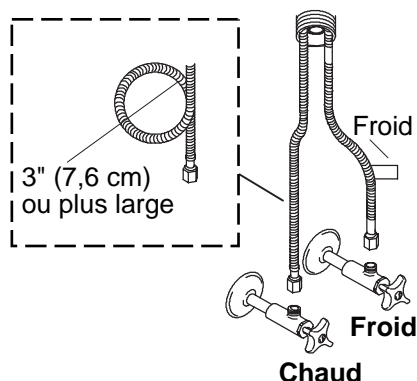

2. Installer l'alimentation



ATTENTION : Risque de restriction du débit d'eau et d'endommagement du produit. Faire très attention en pliant les flexibles d'alimentation pour éviter les noeuds. Ne pas tendre fortement les flexibles après l'installation.

REMARQUE : Installer l'évier à cet instant, s'il ne l'est pas déjà. S'assurer de suivre les instructions emballées avec l'évier.

REMARQUE : Si l'installation nécessite d'enrouler les tuyaux d'alimentation pour une bonne connexion, maintenir une boucle d'un Ø Int. d'au moins 3" (7,6 cm).

REMARQUE : L'installation de robinet la plus commune est avec la poignée positionnée du côté droit. Tirer la poignée pour de l'eau froide ou presser pour de l'eau chaude. Si la poignée est installée à gauche ou au centre, inverser les tuyaux d'alimentation; connecter le tube d'eau froide à l'alimentation d'eau chaude et le tube d'eau chaude à l'alimentation d'eau froide. Ceci maintiendra la corrélation entre le tirage de poignée pour de l'eau froide ou la poussée pour de l'eau chaude. Si la poignée est centrée, la presser vers la droite pour ouvrir l'eau froide et vers la gauche pour ouvrir l'eau chaude.

- Positionner les alimentations d'eau chaude et froide de façon à ce qu'elles n'interfèrent pas avec d'autres tuyaux.
- Connecter les tuyaux d'alimentation aux arrêts. Gauche est chaud, droite est froid.
- Serrer toutes les connexions.

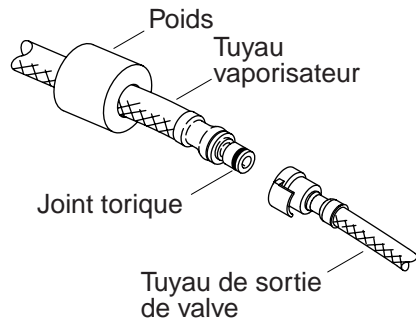

3. Purger les conduites d'alimentation

- Placer le flexible de sortie de valve dans un seau ou autre conteneur adapté.
- Ouvrir les robinets d'alimentation d'eau chaude et froide.
- Tourner la poignée du robinet complètement vers la position OUVERTURE froide.
- Laisser couler l'eau pendant environ une minute pour chasser tout débris.
- Pivoter la poignée du robinet complètement vers la position chaude.
- Laisser couler l'eau pendant environ une minute pour chasser tout débris.
- Pivoter la poignée du robinet vers la position FERMETURE chaude.

4. Connecter le tuyau du vaporisateur

- Glisser le poids sur le tuyau du vaporisateur.
- S'assurer que les extrémités du flexible soient propres et que le joint torique soit en place.
- Engager complètement les extrémités du tuyau.
- Étendre et retirer le flexible du vaporisateur pour vérifier une bonne opération.

Connecter le tuyau du vaporisateur (cont.)

- Repositionner les tuyaux d'alimentation si nécessaire.

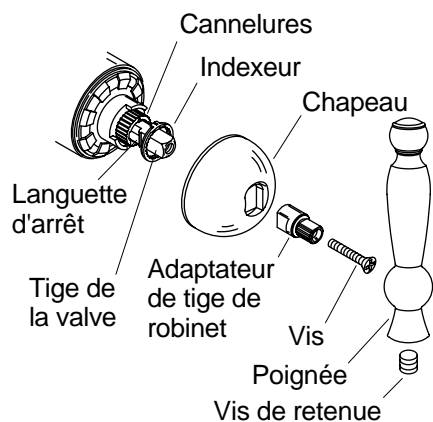

5. Réglages de température d'eau

REMARQUE : Avant d'ajuster la température d'eau, s'assurer que la poignée soit tournée complètement vers la gauche. Ceci est la position du chaud maximal.

- Retirer la poignée, la vis, l'adaptateur de la tige de valve et le chapeau. Noter la position des composants pour le ré-assemblage.
- Positionner l'indexeur pour arrêter la tige de la valve à la température maximale désirée.
- Ouvrir l'eau et pivoter la tige de la valve complètement vers le côté chaud pour confirmer la sélection.
- Réinstaller la poignée et le chapeau sur le corps du robinet.

Guía de instalación

Grifería de fregadero de cocina

Herramientas y materiales

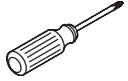

Destornillador de punta de cruz (Phillips)



Masilla de plomería



Llave hexagonal

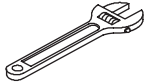

Llave ajustable

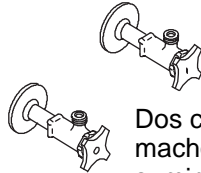

Dos conexiones macho de suministro de 3/8"

Gracias por elegir los productos de Kohler

Apreciamos su elección por la calidad de Kohler. Dedique unos minutos para leer este manual antes de comenzar la instalación. En caso de problemas de instalación o de funcionamiento, no dude en contactarnos. Nuestros números de teléfono y nuestra página web se encuentran en el reverso de esta guía. Gracias nuevamente por escoger a Kohler.

Antes de comenzar



PRECAUCIÓN: Riesgo de contaminación del agua. Esta grifería impide la formación de contracorriente. No reemplace las juntas esmeriladas de la grifería ni desmonte ninguno de los componentes.

- Cumpla con todos los códigos locales de plomería y de construcción.
- Cierre los suministros de agua.
- Revise con cuidado los tubos de suministro y de desagüe para ver si están dañados y cámbielos de ser necesario.
- En las instalaciones nuevas, monte la grifería en el fregadero antes de instalar el fregadero.

Antes de comenzar (cont.)

- Antes de la instalación, desembale la grifería nueva y revise con cuidado todas las piezas para ver si están dañadas. Luego, vuelva a poner la grifería en la caja hasta el momento de la instalación.
- No emplee productos a base de petrolato en esta grifería, excepto la masilla de plomería en la placa inferior o chapetón.
- La empresa Kohler se reserva el derecho de modificar el diseño de la grifería sin previo aviso, tal como se especifica en la lista de precios.

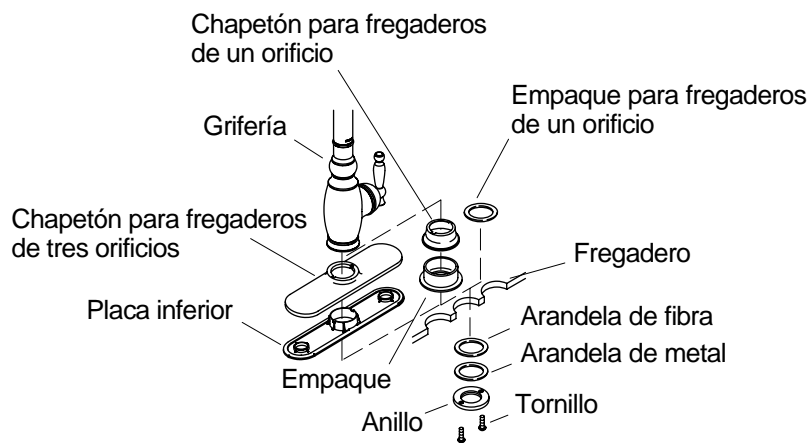

1. Instalación de la grifería

Para los fregaderos de un orificio

- Utilice el empaque apropiado (incluido).

Para los fregaderos de tres orificios

- Aplique masilla de plomería u otro sellador en el borde inferior de la placa inferior según las instrucciones del fabricante.
- Coloque la placa inferior sobre los orificios del fregadero.
- Alinee y presione la placa inferior en su lugar.
- Elimine el exceso de masilla.
- Coloque el chapetón sobre la placa inferior.

Para todos los fregaderos

- Enrosque parcialmente dos tornillos en el anillo roscado hasta que sobresalgan muy poco de la parte posterior del anillo roscado.
- Inserte la grifería a través del orificio en el fregadero. Coloque la grifería con la manija orientada en la posición deseada. La posición aconsejada de la manija es a la derecha del usuario.
- Gire el anillo de modo que los tornillos estén orientados hacia el frente y hacia atrás.
- Utilice un destornillador de punta de cruz o Phillips para apretar bien los tornillos de forma uniforme.

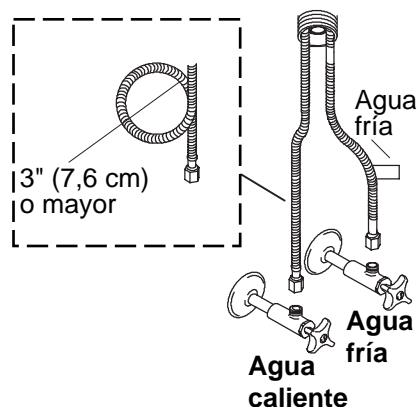

2. Instale los suministros



PRECAUCIÓN: Riesgo de flujo restringido y daños al producto. Tenga cuidado al doblar las mangueras de suministro para evitar la formación de pliegues y acodaduras. Las mangueras no deben estar tirantes después de la instalación.

NOTA: Si el fregadero no está instalado, instálelo en este momento. Asegúrese de seguir todas las instrucciones incluidas con el fregadero.

NOTA: Si la instalación del fregadero requiere enrollar las mangueras de suministro a fin de obtener una buena conexión, mantenga un diámetro interno de al menos 3" (7,6 cm) al enrollarlas.

NOTA: El tipo de instalación de grifería más común es con la manija colocada a la derecha. Tire de la manija para abrir el agua fría, o presione para abrir el agua caliente. Si la manija está instalada a la izquierda o en el centro, invierta los tubos de suministro; conecte el tubo del agua fría en el suministro de agua caliente y el tubo del agua caliente en el suministro de agua fría. Esto permitirá abrir el agua fría tirando de la manija, o presionar para abrir el agua caliente. Si la manija está centrada, presione hacia la derecha para el agua fría o hacia la izquierda para el agua caliente.

- Coloque los suministros del agua fría y caliente de manera que no interfieran con el resto de las mangueras.
- Conecte las mangueras de suministro a las llaves de paso. El lado izquierdo corresponde al agua caliente, y el derecho, al agua fría.
- Apriete todas las conexiones.

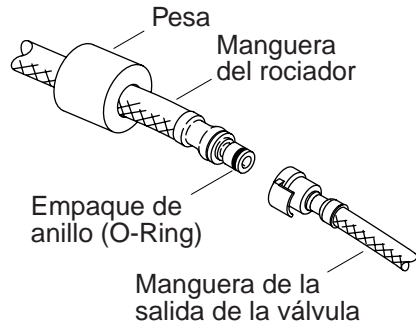

3. Haga circular agua por las líneas de suministro

- Coloque la manguera de salida de la válvula en un balde u otro recipiente.
- Abra los suministros del agua fría y caliente.
- Abra la manija de la grifería a la posición completamente abierta del agua fría.
- Haga que el agua circule durante un minuto para eliminar los residuos.
- Gire la manija de la grifería a la posición completamente abierta del agua caliente.
- Haga que el agua circule durante un minuto para eliminar los residuos.
- Gire la manija de la grifería a la posición cerrada.

4. Conecte la manguera del rociador

- Deslice la pesa por la manguera del rociador.
- Verifique que los extremos de la manguera estén limpios y que el empaque de anillo (O-ring) esté colocado en su lugar.
- Conecte por completo los extremos de la manguera.
- Extienda y retraiga la manguera del rociador para verificar que funcione correctamente.
- Vuelva a colocar las mangueras de suministro si es necesario.

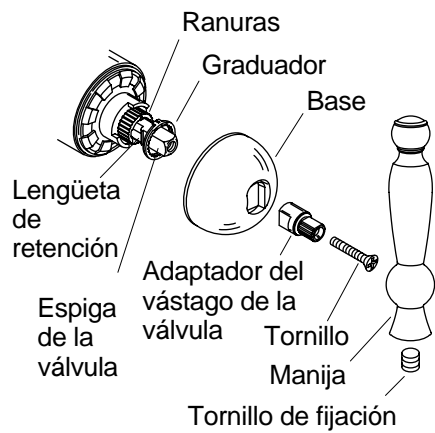

5. Ajustes de la temperatura del agua

NOTA: Antes de ajustar la temperatura del agua, asegúrese de haber girado la manija completamente a la izquierda. Esta es la posición máxima del agua caliente.

- Retire la manija, el tornillo, el adaptador de la espiga de la válvula y la base. Tome nota de la posición de las piezas para volver a instalarlas.
- Coloque el graduador de manera que detenga a la espiga de la válvula cuando alcance la temperatura máxima deseada.
- Abra el agua y gire la espiga de la válvula a la posición máxima del agua caliente para confirmar el ajuste.
- Reinstale la manija y la base en el cuerpo de la grifería.

USA: 1-800-4-KOHLER
Canada: 1-800-964-5590
México: 001-877-680-1310

kohler.com

THE BOLD LOOK
OF **KOHLER**®

©2004 Kohler Co.

1013943-2-D