

Installation Guide

Kitchen Sink Faucet

K-12177

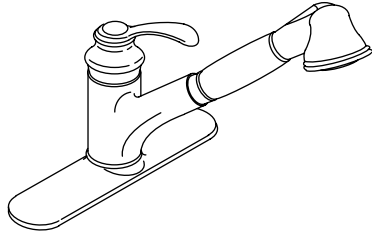

M product numbers are for Mexico (i.e. K-12345**M**)
Los números de productos seguidos de
M corresponden a México (Ej.
K-12345**M**)
Français, page "Français-1"
Español, página "Español-1"

1004614-2-E

THE BOLD LOOK
OF **KOHLER**®

Tools and Materials



Plumbers
Putty

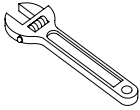

Adjustable
Wrenches



Masking
Tape



Pencil

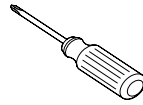

Phillips
Screwdriver

Thank You For Choosing Kohler Company

We appreciate your commitment to Kohler quality. Please take a few minutes to review this manual before you start installation. If you encounter any installation or performance problems, please don't hesitate to contact us. Our phone numbers and website are listed on the back cover. Thanks again for choosing Kohler Company.

Before You Begin



CAUTION: Risk of fresh water contamination. This faucet contains important back-siphonage protection. Do not replace the faucet ground joints or remove any components.



CAUTION: Risk of restricted water flow and product damage. Use extreme care when connecting all hoses to avoid kinking and twisting.

- Observe all local plumbing and building codes.
- Shut off the water supplies.
- Before installation, unpack the new faucet and inspect it for damage. Return the faucet to the carton until you are ready to install it.
- Carefully inspect waste and supply tubing for any sign of damage and replace if necessary.
- For new installations, assemble the faucet to the sink before installing the sink.
- Except for plumbers putty on the undercover, do not use petroleum based products on this faucet.

Before You Begin (cont.)

- Kohler Co. reserves the right to make revisions in the design of faucets without notice, as specified in the Price Book.

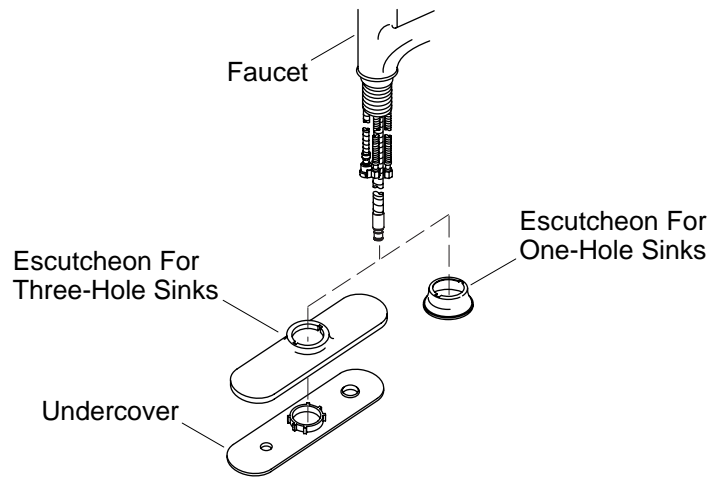

1. Install the Escutcheon (Optional)

For 1-hole Installations:

- Apply a bead of plumbers putty to the underside of the escutcheon according to the manufacturer's instructions.
- Position the escutcheon over the sink hole, align, then press into place.
- Remove any excess putty.

For 3-hole Installations:

- Apply a bead of plumbers putty or other sealant to the bottom edges of the undercover according to the manufacturer's instructions.
- Position the undercover over the sink hole, align, then press into place.
- Remove any excess putty.
- Place the escutcheon over the undercover.

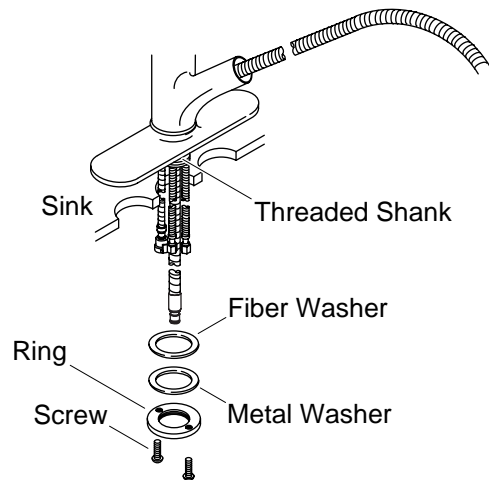

2. Install the Faucet

- Fit the faucet through the sink hole.
- Position the faucet so the handle faces toward the user.
- Partially thread two screws into the threaded ring until they barely protrude from the backside of the threaded ring.
- Slide the fiber washer, metal washer, and ring to the threaded shank until it is about 1/4" (6 mm) from touching the sink bottom.
- Turn the ring so the screws are to the front and back of the faucet.
- Tighten the screws securely and evenly using a Phillips screwdriver.

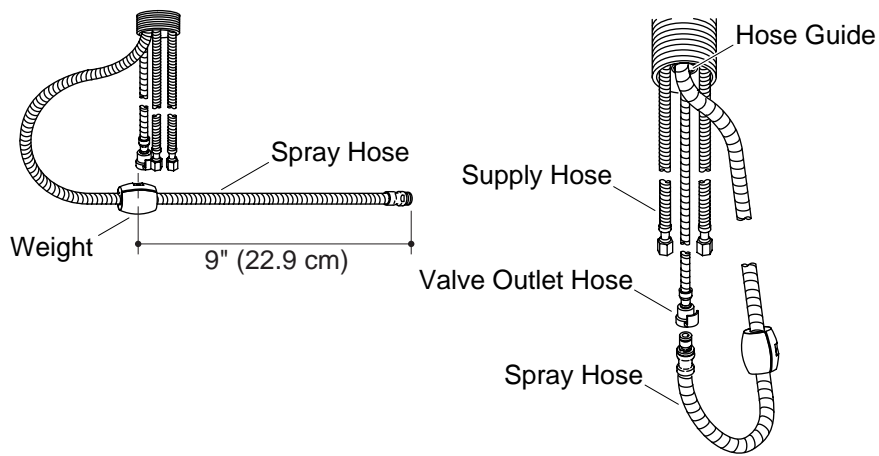

3. Connect the Spray Hose

NOTE: To prevent kinking damage to the spray hose, the weight must be installed onto the spray hose to act as a pull stop.

- Slide the weight up 9" (22.9 cm) from the unattached end of the spray hose. If necessary, the weight may be moved up or down at this time to adjust the pullout length of the spray hose.
- Carefully tighten the weight screws on the weight at the desired location. Do not overtighten.
- Reconnect the unattached end of the spray hose to the hose connector.

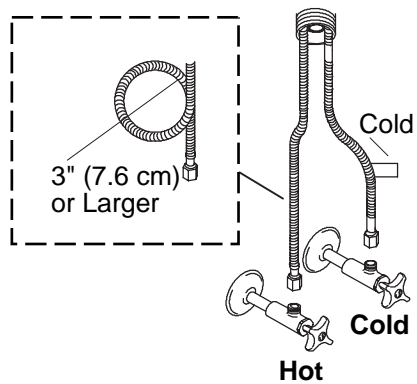

4. Connect the Supplies

NOTE: If the sink installation requires that you coil the supply hoses to obtain a good connection, maintain an inside coil diameter of at least 3" (7.6 cm).

- Carefully position the hot and cold supplies so they will not interfere with the other hoses.
- Connect the supply hoses to the supply stops. Left is hot, right is cold.
- Tighten all connections.

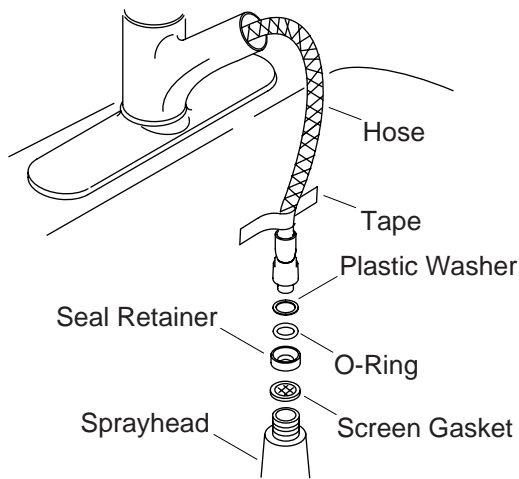

5. Flush the Supply Lines

- Place a stopper in the drain of the sink to ensure the faucet components do not fall down the drain.
- Pull the sprayhead out to partially expose the hose.
- Remove the sprayhead with screen gasket from the spray hose.
- Remove the seal retainer, O-ring, and plastic washer from the end of the spray hose.
- Position the hose in the sink. Tie or tape the hose to the sink to prevent it from sliding back into the faucet.
- Turn on the hot and cold water supplies.
- Remove the stopper in the drain of the sink.
- Turn the faucet handle to the full cold position and lift to the "ON" position.
- Run the cold water through the faucet for about one minute to remove any debris.
- Turn the faucet handle to the full hot position.
- Run the hot water through the faucet for about one minute to remove any debris.
- Push the lever handle down to the "OFF" position.
- Place a stopper in the drain of the sink.
- Reinstall the seal retainer, O-ring, and plastic washer into the end of the spray hose.

Flush the Supply Lines (cont.)

- Reinstall the screen gasket and sprayhead to the spray hose.
- Remove the stopper in the drain of the sink.
- Run water through the faucet again and check for leaks.

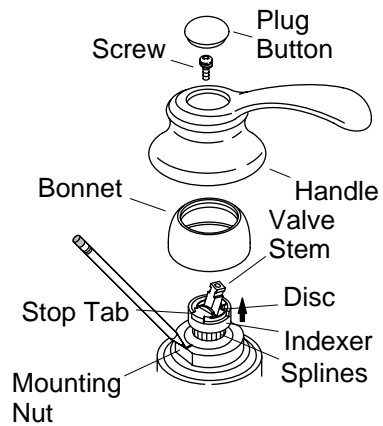

6. Adjust the Water Temperature

- Remove the plug button and screw from the handle.
- Remove the handle and bonnet from the faucet body.
- Lift the valve stem up and off the stop tab. The water will turn on.
- Align the stop tab with the mounting nut to establish the maximum temperature.
- Mark the maximum temperature on the mounting nut with a marker or pencil.
- Lift up the indexer and disk to clear the splines.

NOTE: Each spline notch represents approximately 9.5°F (5.3°C).

- Turn the indexer, disk and valve stem counterclockwise, until the temperature is properly adjusted.
- Push down the indexer and disk to cover the splines after the temperature is adjusted. Ensure that the disk is fully snapped into the indexer.
- Push the valve stem down onto the stop tab. The water will turn off.
- Reinstall the bonnet, handle, screw, and plug button.

Guide d'installation

Robinet d'évier de cuisine

Outils et matériels



Mastic de plomberie

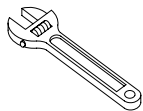

Clés à mollette



Ruban-cache



Crayon à papier

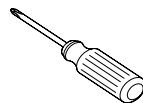

Tournevis cruciforme

Merci d'avoir choisi la compagnie Kohler

Nous apprécions votre engagement envers la qualité Kohler. Veuillez prendre s'il vous plaît quelques minutes pour lire ce manuel avant de commencer l'installation. Ne pas hésiter à nous contacter en cas de problème d'installation ou de performance. Nos numéros de téléphone et notre adresse du site internet sont au verso. Merci encore d'avoir choisi la compagnie Kohler.

Avant de commencer



ATTENTION : Risque de contamination d'eau fraîche. Ce robinet contient une protection importante de siphon anti-retour. Ne pas remplacer les joints de rodage du robinet ou retirer quelques composants que ce soit.



ATTENTION : Risque de limitation de débit d'eau et d'endommagement du produit. Faire extrêmement attention au moment de plier les flexibles, pour éviter des bosselures.

- Respecter tous les codes de plomberie et de bâtiment locaux.
- Couper les alimentations d'eau.

Avant de commencer (cont.)

- Avant l'installation, déballer le nouveau robinet et l'examiner pour en déceler tout dommage. Remettre le robinet dans son emballage de protection jusqu'à être prêt à l'installation.
- Vérifier avec soin si l'évacuation ou les tubes d'alimentation pour déceler tout signe d'endommagement et remplacer si nécessaire.
- Pour de nouvelles installations, installer le robinet sur l'évier avant d'installer ce dernier.
- Exception faite du mastic d'étanchéité appliqué en dessous de la sous-applique, ne pas utiliser de produits à base de pétrole sur ce robinet.
- Kohler Co. se réserve le droit d'apporter toutes modifications au design des robinets et ceci sans préavis, comme spécifié dans le catalogue des prix.

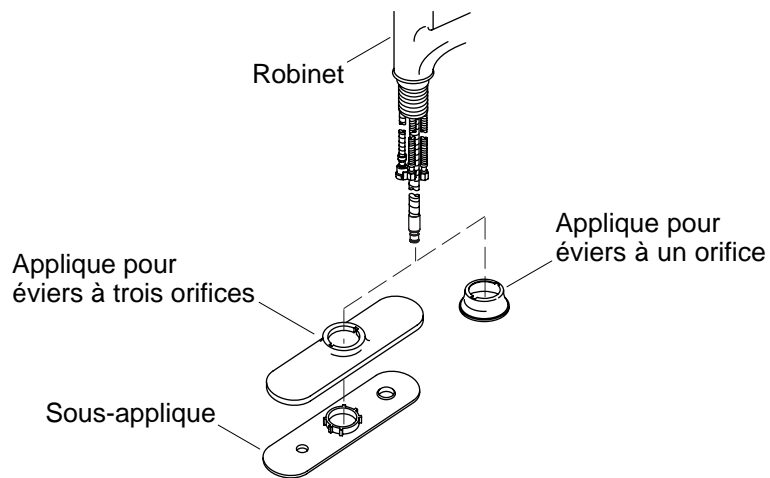

1. Installer l'applique (Optionnelle)

Pour des installations à 1 orifice:

- Appliquer un boudin de mastic de plombier ou un joint semblable au-dessous de l'applique selon les instructions du fabricant du mastic.
- Positionner l'applique sur l'orifice de l'évier, aligner puis presser pour mettre en place.
- Retirer tout excès de mastic.

Pour des installations à 3 orifices:

- Appliquer un boudin de mastic d'étanchéité ou un produit semblable sur les rebords inférieurs de la sous-applique selon les instructions du fabricant du mastic.
- Placer la sous-applique sur l'orifice de l'évier, aligner et presser pour mettre en place.
- Retirer tout excès de mastic.
- Placer l'applique sur la sous-applique.

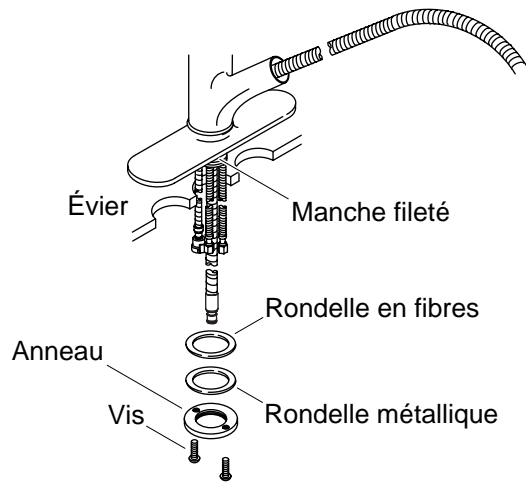

2. Installation du robinet

- Mettre le robinet en place à travers l'orifice de l'évier.
- Positionner le robinet de façon à ce que la tige de levage soit vers l'arrière.
- Visser partiellement deux vis dans l'anneau fileté jusqu'à ce qu'elles dépassent légèrement de l'arrière de l'anneau fileté.
- Glisser la rondelle en fibres, la rondelle métallique et l'anneau sur le manche fileté jusqu'à ce que l'anneau soit à environ 1/4" (6 mm) de distance du fond de l'évier.
- Tourner l'anneau fileté de façon à ce que les vis soient à l'avant et à l'arrière du robinet.
- Bien serrer les vis en utilisant un tournevis cruciforme.

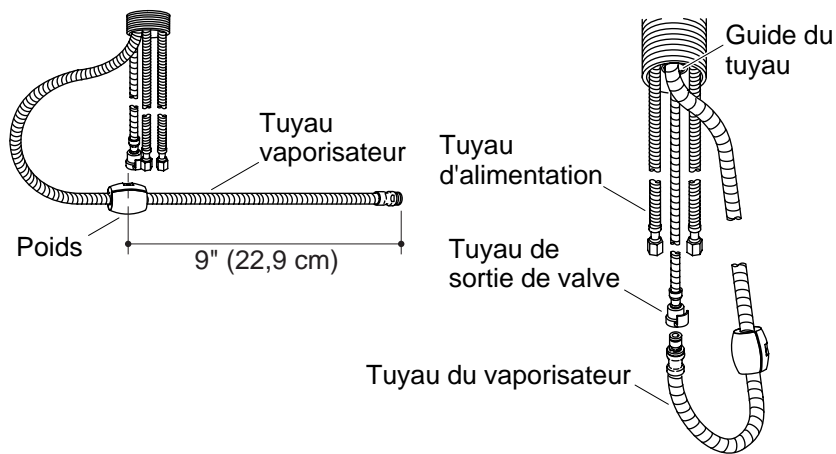

3. Connecter le tuyau du vaporisateur

REMARQUE : Afin d'éviter un endommagement par pincement du tuyau, le poids doit être installé sur le tuyau du vaporisateur afin qu'il agisse comme arrêt de coulissement.

- Glisser le poids de 9" (22,9 cm) de l'extrémité non attachée du tuyau du vaporisateur. Si nécessaire, le poids peut être déplacé vers le haut ou le bas à ce moment pour ajuster la longueur d'extension du tuyau du vaporisateur.
- Serrer avec précaution les vis du poids à l'endroit désiré. Ne pas trop serrer.
- Reconnecter l'extrémité non-attachée du tuyau du vaporisateur du connecteur du tuyau.

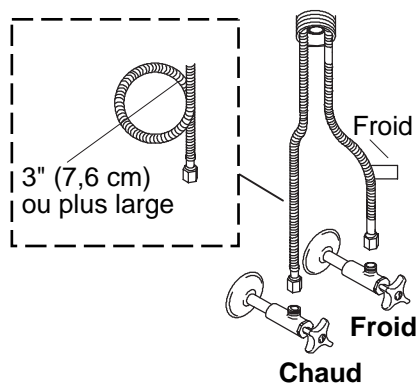

4. Connecter les alimentations

REMARQUE : Si l'installation nécessite d'enrouler les tuyaux d'alimentation pour une bonne connexion, maintenir une boucle d'un \varnothing Int. d'au moins 3" (7,6 cm).

- Positionner les tuyaux d'alimentation d'eau chaude et froide de façon à ce qu'ils n'interfèrent pas avec d'autres flexibles.
- Connecter les tuyaux d'alimentation aux arrêts. Gauche est chaud, droite est froid.
- Serrer toutes les connexions.

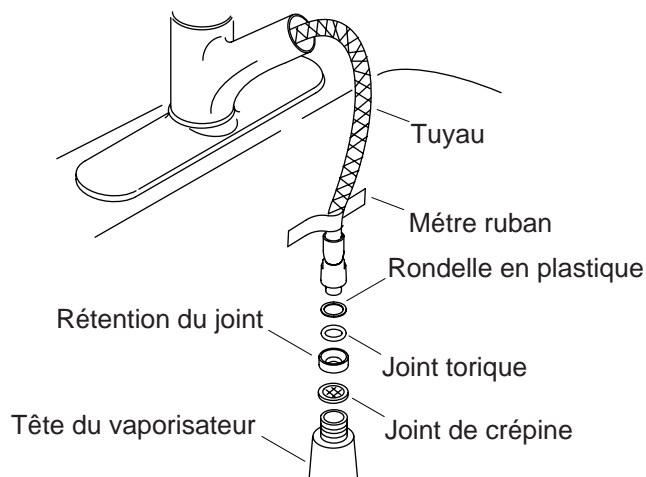

5. Purger les lignes d'alimentation

- Placer un arrêt dans le drain de l'évier pour assurer que les composants du robinet ne tombent pas dedans.
- Tirer sur légèrement sur la tête du vaporisateur pour exposer partiellement le flexible.
- Retirer la tête du vaporisateur et le joint de la crépine du tuyau du vaporisateur.
- Retirer la rétention du joint, le joint torique, et la rondelle en plastique de l'extrémité du tuyau du vaporisateur.
- Positionner le tuyau dans l'évier. Fixer le flexible contre l'évier à l'aide d'un ruban-cache pour empêcher son retour dans le corps du robinet.
- Ouvrir les alimentations d'eau chaude et froide.
- Retirer l'arrêt du drain de l'évier.
- Tourner la poignée du robinet vers le côté eau froide et le lever à la position "MARCHE".
- Faire couler l'eau froide à travers le robinet pendant à peu près une minute pour chasser tous les débris.
- Tourner la poignée du robinet complètement vers la position chaude.
- Faire couler l'eau chaude à travers le robinet pendant à peu près une minute pour chasser tous les débris.

Purger les lignes d'alimentation (cont.)

- Presser la poignée du robinet vers le bas en position "ARRÊT".
- Placer l'arrêt dans le drain de l'évier.
- Installer à nouveau la rétention du joint, le joint torique, et la rondelle en plastique de l'extrémité du tuyau du vaporisateur.
- Installer à nouveau le joint de la crépine et la tête du vaporisateur dans le tuyau du vaporisateur.
- Retirer l'arrêt du drain de l'évier.
- Laisser couler l'eau dans le robinet une fois de plus et vérifier s'il y a des fuites.

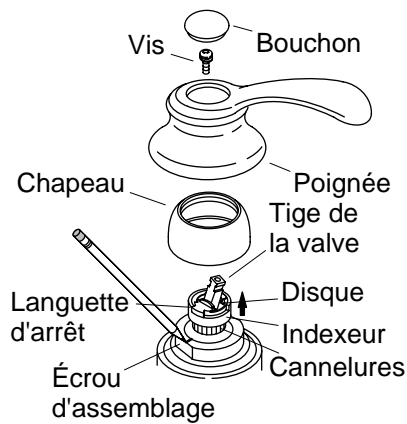

6. Réglages de température d'eau

- Retirer le bouchon et la vis de la poignée.
- Retirer la poignée et le chapeau du corps du robinet.
- Soulever la tige de la valve vers le haut et hors de la languette d'arrêt. L'eau s'écoulera.
- Aligner la languette d'arrêt avec l'écrou de fixation afin d'établir la température maximale.
- Marquer la température maximale sur l'écrou de fixation avec un feutre ou un crayon.
- Soulever l'indexeur et le disque afin de dégager les cannelures.

REMARQUE : Chaque encoche de cannelure représente approximativement 9,5° F (5,3° C).

- Tourner l'indexeur, le disque et la tige de valve vers la gauche jusqu'à ce que la température soit correctement ajustée.
- Presser l'indexeur et le disque pour couvrir les cannelures après le réglage de température. S'assurer que le disque soit complètement mis en place dans l'indexeur.
- Pousser la tige de la valve vers le bas sur la languette d'arrêt. L'eau s'arrêtera.
- Retirer le chapeau, la poignée, la vis, et le bouchon.

Guía de instalación

Grifería de fregadero de cocina

Herramientas y materiales



Masilla de plomería

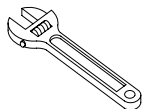

Llaves ajustables



Cinta de enmascarar



Lápiz

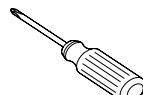

Destornillador de punta de cruz (Phillips)

Gracias por elegir los productos de Kohler

Le agradecemos que haya elegido la calidad de Kohler. Dedique unos minutos para leer este manual antes de comenzar la instalación. En caso de problemas de instalación o de funcionamiento, no dude en contactarnos. Nuestros números de teléfono y nuestro sitio web se encuentran en la cubierta posterior de esta guía. Gracias nuevamente por escoger a Kohler.

Antes de comenzar



PRECAUCIÓN: Riesgo de contaminación del agua. Esta grifería tiene protección importante de contrasifonaje. No reemplace las juntas esmeriladas de la grifería ni desmonte ninguno de los componentes.



PRECAUCIÓN: Riesgo de flujo limitado del agua y de daños al producto. Tenga cuidado al conectar las mangueras para evitar torceduras y acodaduras.

- Cumpla con todos los códigos locales de plomería y de construcción.
- Cierre los suministros de agua.

Antes de comenzar (cont.)

- Antes de la instalación, desembale la grifería nueva y revise que no esté dañada. Vuelva a poner la grifería en la caja de embalaje hasta el momento de la instalación.
- Revise con cuidado los tubos de suministro y de desagüe para ver si están dañados y cámbielos de ser necesario.
- Para instalaciones nuevas, ensamble la grifería en el fregadero antes de instalar el fregadero.
- A excepción de la masilla de plomería en la placa inferior, no utilice productos derivados del petróleo en esta grifería.
- Kohler Co. se reserva el derecho de modificar el diseño de la grifería sin previo aviso, tal como se especifica en la lista de precios.

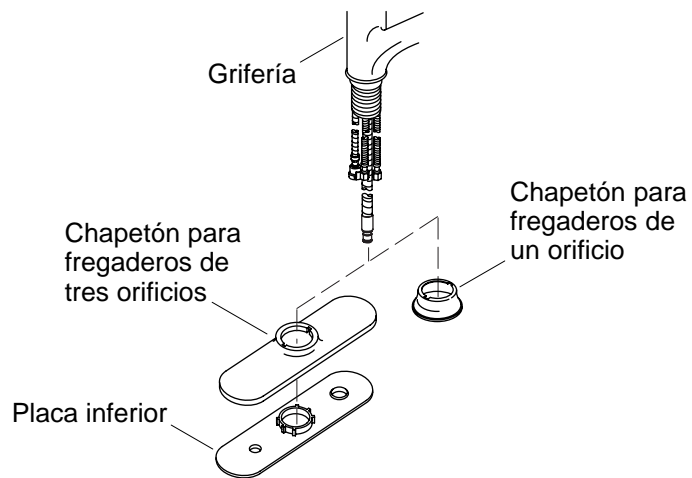

1. Instale el chapetón (opcional)

En las instalaciones de un orificio:

- Aplique una tira de masilla de plomería en la parte inferior del chapetón según las instrucciones del fabricante.
- Coloque el chapetón sobre el orificio del fregadero, alinee y luego presione.
- Limpie el exceso de masilla.

En las instalaciones de tres orificios:

- Aplique una tira de masilla de plomería u otro sellador en los bordes inferiores de la placa inferior, según las instrucciones del fabricante.
- Coloque la placa inferior sobre el orificio del fregadero, alinee y luego presione.
- Limpie el exceso de masilla.
- Coloque el chapetón sobre la placa inferior.

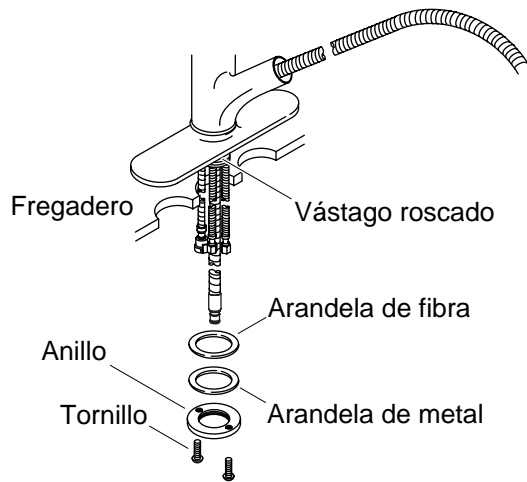

2. Instalación de la grifería

- Inserte la grifería en el orificio del fregadero.
- Coloque la grifería de manera que la manija esté orientada hacia el usuario.
- Enrosque parcialmente dos tornillos en el anillo roscado hasta que sobresalgan un poco por la parte posterior del anillo roscado.
- Deslice la arandela de fibra, la arandela de metal y el anillo por el vástago roscado, hasta que esté a 1/4" (6 mm) de la parte inferior del fregadero.
- Gire el anillo, de modo que los tornillos estén orientados hacia el frente y hacia atrás de la grifería.
- Apriete bien y uniformemente los tornillos con un destornillador de punta de cruz o Phillips.

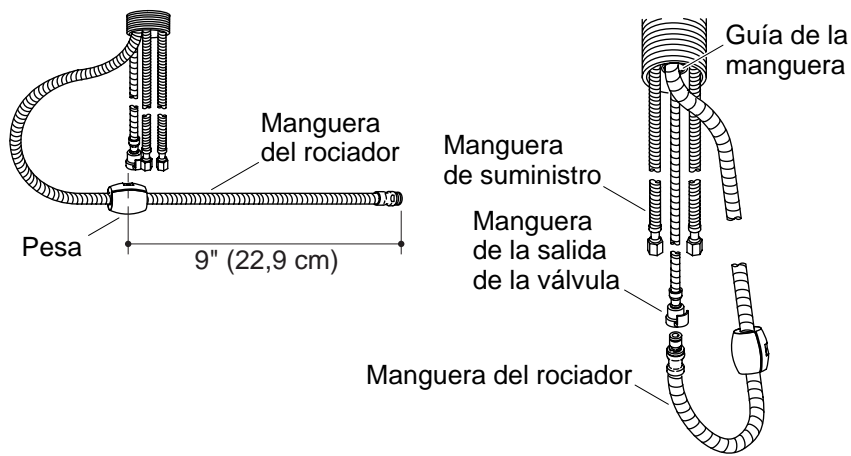

3. Conecte la manguera del rociador

NOTA: Para evitar daño por dobleces en la manguera del rociador, se debe instalar la pesa en la manguera del rociador para que funcione como un tope al jalar.

- Deslice la pesa hacia arriba 9" (22,9 cm) del extremo suelto de la manguera del rociador. Si es necesario, en este momento puede mover la pesa hacia arriba o hacia abajo para ajustar la longitud de la manguera del rociador que se puede jalar hacia fuera.
- Con cuidado apriete los tornillos de la pesa en el lugar deseado. No apriete demasiado.
- Vuelva a conectar el extremo suelto de la manguera del rociador al conector de la manguera.

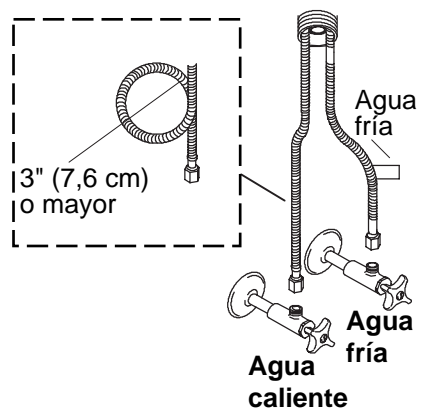

4. Conecte los suministros

NOTA: Si la instalación del fregadero requiere enrollar las mangueras de suministro a fin de obtener una buena conexión, mantenga un diámetro interno de al menos 3" (7,6 cm) al enrollarlas.

- Sitúe los suministros del agua de manera que no interfieran con las demás mangueras.
- Conecte las mangueras de suministro a las llaves de paso. El lado izquierdo corresponde al agua caliente, y el derecho, al agua fría.
- Apriete todas las conexiones.

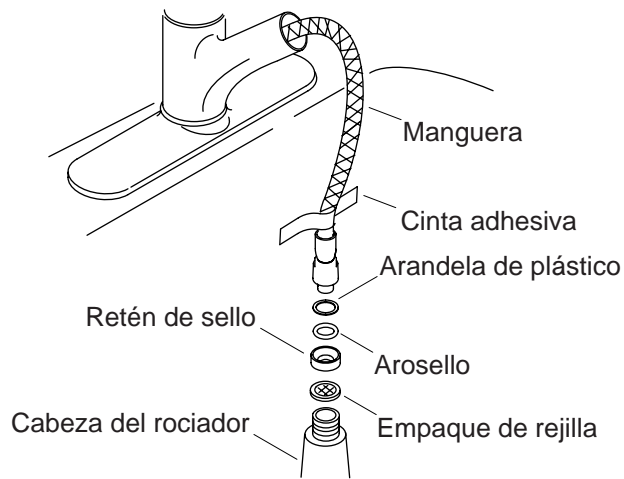

5. Haga circular agua por las líneas de suministro

- Coloque un tapón obturador en el desagüe del fregadero para asegurar que los componentes de la grifería no caigan en el desagüe.
- Jale la cabeza del rociador para extraer parcialmente la manguera.
- De la manguera del rociador, quite la cabeza del rociador con la arandela de rejilla.
- Del extremo de la manguera del rociador, quite el retén de sello, arosello (O-ring) y arandela de plástico.
- Coloque la manguera en el fregadero. Ate o pegue con cinta adhesiva la manguera al fregadero para evitar que se deslice hacia la grifería.
- Abra los suministros del agua fría y caliente.
- Quite el tapón obturador del desagüe del fregadero.
- Gire la manija de la grifería a la posición completamente fría y levante a la posición abierta.
- Deje correr agua fría por la grifería durante aproximadamente un minuto para eliminar los residuos.
- Gire la manija de la grifería a la posición completamente abierta del agua caliente.
- Deje correr agua caliente por la grifería durante aproximadamente un minuto para eliminar los residuos.

Haga circular agua por las líneas de suministro (cont.)

- Empuje la manija de palanca hacia abajo a la posición cerrada.
- Coloque un tapón obturador en el desagüe del fregadero.
- Vuelva a instalar el retén de sello, arosello (O-ring) y arandela de plástico en el extremo de la manguera del rociador.
- Vuelva a instalar el empaque de rejilla y la cabeza del rociador en la manguera del rociador.
- Quite el tapón obturador del desagüe del fregadero.
- Haga correr agua otra vez por la grifería y verifique que no haya fugas.

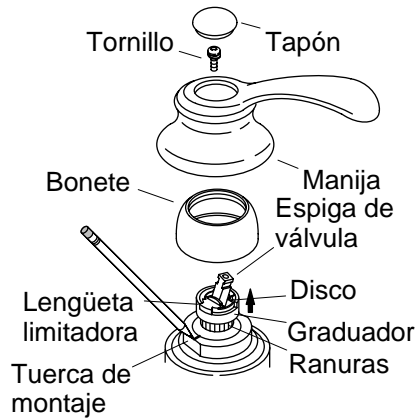

6. Ajuste la temperatura del agua

- Retire el tapón y el tornillo de la manija.
- Retire la manija y el bonete del cuerpo de la grifería.
- Levante la espiga de la válvula y sáquela de la lengüeta limitadora. El agua se abrirá.
- Alinee la lengüeta limitadora con la tuerca de montaje para establecer la temperatura máxima.
- Marque la temperatura máxima en la tuerca de montaje con un lápiz o plumón marcador.
- Levante el graduador y el disco más allá de las ranuras.

NOTA: Cada ranura representa aproximadamente 9,5°F (5,3°C).

- Gire el graduador, el disco y la espiga de la válvula hacia la izquierda, hasta que la temperatura se haya ajustado correctamente.
- Presione el graduador y el disco hacia abajo para cubrir las ranuras una vez que la temperatura esté ajustada. Asegúrese de que el disco encaje completamente en el graduador.
- Presione la espiga de la válvula hacia abajo sobre la lengüeta limitadora. El agua se cerrará.
- Vuelva a instalar el bonete, la manija, el tornillo y el tapón.

1004614-2-E

1004614-2-E

1004614-2-E

USA: 1-800-4-KOHLER
Canada: 1-800-964-5590
México: 001-877-680-1310

kohler.com

THE BOLD LOOK
OF **KOHLER**®

©2006 Kohler Co.

1004614-2-E