



Limited Five (5) Year Warranty

T&S warrants to the original purchaser (other than for purposes of resale) of this Safe-T-Link product that such product is free from leaks or defects in material and workmanship for a period of five (5) years from the original date of purchase. However, T&S does not warrant deterioration to the outer plastic cover caused by normal wear and tear or misuse. During this warranty period, if this Safe-T-Link product is found to be defective, T&S shall, at its options, repair and/or replace it. To obtain warranty service, products must be returned to...

T&S Brass and Bronze Works, Inc.
Attn: Warranty Repair Department
2 Saddleback Cove
Travelers Rest, SC 29690

Shipping, freight, insurance, and other transportation charges of the product to T&S and the return of repaired or replaced product to the purchaser are the responsibility of the purchaser. Repair and/or replacement shall be made within a reasonable time after receipt by T&S of the returned product. For items and components incorporated in the products and not manufactured by T&S, the only warranty extended is that of the original manufacturer. This warranty does not cover items which have received secondary finishing or have been altered or modified after purchase, or for defects caused by physical abuse to or misuse of the product, or shipment of the products.

Any express warranty not provided herein, and any remedy for Breach of Contract which might arise, is hereby excluded and disclaimed. Any implied warranties of merchantability or fitness for a particular purpose are limited to one year in duration. Under no circumstances shall T&S be liable for loss of use or any special consequential costs, expenses or damages whether arising out of breach of warranty, breach of contract or otherwise incurred by the purchaser or any other user.

Some states do not allow limitations on how long and implied warranty lasts or the exclusion or limitation of incidental or consequential damages, so the above limitations or exclusions may not apply to you. Specific rights under this warranty and other rights vary from state to state.

P/N: 098-010827-45 Rev.5
Date: 11-02-04
Drawn: TEH
Checked: MVW 11-02-04
Approved: MVW 11-02-04

Installation and Maintenance Instructions



Gas Hose Appliance Connectors



COMPONENT



Deutsch: Installations- und Wartungsanleitungen

Español: la Instalación y las Instrucciones de Mantenimiento

Français: les Instructions d'Installation et d'Entretien

Exploded View

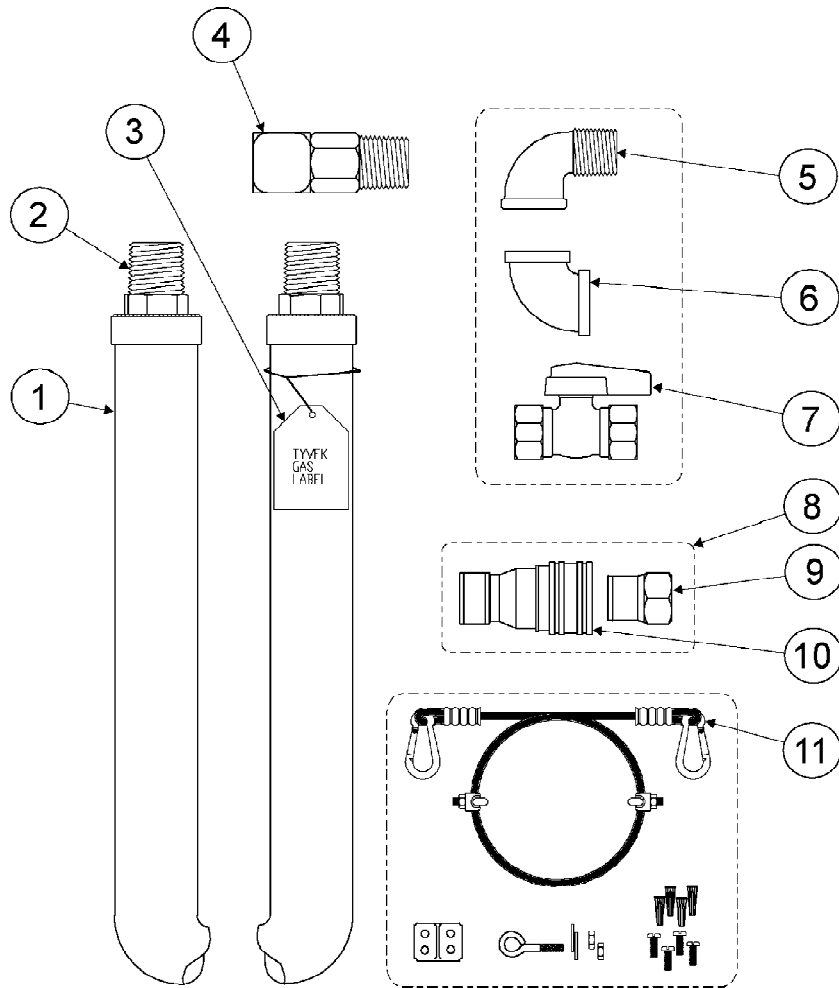

Some items are listed for instructional purposes and may not be sold as separate parts.

Part Number Guide

Safe-T-Link Fittings and Accessories

1	Asm, Hose Coated - Gas	HG-Series
2	Fitting, FreeSpin 360°	*
3	Label, Tyvek Gas Hose	*
4	Fitting, SwiveLink	AG-6_
5	90° Elbow, Female/Male	AG-8, MF
6	90° Elbow, Female/Female	AG-8, FF
7	Gas Ball Shut-Off Valve	AG-7_
8	Asm, Quick Disconnect	AG-5_
9	Nipple, Plug Body	*
10	Coupling, Socket	*
11	Asm, Kit - Restraining Cable**	AG-RC

** This accessory should be purchased separately by installer, if necessary

General Instructions

Important Safety Instructions:

WARNING: Please read all instructions carefully. Failure to fully read instructions and follow them could result in severe injury or death.

1. **Gas connectors and accessories must be installed in strict accordance with the National Fuel Gas Code** (ANSI Z223.1 or latest edition) and applicable state or local gas installation codes. These T&S connectors comply with the standard for connector for Movable Gas Appliances, ANSI Z21.69•CSA 6.16.

2. As with any other gas transmission line or device, it is recommended that installation and testing be done by qualified personnel.

3. An approved accessible manual gas shut-off valve must be installed at the outlet of the gas supply piping system upstream of the connector. Each piece of equipment must have its own shut-off valve. The Quick Disconnect coupling is not to be used as the primary shut-off for all types of moveable gas appliances. (ANSI Z233.1 and ANSI Z21.69).

4. The **T&S Sure-Link Restraining Cable, Model AG-RC**, is the recommended restraining device for castered appliances. Installation Instructions for the **Sure-Link** are included in the **Sure-Link** package. This restrainer should be inspected as part of regular maintenance and safety procedures. Restraining cable must be connected at all times when appliance is in use.

5. With these Gas Connection, **AVOID:**
** Flexing, excessive bending and vibration.*

** Movement after installation on fixed appliances.*

** Movement on moveable appliances (those with factory equipped casters) except for repair or cleaning.*

6. Final assembly must be tested for leaks.

CAUTION: Matches, candles, open flame or other sources of ignition shall not be used for this purpose. Leak test solutions may cause corrosion - rinse with water after test.

To check gas supply piping system for leakage see National Fuel Code ANSI Z233.1/NFPA 54 or CAN/CGA-B149.1 Natural Gas and Propane Inst. Code.

Before Installation:

Safe ·T·Link Gas Connectors with SwiveLink Fittings

The gas outlet must be in the same room as the gas-fired equipment and the connector must not be concealed within or run through any wall, floor or partition.

All parts of the union supplied with the connector must be used, and no attempt shall be made to assembly union nuts directly to pipe threads.

The connector must not be kinked, twisted or torqued.

Connectors are for use only on piping systems having fuel gas pressures not in excess of 1/2psi (3.5kPa).

For movable appliance installation (e.g. appliances factory-equipped with casters), flexing and bending should be limited to the needs of pulling and pushing the appliance in and out for cleaning, maintenance or installation.

Contact with foreign objects or substances must be avoided.

General Instructions

Choose one of the following three setup appropriate to your installation of a T&S Safe-T-Link Gas Hose Connector with SwiveLink fittings:

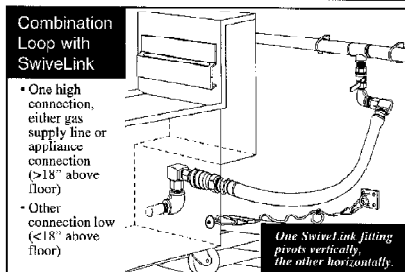
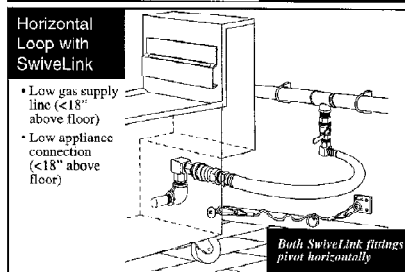
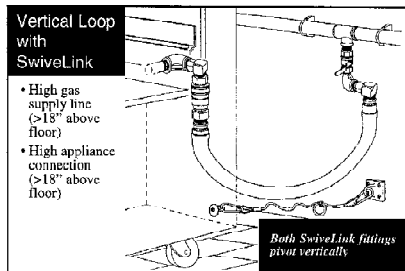

Installation:

Safe-T-Link Gas Connectors with SwiveLink Fittings

General

1. Shut the manual gas shut-off valve on gas manifold line to "OFF". If there is no gas shut-off valve, main gas supply line valve should be turned off. Do not proceed unless gas is turned off.
2. **Carefully read these entire installation instructions.**
3. Location of the two connection points for gas appliance connectors (the gas supply line and the equipment stub-out) can vary greatly. For installations which result in a sharp bend, a T&S SwiveLink Gas Connector is ideal.
4. To be able to position gas appliance as close to the wall as possible, the two ends of the SwiveLink Gas Connector should be offset from each other.

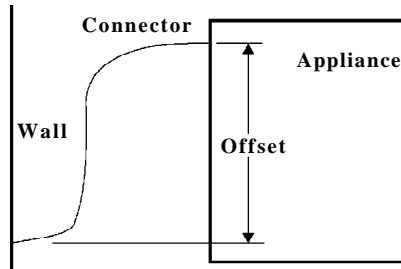

5. Each piece of equipment must have its own approved manual shut-off valve off the main gas supply line.

Gas Supply Side

1. If pipe tee is already male, apply Teflon tape or pipe joint compound on pipe threads at gas supply line.

General Instructions

- If pipe tee is female, first apply Teflon tape or pipe joint compound to threads of pipe nipple (not supplied), and thread pipe nipple into female pipe tee. Then thread (gas) no.7 valve onto pipe nipple and tighten.
- For “Vertical” or “Combination” loop installations, attach no.5 (male/female elbow) as shown to no.7 valve with Teflon tape or pipe joint compound.
- Apply Teflon tape or pipe joint compound to male threads of no.4. Thread no.4 into no.7 valve or no.5 and tighten.

Appliance Side without Quick Disconnect

- For chosen loop installation, attach no.6 (female/female elbow) to the male appliance stub-out with Teflon tape or pipe joint compound.
- Thread male end of no.4 into no.6 (female elbow) at appliance and tighten.

Appliance Side with Quick Disconnect

- For chosen loop installation, attach no.5 (female/female elbow) to the male appliance stub-out with Teflon tape or pipe joint compound.
- Separate no.8 coupling. No.9 nipple (male) half will remain attached to no.4 fitting. No.10 coupling (female) half will remain attached to no.1.
- Apply Teflon Tape or pipe joint compound to threads of no.4 fitting. Thread male end of no.4 into female elbow at appliance and tighten.
- Reconnect no.8 coupling to nipple.

Finishing

- Check tightness of all connections and perform leak test.
- After installation of no.8 Connector, **carefully** push appliance back to operating position and check that no.1 is not kinked, overbent, or caught under appliance casters. Set length of no.11 so no.1 is never fully extended.
- Affix **Orange** label “Installation Instruction for Heavy-Duty Gas Connector” to back of appliance after installation. Affix **Yellow** label to wall near no.7 or equivalent valve.

Installation:

Safe ·T·Link Gas Connectors *without* SwiveLink Fittings

General

Follow **General** Step 1 through 5 on page 5.

Review Comparison

See **Diagram** on following page.

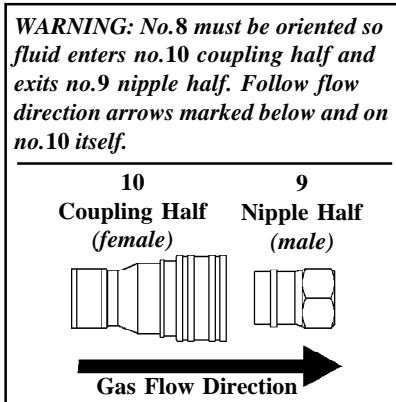

General Instructions

Gas Supply Side

1. If pipe tee is already male, apply Teflon Tape or pipe joint compound to pipe threads at gas supply line. Thread no.7 valve onto male pipe nipple and tighten.
2. If pipe tee is female, first apply Teflon Tape to threads of pipe (not supplied) and thread pipe nipple into female pipe tee. Then thread no.7 valve onto pipe nipple and tighten.
3. Apply Teflon Tape or pipe joint compound to thread of no.2 fitting. Place no.2 fitting into no.7 valve and tighten.

Installation Comparison

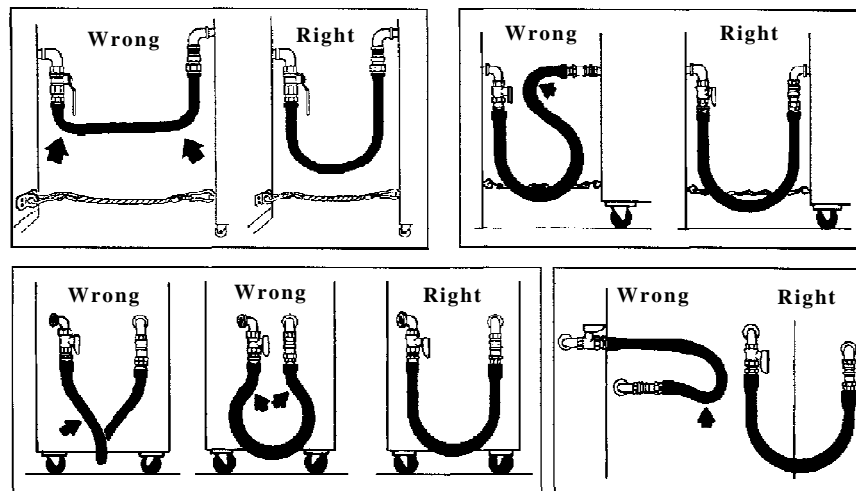

Appliance Side without Quick Disconnect

1. Apply Teflon Tape or pipe joint compound to male stub-out on appliance and thread female/female elbow to male stub-out.
2. Thread male end of no.2 on no.5 or no.6 and attach to stub-out of appliance and tighten.

Appliance Side with Quick Disconnect

1. Apply Teflon Tape or pipe joint compound to male stub-out on appliance and thread no.5 (male/female elbow) to male stub-out.
2. Separate no.9 coupling nipple (male) half from no.10 coupling (female) half. Apply Teflon Tape or pipe joint compound to male threads on no.5 (male/female elbow).
3. Thread no.9 of no.8 onto male elbow at appliance and tighten.
4. Reconnect no.8 coupling assembly to nipple.

Finishing

See Section on page 6.

Instrucciones Generales

Instrucciones Importantes De Seguridad:

AVISO: Por favor lea todas las instrucciones cuidadosamente. El no leer y seguir las instrucciones completas puede resultar en grandes lesiones o muerte.

1. Accesorios y conectores de gas tienen que ser instalados en un estricto acuerdo con las Normas Nacionales De Gas y Combustible (ANSI Z223.1 o la última edición) y normas aplicables estatales o locales para instalación de gas. Los conectores de T&S cumplen con la norma para conectores de Aparatos de Gas Móviles ANSI Z21.69 CSA6.16
2. Como con cualquier otro aparato o líneas de transmisión de fluido es recomendado que **instalación y pruebas sean hechas por personal cualificado.**
3. Una válvula manual para cerrar el gas que sea aprobado, tiene que ser instalada a la salida del sistema de tubería surtidor, arriba de la corriente del conector. Cada instrumento debe de tener su propia válvula manual. El Quick Disconnect (desconectado rápido) encaje no es para uso como válvula principal para cerrar el gas para todo tipo de instrumentos móviles. (ANSI Z223.1 y ANSI Z21.69)
4. El **T&S Sure-Link Restraining Cable, modelo AG-RC**, es el aparato recomendado para restringir instrumentos con ruedas. Instrucciones de instalación para el **Sure-Link** están incluidas en el paquete de **Sure-Link**. Este restringido debe ser inspeccionado como parte de los procedimientos de mantenimiento y seguridad. El cable restringido tiene que estar conectado a toda hora cuando el instrumento este en uso.

5. Con estas conexiones de gas, **EVITE:**
* *Fletamiento, doblamiento excesivo y vibración.*

* *Movimientos de instrumentos fijos después de instalación.*

* *Movimiento de instrumentos móviles (aquellos equipados con ruedas en la factoría) excepto para reparos o limpieza.*

6. El ensamble final tiene que ser probado por filtraciones.

ADVERTENCIA: *Fósforos, velas, candela o cualquier otra fuente encendedora no se debe utilizar para este propósito. Soluciones para prueba de filtraciones pueden ocasionar corrosión.*

Para inspeccionar el sistema de tubería de gas por filtraciones refiérase al código Nacional ANSI Z233.1/NFPA 54 O CAN/CGA-B149.1 Código de la institución de gas natural o propano.

Antes De La Instalación:

Safe ·T-Link Gas Connectors con SwiveLink Fittings

El enchufe de gas tiene que estar en el mismo cuarto que el aparato que va a servir y el conector no puede ser encubierto dentro de o a través de cualquier pared, piso o partición.

Todas las partes de la unión surtidas con el conector tienen que ser usadas, y ninguna intento deberá ser para ensamblar las tuercas de unión directamente a las tuercas de tubo. El conector no puede estar enroscado, torcido o torzonado.

Conectores son solamente para uso de sistemas de tuberías de gas combustible que no sean con presión en exceso de 1/2 psi. (3.5 Kpa).

Para instalación de aparatos móviles (eje. Aparatos equipados con ruedas), estirar y doblar deben de ser limitados a lo necesario para halar y empujar el aparato para mantenimiento limpieza o instalación.

Contacto con sustancias u objetos forasteros debe ser evitado.

Instrucciones Generales

Escoja uno de los tres dibujos apropiados para su instalación de T&S Safe-T-Link Gas Hose Connector con **SwiveLink Fittings**.

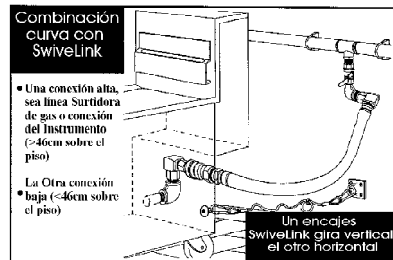
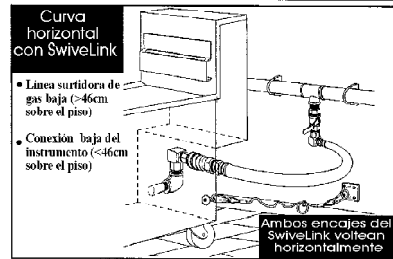
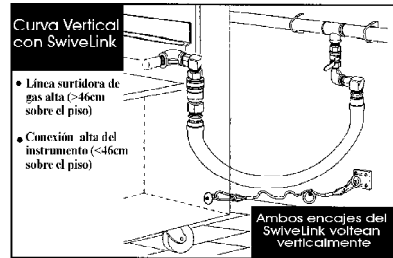

Instalación:

Conectores de Gas Safe-T-Link con Encajes De SwiveLink

General

1. Cierre la válvula manual de gas en la línea del múltiple a la posición "OFF". Si no hay válvula manual, la línea principal de gas debe ser cerrada. No continúe hasta que la línea de gas este cerrada.

2. **Cuidadosamente lea todas las instrucciones de instalación.**

3. El lugar de los dos puntos de conexión para instrumentos de gas (la línea de surtido de gas y el cabo del instrumento) pueden variar inmensamente. Para instalaciones que puedan resultar con doblamiento excesivo, un conector de gas de T&S SwiveLink es ideal.

4. Para ser posible situar el instrumento lo mas cerca a la pared, ambos extremos del conectivo de gas Safe-T-Link deben estar equivalentes del uno al otro.

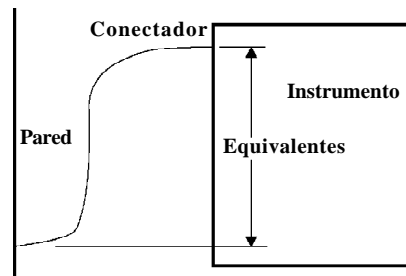

5. Cada instrumento tiene que tener su propia aprobada válvula manual de la línea de surtido principal.

Extremo Del Surtido De Gas

1. Si las roscas en la unión "T" ya son masculinas, aplique cinta de Teflon o compuesto de coyuntura a las roscas masculinas de la línea de surtido.
2. Si las roscas en la unión "T" ya son femeninas, primero aplique cinta de Teflon o compuesto de coyuntura a las roscas del tubo (no esta surtido), enrosque el tubo dentro de la "T" femenina. Luego enrosque (gas) la parte No.7 válvula en el tubo y apriete.

Instrucciones Generales

3. Para instalaciones de curvas “Verticales” o “Combinación” junte la parte No.5 (codo masculino/ femenino) como lo demostrado en la parte No.7 válvula con cinta de Teflon o compuesto de coyuntura.

4. Aplique cinta de Teflon o compuesto de coyuntura a las roscas masculinas de la parte No.4. Enrosque la parte No.4 entre la parte No.7 válvula o la parte No.5 y apriete.

Extremo Del Instrumento sin Quick Disconnect

1. Para la instalación de curva escogida, junte la parte No.6 (codo femenino/ femenino) al tubo masculino del instrumento con cinta de Teflon o compuesto de coyuntura.

2. Enrosque el extremo masculino de la parte No.4 dentro de la parte No.6 (codo femenino) al instrumento y apriete.

Extremo Del Instrumento con Quick Disconnect

1. Para la instalación de curva escogida, junte la parte No.5 (codo femenino/ femenino) al tubo masculino del instrumento con cinta de Teflon o compuesto de coyuntura.

2. Separe la parte No.8 encaje. La parte No.9 mitad de la enchufe (masculino) permanecerá pegado a la parte No.4 enganche. La parte No.10 mitad del encaje (femenino) permanecerá junta a la parte No.1.

3. Aplique cinta de Teflon o compuesto de coyuntura a las roscas del encaje parte No.4. Enrosque el extremo masculino de la parte No.4 dentro del codo femenino al instrumento y apriete.

4. Conecte de nuevo la parte No.8 el encaje a la enchufe.

Terminando

1. Inspeccione todas las conexiones que estén apretadas y conduzca ensayos para detectar filtración.

2. Después de instalar el conector parte No.8, **cuidadosamente** empuje el instrumento a su posición operativa e inspeccione que la parte No.1 no este enroscado, sobre doblado o pisado bajo las ruedas del instrumento. Cuadre el largo de la parte No.11 de modo que la parte No.1 nunca este a su máximo trayecto.

3. Coloque etiqueta **anaranjada** “Installation Instruction for Heavy-Duty Gas Conector” a la parte de atrás del instrumento después de la instalación.

Coloque etiqueta **amarilla** en la pared cerca de la parte No.7 o válvula equivalente.

Instalación:

Safe T-Link Gas Connectors sin SwiveLink Fittings

General

Siga los pasos del 1 hasta el 5 en la página 9 en **General**.

Repase las Comparaciones: Vea el Dibujo en la parte de abajo.

AVISO: La parte No.8 tiene que ser orientada de modo que el fluido entre la parte No.10 la mitad del encaje y salga por la parte No.9 la mitad de la enchufe. Siga la flecha en la dirección de la corriente como están indicadas abajo en la propia parte No.10.

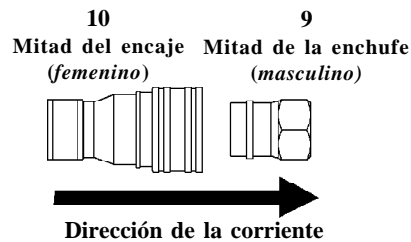

Instrucciones Generales

Extremo Del Surtido De Gas

1. Si las roscas en la unión "T" ya son masculinas, aplique cinta de Teflon o compuesto de coyuntura a las roscas masculinas de la línea de surtido. Enrosque la válvula parte No.7 al tubo masculino y apriete.
2. Si las roscas en la unión "T" ya son femeninas, primero aplique cinta de Teflon o compuesto de coyuntura a las roscas del tubo (no esta surtido), enrosque el tubo dentro de la "T" femenina. Luego enrosque la parte No.7 válvula en el tubo y apriete.
3. Aplique cinta de Teflon o compuesto de coyuntura a las roscas del ajuste de la parte No.2. Coloque el ajuste la parte No.2 entre la parte No.7 válvula y apriete.

Comparaciones De Instalación

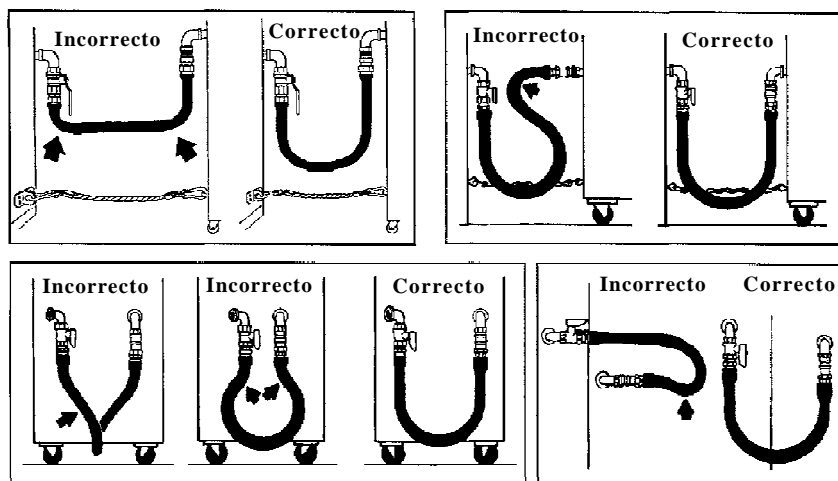

Extremo Del Instrumento sin Quick Disconnect

1. Aplique cinta de Teflon o compuesto de coyuntura al cabo masculino del instrumento y enrosque femenino/codo femenino al cabo masculino.
2. Enrosque el extremo masculino de la parte No.2 en la parte No.5 o en la parte No.6 y junte al cabo del aparato y apriete.

Extremo Del Instrumento con Quick Disconnect

1. Aplique cinta de Teflon o compuesto de coyuntura al cabo masculino del instrumento y enrosque la parte No.5 (masculino/codo femenino) al cabo masculino.
2. Separe la parte No.9 la mitad del encaje (masculino) el tubo de la parte No.10 y la mitad (femenina) el encaje. Aplique cinta de Teflon o compuesto de coyuntura a las roscas masculinas de la parte No.5 (masculino/codo femenino).
3. Enrosque la parte No.9 de la parte No.8 en el codo masculino al instrumento y apriete.
4. Conecte de nuevo la parte No.8 el ensamble del encaje a la enchufe.

Terminando

Vea esta sección en la pagina 10.

Instructions Générales

Les Instructions De La Sécurité Importantes

Avertissement: Prier lire tous les instructions prudemment. Si vous ne les lire pas et si vous ne les suivre pas complètement vous pouvoir devenir blessé ou vous pouvoir mourir.

1. Les branchements du gaz et les accessoires l'eau ou de la vapeur devoir être installer conformément à tous les codes de l'installation de ANSI Z223.1 ou l'édition en cours et de votre administration municipale. Les tuyaux de gaz T&S sont conformes aux standards ANSI Z21.69*CSA6.16 pour tuyauterie flexible d'appareils à gaz mobiles.

2. Comme avec n'importe quelle autre ligne ou dispositif liquide de transmission, on vous recommander que l'installation et le test être faire par le personnel qualifié.

3. Un e soupape approuvée, manuelle et accessible devoir être installer à la sortie du système sifflant d'approvisionnement d'amont du connecteur. Chaque morceau de matériel devoir avoir son propre soupape pour fermerle gaz. L'attelage "débrancher vite" ne pouvoir pas être utiliser comme la soupape principale pour fermer le gaz pour tous les appareils du gaz (ANSI Z233.1 et ANSI Z21.69)

4. Nous vous conseiller à utiliser le câble de retenir "T & S Sure Link" le modèle AG-RC comme un dispositif de retenir avec tous les appareils mobilesavec les roulettes. Les instructions d'installation être inclure dans le paquet de "Sure Link". Ce câble retenant devoir être inspecter pendant l'entretien régulier et comme une procédure de la sécurité habituelle. Le câble de retenir devoir être attacher toujours quand l'appareil ménager marcher.

5. Avec les branchements du gaz,

** Ne les plier pas, Ne les fléchir pas, Ne les tendre pas et éviter les vibrations.*

** Éviter les mouvements après l'installation sur les appareils fixés.*

** Éviter les mouvements sur les appareils mobiles(ceux qui avoir les roulettes appliqué à l'usine) sauf que pour les réparations, l'entretien ou le nettoyage.*

6. A l'issue de l'installation, vérifier qu'il n'y ai pas de fuites de gaz.

ATTENTION: L'utilisation d'allumettes, bougies, flammes ou toute autre source d'ignition ou d'allumage sont interdites à cet effet. Pour éviter le peu de corrosion provoqué par les solutions liquides de tests de fuites, rinser les surfaces métalliques après avoir effectué le test.

La procédure de vérification de fuites de gaz se trouve dans dans le National Fuel Code ANSI Z233.1/NFPA 54 et dans le Code d'installation de gaz naturel et propane CAN/CGA-B149.1.

Avant L'Installation: **Les Connecteurs "Safe-T-Link" avec les appareils "SwiveLink"**

L'arrivée de gaz doit être dans la même pièce que l'équipement qui y est raccordé, et le raccord ne doit ni être caché au sein d'un mur, ni traverser une paroi ou un sol ou quelconque surface.

Chaque pièce fournie avec le tuyau de gaz doit être mise en place pendant l'installation, sans exception. Ne jamais joindre les raccords à l'arrivée de gaz sans composé ou mastic.

Le tuyau de gaz ne doit pas être stressé, déformé, ou étiré.

N'utiliser les tuyaux de gaz qu'avec les systèmes de gaz n'excédant pas 3.5kPa (1/2 psi).

Instructions Générales

Pour les installations sur équipement à gaz mobile (équipements dotés de roulettes), le degré de torsion doit être limité en fonction des distances nécessaires aux mouvements de l'équipement en question, pour raisons de nettoyage, de service, et d'installation.

Eviter tout contact entre les tuyaux de gaz et tous objets ou substances qui pourraient les endommager.

Choisir une de ces trois étapes appropriées pour l'installation des connecteurs du gaz "Safe-T-Link" avec l'appareil T&S.

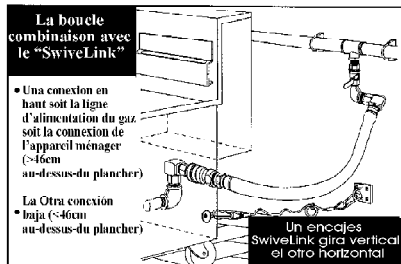
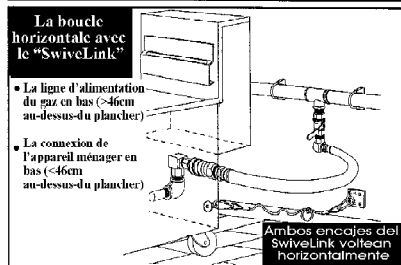
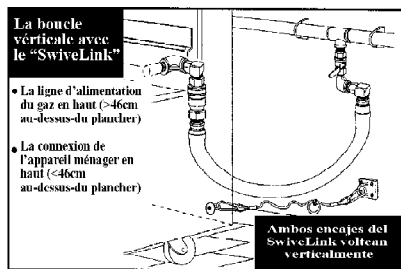

L'Installation:

Les Branchements Du Gaz "Safe-T-Link" avec les Appareils "SwiveLink"

Générales

1. Fermer la soupape manuelle sur le collecteur du gaz à "off"(fermé). S'il n'y a pas une soupape pour fermer le gaz, la ligne d'alimentation du gaz principale doit être fermée. Ne continuer pas si le gaz n'est pas fermé.
2. Vous devez lire prudemment tous les instructions d'installation entier avant vous commencer le travail.
3. La position des deux parties de la connexion pour des branchements des appareils ménager (la ligne d'alimentation du gaz et le morceau d'équipement dehors) peuvent varier beaucoup. Pour les installations qui peuvent aller résulter dans un coude brusque, un connecteur du gaz "SwiveLink" de "T & S" est idéal.
4. Pour placer l'appareil ménager près du mur que possible, les deux extrémités du branchement du gaz "SwiveLink" doivent être placées opposées.

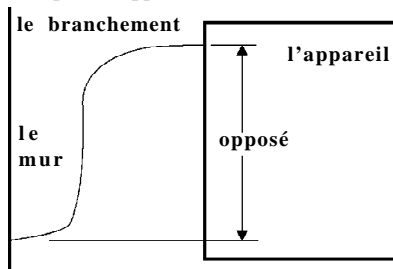

5. Chaque appareil doit avoir sa propre soupape manuelle approuvée de la ligne d'alimentation du gaz.

Le Côté D'Alimentation du Gaz

1. Si le "T" du tuyau est déjà masculin, appliquer le ruban en Téflon ou le composé pour les tuyaux aux filets des tuyaux de la ligne d'alimentation du gaz.

Instructions Générales

2. Si le le "T" du tuyau être féminin, ppliquer le ruban en Téflon ou le composé pour les tuyaux aux filets du raccord du tuyau(pas fournir) et mettre le raccord à travers le "T" feminie. Puis mettre la soupape N°.7 (le gaz)sur le raccord et resserrer.

3. Pour la boucle "verticale" ou "combinaison" attacher N°.5 (le coude* mâle/femelle) comme indiqué à la soupape N°.7 avec le ruban en Téflon ou le composé pour les tuyaux.

4. Appliquer le ruban en Téflon ou ou le composé pour les tuyaux aux filets masculins de N°.4. Mettre N°.4 dans la soupape N°.7 ou N°.5 et resserrer.

Le Côté D'Appareil

(Sans le débranchement vite-N°.5)

1. Pour l'installation de la boucle choisie attacher N°.6 (le coude* femelle/femelle) au morceau masculin d'appareil avec le ruban en Téflon ou le composé pour les tuyaux.

2. Mettre l'extrémité masculin de N°.4 dans N°.6 (le coude féminin) à l'appareil et resserrer.

Le Côté D'Appareil

(Avec le débranchement vite)

1. Pour l'installation de la boucle choisie attacher N°.5 (le coude femelle/femelle) au morceau masculin d'appareil avec le ruban en Téflon ou le composé pour les tuyaux.

2. Séparer l'attelage N°.8. La moitié masculine , le raccord N°.9 aller rester attacher à l'appareil N°.4. La moitié féminine N°.10 aller rester attacher à N°.1.

3. Appliquer le ruban en Téflon ou le composé pour les tuyaux aux filets de l'appareil N°.4. Mettre l'extrémité masculin de N°.4 dans le coude féminin à l'appareil ménager et resserrer.

4. Brancher l'attelage N°.8 au raccord.

La Fin

1. Vérifier les branchements être bien serrer et vérifier s'il y a des fuites.

2. Après l'installation du brachement N°.8 pousser prudemment l'appareil ménager à sa position originale et vérifier que la ligne du brachement N°.1 n'ètre pas trop plier ni au-dessous- des roulettes de l'appareil ménager. Régler la longueur pour éviter que N°.1 étirer trop.

3. Coller le label orange "Les Instructions pour installer le connecteur robuste du gaz" au dos de l'appareil ménager après l'installation . Coller le label jaune au mur près de N°.7 ou la soupape équivalente.

L'Installación:

Les Branchements du Gaz Safe-T-Link sans les appareils SwiveLink

Générale

Suivre les étapes générales 1 à 5 à la page 12.

Examiner la comparaison : Voir le diagramme au-dessous.

Avertissement: N°.8 devoir s'orienter pour permettre l'entrée du fluide à la moitié d'attelage N°.10 et sortir la moitié du raccord. Suivre les flèches de la direction de la circulation indiqué au-dessous et sur N°.10 soi-même.

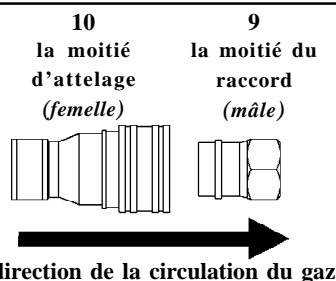

Instructions Générales

Le Côté D'Alimentation du Gaz

1. Si le "T" du tuyau être déjà masculin, appliquer le ruban en Téflon ou le composé pour les tuyaux aux filets du du tuyau à l'alimentation du gaz. Mettre la soupape N°.7 sur le raccord du tuyau masculin et resserrer.
2. Si le le "T" du tuyau être féminin, appliquer le ruban en Téflon ou le composé pour les tuyaux aux filets du raccord du tuyau (pas fournir) et mettre le raccord à travers le "T" féminin. Puis mettre la soupape N°.7 sur le raccord et resserrer.

Examiner la comparaison : Voir le diagramme au-dessous

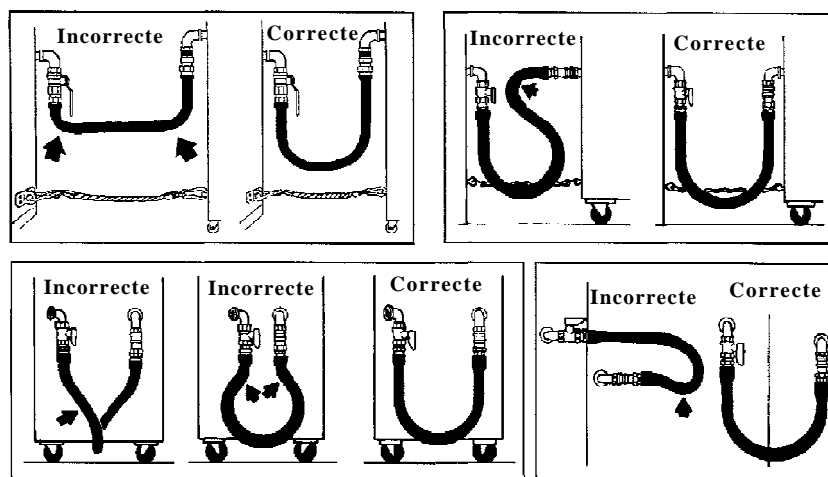

3. Appliquer le ruban en Téflon ou le composé pour les tuyaux aux filets de l'appareil N°.2. Mettre l'appareil N°.2 dans la soupape N°.7 et resserrer.

Le Côté Sans Le Débranchement Vite

1. Appliquer le ruban en Téflon ou le composé pour les tuyaux au talon masculin vers l'extérieur sur l'appareil ménager et mettre le coude, femelle / femelle, à travers le talon masculin vers l'extérieur.
2. Mettre l'extrémité masculin de N°.2 sur N°.5 ou N°.6 et resserrer au talon masculin vers l'extérieur sur l'appareil ménager et resserrer.

Le Côté Avec Le Débranchement Vite

1. Appliquer le ruban en Téflon ou le composé pour les tuyaux au talon masculin vers l'extérieur sur l'appareil ménager et mettre le coude N°.5, mâle / femelle, à travers le talon masculin vers l'extérieur.
2. Séparer N°.9, la moitié d'attelage du raccord (mâle) de N°.10, la moitié d'attelage (femelle). Appliquer le ruban en Téflon ou le composé pour les tuyaux aux filets masculins de N°.5 (le coude mâle / femelle).
3. Mettre N°.9 de N°.8 sur le coude masculin de l'appareil ménager et resserrer.
4. Brancher encore l'assemblage d'attelage N°.8 au raccord.

La Fin

Voir la section à la page 14.

Allgemeine Anleitungen

Wichtige Sicherheitsanweisungen:

WARNUNG: Bitte lesen Sie alle Anweisungen sorgfältig durch. Das Versäumen diese Anweisungen vollständig durchzulesen, und zu beachten, könnte zu schweren Verletzungen oder zum Tode führen.

1. Gasverbindungen und deren Erweiterungen müssen strikt dem Maßstab der Nationalen Brennstoffvorschrift (ANSI Z223.1 oder die neueste Edition) und den örtlichen Gasinstallationsvorschriften entsprechen. Diese T&S Anschlußteile entsprechen den Vorschriften für standard Anschlußteile für bewegbare Gasgeräte, ANSI Z21.69•CSA6.16.
2. Wie auch mit jeder anderen Gasführenden Leitung, sowie den angeschlossenen Geräten empfehlen wir, daß die Installation und Prüfung von einem Fachmann unternommen wird.
3. Ein genehmigtes, leicht erreichbares Gasabstellventil muß an der Versorgungsabzweigung des Gasleitungssystems nach dem Verbindungsstück angebracht sein. Jedes Gerät muß ein eigenes Abstellventil besitzen. Die Schnellauskupplung darf nicht als Erstverbindung für jegliche Arten von bewegbaren Gasgeräten benutzt werden. (ANSI Z233.1 und ANSI Z21.69).
4. Das T&S Sicherheitsverbindungsbegrenzungskabel ist die empfohlene Rückhaltevorrichtung für rollbare Geräte. Die Installationsanleitungen sind der Packung der Sicherheitsverbindung beigelegt. Dieser Begrenzer sollte als Teil einer Instandhaltungsinspektion des Gerätes aus Sicherheitsgründen regelmäßig geprüft werden. Das Begrenzungskabel muß immer angeschlossen sein während das Gerät in Betrieb genommen wird.
5. Mit dieser Art Gasverbindung, **vermeiden Sie das Folgende:**

* *Flexen, übermäßiges Biegen und Vibrationen.*

* *Bewegung, nach der Installation von fest angeschlossenen Geräten.*

* *Bewegung von bewegbaren Geräten (jene, die mit Herstellerangebrachten Rollen ausgestattet sind), außer zur Reparatur oder zur Reinigung.*

6. Nach Anschluß muß die Verbindung auf Dichtheit untersucht werden.

VORSICHT: *Streichhölzer, Kerzen, offene Flamen und ähnliche Zündungsinstrumente dürfen für diesen Test nicht verwendet werden. Die Lösung die für diesen Test verwendet wird kann Korrosion verursachen. Nach dem Test mit Wasser nachspülen.*

Das Gaszufuhrsystem wird nach National Fuel Code ANSI Z233.1/NFPA 54 oder CAN/CGA-B149.1 Natural Gas and Propane Inst. Code getestet.

Vor der Installation:

Sicherheits-T-Bindeglied Gasanschluß mit Drehgelenkverbindungen

Die Gasquelle muß im gleichen Zimmer sein wie das gasbetriebene Gerät. Das Verbindungsstück darf weder in der Wand versteckt sein noch durch eine Wand, einen Fußboden oder eine Trennwand verlaufen.

Alle Teile die mit dem Verbindungsstück geliefert werden, müssen verwendet werden. Unter keinen Umständen dürfen die Verbindungsmütter direct an die Leitungsgewinde montiert werden.

Das Verbindungsstück darf nicht geknickt, verdreht oder fest angezogen werden.

Diese Verbindungsstücke sind nur für Leitungssysteme bei denen der Gasdruck unter ½ psi (3.5 kPa) liegt geeignet.

Bei freistehenden Geräten (zum Beispiel bei Geräten die ab Firma auf Rädern stehen), sollte biegen der Leitung auf das zur Wartung, Reinigung und Installation notwendige Ziehen und Schieben beschränkt werden.

Allgemeine Anleitungen

Kontakt mit fremden Gegenständen und Substanzen muss vermieden werden.

Wählen Sie eine der drei folgenden Anschlußmöglichkeiten, die am besten geeignet ist Ihren T&S Sicherheits-T-Glied Gasschlauchanschluß mit dem Drehgelenkstück zu verbinden.

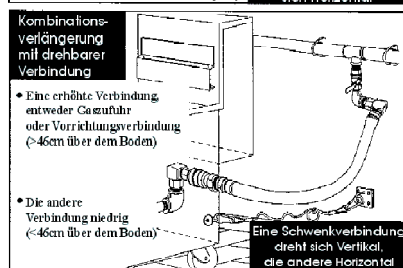
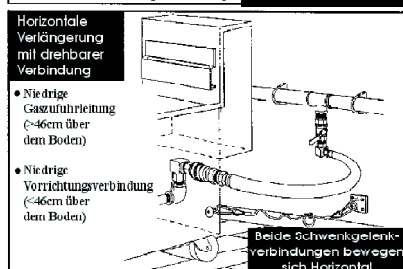
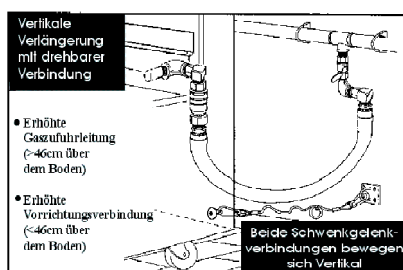

Installation:

(Safe•T•Link Gas Connectors with SwiveLink Fittings) Sicherheits-T-Bindeglied Gasverbindung mit Drehgelenkverbindungen

Allgemeines

1. Drehen Sie das manuelle Gasabstellventil an der Gasrohrabzweigung auf "Aus". Wenn kein Abstellventil vorhanden ist, sollte die Hauptgaszufuhr abgestellt werden. Fortsetzung darf nicht erfolgen bevor das Gas abgestellt ist

2. **Lesen Sie diese ganze Installationsanleitung sorgfältig durch.**

3. Die Platzierung der zwei Verbindungspunkte (die Gaszufuhrleitung und die Geräteausgangsverbindung) können sehr variieren. Für Installationen, die in eine große Biegung der Leitung resultieren, wäre eine T&S Brass Gasdrehverbindung ideal.

4. Um in der Lage zu sein die Gasvorrichtung so nahe wie möglich an der Wand zu positionieren, sollten die zwei Enden der drehbaren Gasverbindung gegenüber versetzt voneinander sein.

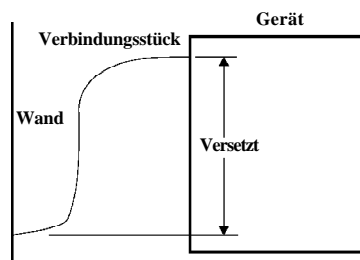

5. Jedes Gerät muß sein eigenes, geprüftes manuelles Gasabstellventil zur Hauptgasleitung besitzen.

Gaszufuhrseite

1. Falls die Rohrabzweigung schon männlich ist, tragen Sie Teflonband oder Rohrkitt auf das Rohrgewinde der Hauptgasleitung auf.

Allgemeine Anleitungen

2. Falls die Rohrabzweigung weiblich ist, tragen Sie zuerst Teflonband oder Rohrkitt zum Rohrnippel (nicht beigefügt) auf, dann drehen Sie den Rohrnippel auf die weibliche Rohrverzweigung. Jetzt schrauben Sie das (Gas) Nr. 7 Ventil auf den Rohrnippel, dann festziehen.

2. Falls die Rohrabzweigung weiblich ist, tragen Sie zuerst Teflonband oder Rohrkitt zum Rohrnippel (nicht beigefügt) auf, dann drehen Sie den Rohrnippel auf die weibliche Rohrverzweigung. Jetzt schrauben Sie das (Gas) Nr. 7 Ventil auf den Rohrnippel, dann festziehen.

3. Für "vertikale" oder "Kombinations"-installationen befestigen Sie Nr. 5 (männlich/weiblicher Ellenbogen) wie abgebildet am Nr. 7 Ventil mit Hilfe von Teflonband oder Rohrkitt.

4. Tragen Sie Teflonband oder Rohrkitt auf das männliche Gewinde von Nr. 4 auf. Schrauben Sie Nr. 4 auf das Nr. 7 Ventil oder Nr. 5 und dann fest anziehen.

Warnung: Nr. 8 muß so angeordnet sein, daß der Gasfluß in die Nr. 10 Kupplungshälfte eintritt, und dann aus der Nr. 9 Nippelhälfte herausströmt. Achten Sie auf die Fließrichtungspfeile die in der Zeichnung unten, sowie auf Nr. 10, angebracht sind.

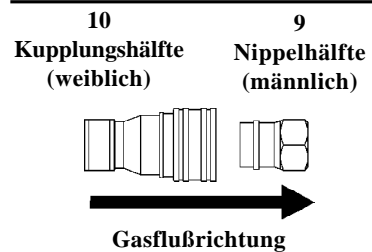

Geräteseite ohne Schnellauskupplung

1. Für die Installation der jeweils ausgewählten Schleife befestigen Sie Nr. 6 (weiblich/weiblicher Ellenbogen) zu der männlichen Ausgangsverbindung des Gerätes, mit Hilfe von Teflonband oder Rohrkitt.

2. Schrauben Sie das männliche Ende der Nr. 4 an Nr. 6 (weiblicher Ellenbogen) am Gerät auf, und dann fest anziehen.

Geräteseite mit Schnellauskupplung

1. Für die Installation der jeweils ausgesuchten Schleife, befestigen Sie Nr. 5 (weiblich/weiblicher Ellenbogen) zur männlichen Geräteausgangsverbindung mit Hilfe von Teflonband oder Rohrkitt.

2. Trennen Sie die Nr. 8 Kopplung. Nr. 9 Nippelhälfte (männlich) wird zum Nr. 4 Glied verbunden bleiben. Die Nr. 10 Kopplungshälfte (weiblich) wird zur Nr. 1 verbunden bleiben.

3. Tragen Sie Teflonband oder Rohrkitt auf das Gewinde des Nr. 4 Anschlußstückes auf. Schrauben Sie das männliche Ende der Nr. 4 auf den weiblichen Ellenbogen des Gerätes an, und dann festziehen.

4. Verbinden Sie jetzt das Nr. 8 Kupplungsstückwieder zum Nippel.

Zum Vervollständigen

1. Stellen Sie sicher, daß alle Verbindungen fest angeschlossen sind, und führen Sie eine Dichtheitsprobe durch.

2. Nachdem das Nr. 8 Verbindungsstück installiert ist, schieben Sie das Gerät vorsichtig auf den vorgesehenen Betriebsplatz und stellen Sie dabei sicher, daß Nr. 1 nicht geknickt, überbogen oder unter den Rollen des Gerätes gefangen wird. Stellen Sie die Länge der Nr. 11 so ein, daß Nr. 1 niemals voll ausgestreckt wird.

Allgemeine Anleitungen

3. Kleben Sie den orangenen Aufkleber "Installationsanweisungen für kommerzielle Gasverbindungen" auf die Rückseite des Gerätes nach vollendeter Installation. Kleben Sie den gelben Aufkleber an die Wand nahe an Nr. 7 oder einem anderen gleichbedeutenden Abstellventil dieser Leitung.

Installation:

(Safe · T-Link Gas Connectors *without* SwiveLink Fittings) Sicherheits-T-Bindeglied Gasanschluß ohne Drehgelenkverbindungsstück

Allgemeines

Folgen Sie die allgemeinen Vorgänge 1 bis 5 auf Seite 17

Nachprüfen und Vergleichen: Siehe Abbildung unten

Gaszufuhrseite

1. Falls die Rohrverzweigung schon männlich ist, tragen Sie Teflonband oder Rohrkitt auf das Rohrgewinde der Hauptgasleitung auf. Schrauben Sie das Nr. 7 Ventil auf den männlichen Rohrnippel, und dann fest anziehen.
2. Falls die Rohrverzweigung weiblich ist, tragen Sie zuerst Teflonband oder Rohrkitt zum Rohrnippel (nicht beigefügt) auf, dann drehen Sie den Rohrnippel auf die weibliche Rohrverzweigung. Jetzt schrauben Sie das Nr. 7 Ventil auf den Rohrnippel, danach fest anziehen.
3. Tragen Sie Teflonband oder Rohrkitt auf das Gewinde des Nr. 2 Anschlußstückes auf. Platzieren Sie das Verbindungsstück Nr. 2 an das Ventil Nr. 7 und ziehen Sie es fest.

Installation Comparison

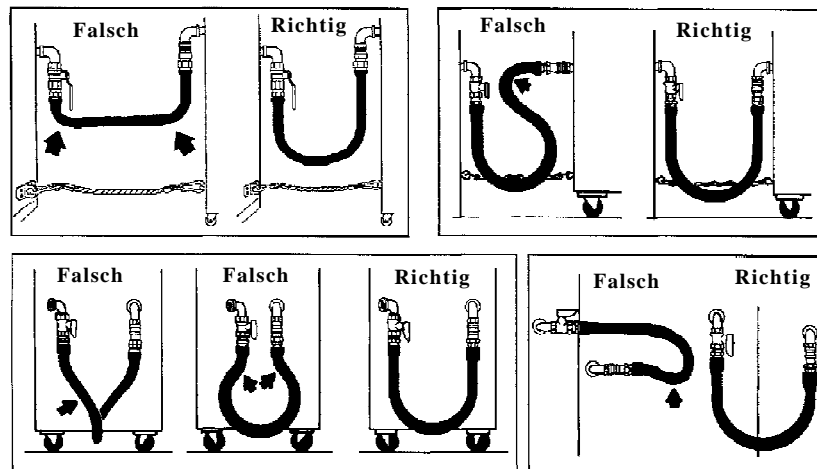

Allgemeine Anleitungen

Vorrichtungsseite, ohne Schnellauskupplung

1. Teflonband oder Rohrkitt auf das männliche Ausgangsgewinde der Vorrichtung auftragen und dann die weiblich/weibliche Ellenbogenverbindung zur männlichen Verbindung aufschrauben.
2. Das männliche Ende von Nr. 2 auf Nr. 5 oder Nr. 6 zum Ausgangsgewinde der Vorrichtung verbinden und dann festziehen.

Vorrichtungsseite mit Schnellauskupplung

1. Teflonband oder Rohrkitt auf das männliche Ausgangsgewinde der Vorrichtung auftragen, und den weiblich/weiblichen Ellenbogen zum Ausgangsgewinde aufschrauben.
2. Trennen Sie den Verbindungsniessel Nr. 9 (männlich) von der Verbindungshälfte Nr. 10 (weiblich). Teflonband oder Rohrkitt zum männlichen Gewinde an Nr. 5 auftragen (männlich/weiblicher Ellenbogen).
3. Nr. 9 von Nr. 8 auf den männlichen Ellenbogen der Vorrichtung anschrauben und festziehen.
4. Verbinden Sie Nr. 8 wieder mit der Montageverbindung des Nippels.

Zum Vervollständigen

Siehe dazugehörige Sektion auf Seite 18.

RELATED T&S BRASS PRODUCT LINE



**G-6
Sure-Link
Restraining Cable**

T&S BRASS AND BRONZE WORKS, INC.

A firm commitment to application-engineered plumbing products

2 Saddleback Cove, P.O. Box 1088,
Travelers Rest, SC 29690

Phone: (864) 834-4102

Fax: (864) 834-3518

E-mail: tsbrass@tsbrass.com

T & S Brass-Europe
'De Veenhoeve'

Oude Nieuwveenseweg 84

2441 CW Nieuwveen

The Netherlands



RELIABILITY BUILT IN™