



SIDE WALL ASSEMBLY

Step 1

Unfold each of the walls.

- The back wall and front wall
- The 2 side walls

Step 2

Find the hook & loop fastening strips on one length of the first sidewall to be assembled. These strips are to be placed on the top pipe of your canopy structure by wrapping the fastening strips over the perimeter poles. Repeat with second side wall, rear wall and front wall.

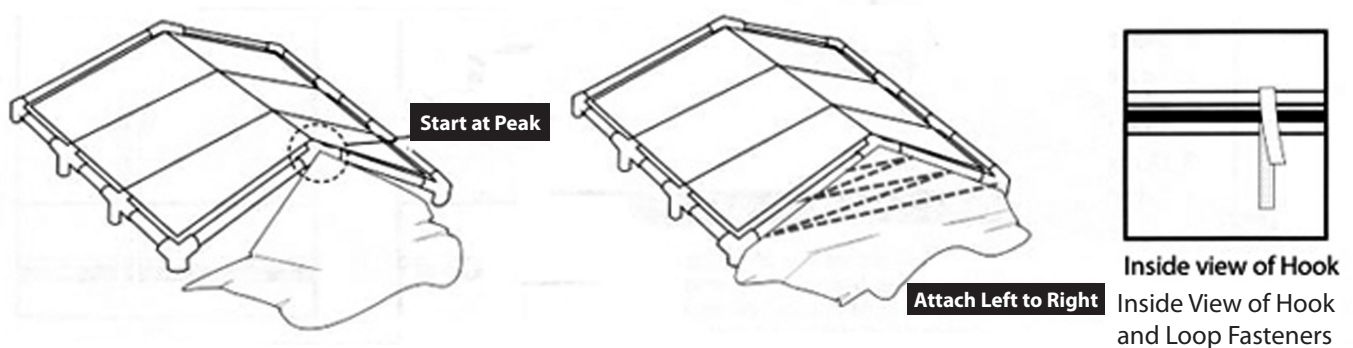

NOW, CONNECT THE LEG POLES TO THE ROOF ASSEMBLY WITH THE COVER ALREADY POSITIONED ON TOP OF THE UNIT.

Step A: First insert the pipes for the middle poles into the 3- and 4-way connectors, and then connect the end leg pipes in the same way. (See illustration)

Step B: Push the eight foot pads onto the bottom of each leg.
NOTE: the foot pads are NOT for anchoring the canopy!

Step C: Connect the hook & loop fastening strips down the length of each leg.

Step 3

After connecting the top of the side walls and installing the leg pipes into the connectors on the perimeter of the unit, use elastic ball straps to connect the end of each sidewall to the 4 corners of the unit.

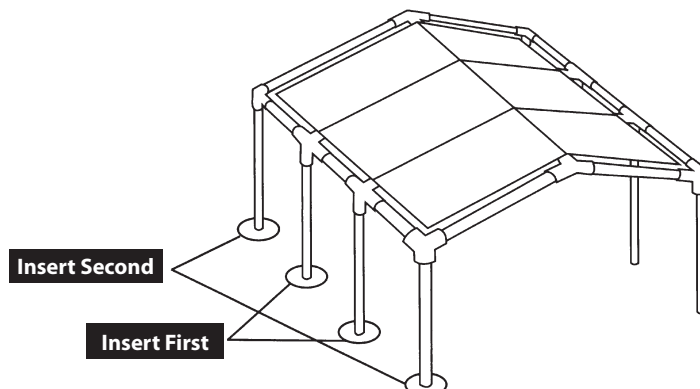

IMPORTANT NOTICE: PLEASE READ CAREFULLY



We are confident that you will be completely satisfied with your King Canopy unit. Please take a moment to read the very important information below, and call us with any questions you may have.

King Canopy/PIC America, LTD. has no control over wind, snow, ice, rain or any other weather condition and we are in no way responsible for any damage caused by the canopy or to the canopy. We suggest you contact your insurance carrier just as you would for any other outside structure.

OTHER PRECAUTIONS WHICH MUST BE FOLLOWED:

Keep all flame and heat sources away from this tent fabric. The tent fabric will burn if left in continuous contact with any flame source.

DO NOT cook underneath or near canopy.

DO NOT store or use flammable liquids underneath or near canopy.

DO NOT ignite or store fireworks underneath or near canopy.

DO NOT use bleach to clean cover.

DO NOT dry clean cover.

DO NOT wash cover in washing machine or dry in dryer. Hand wash with mild soap and water only.

DO NOT allow rain water, snow or ice to accumulate on top of cover.

DO NOT hang or suspend anything from the frame, grommets, truss system or ball straps of the unit.

REMOVE canopy cover before a storm, or disassemble entire canopy unit if possible.

REMOVE rain water, snow and ice from canopy cover.

This is a temporary structure and is not recommended for use as a permanent structure.

Defective Parts

We try our best to eliminate any defective parts that are shipped with our products. If, however, you should find a defective part, we will replace – free of charge – any part which is defective. You will need to provide proof of purchase showing date of purchase and provide us with detailed description of the defective component. Your replacement will be shipped by ground shipping, freight prepaid. Next day or express shipping will require freight collect and paid for by you, the consumer. Damages from improper anchoring, strong winds, snow, ice or rain are not considered defects.

Improper Anchoring, Strong Winds, Rain Snow, or Ice

King Canopy/PIC America, LTD. does not guarantee these canopies under strong weather conditions. These canopies are designed to protect against damages caused by sun, rain, tree sap, birds, etc. They are not designed to hold roof loads that accompany snow, ice or heavy rains. If your canopy is not anchored securely, it can be lifted by the wind and will fly away. If your canopy takes flight, we are not responsible for any replacement. If you know strong weather is predicted, remove the cover or take down the canopy unit completely. The cover is designed to be quickly and easily removed. Certain regions of the country are extremely hard on covers of any kind. Normal wear and tear is not covered under the warranty, and should be expected.

Warranty

All components of this canopy feature a 1-year limited warranty and are warranted to be free from defects in material and workmanship for a period of 1-year. You must complete and return the enclosed warranty card promptly after purchase. Please retain your proof of purchase receipt; you will be asked to provide this receipt in order to obtain warranty service.

Please Call 8:00am – 5:00pm EST, Monday – Friday

1-800-800-6296 or 1-919-552-2977

Or you can fax us at: **1-919-552-5069**

Replacement parts and customer service is also available through our website.

Please visit us at **www.kingcanopy.com**



ARMADO DE LAS PAREDES

Paso 1

Extienda cada una de las paredes.

- La pared frontal y La pared trasera
- Las paredes laterales

Paso 2

Encuentre las correas de amarre de gancho y lazo en uno de los lados de la primera pared lateral que se debe armar. Estas correas se deben colocar en el caño superior de la estructura del toldo amarrando las correas sobre los palos perimetrales. Repita con la segunda pared lateral, con la pared trasera y la delantera.

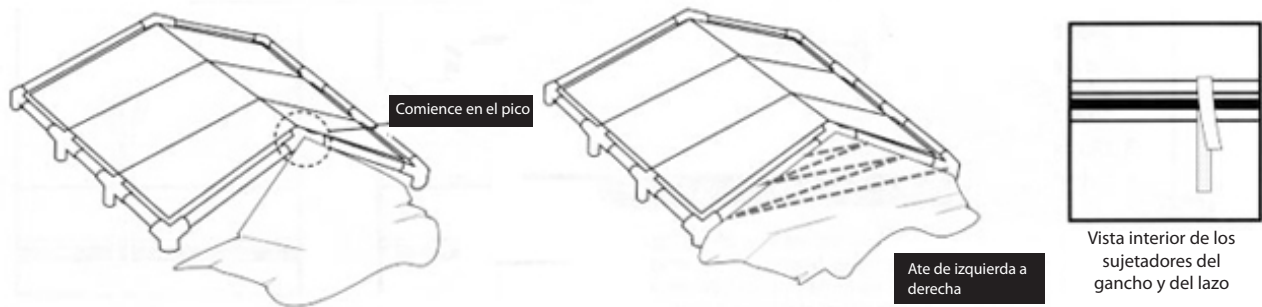

AHORA, CONECTE LOS PALOS DE LAS PATAS AL TECHO ARMADO CON LA CUBIERTA POSICIONADA SOBRE LA UNIDAD.

Paso A: Primero, inserte los caños para los palos centrales en los conectores de 3 y 4 vías y luego, conecte los caños del palo del extremo del mismo modo. (Vea la ilustración).

Paso B: Empuje las ocho tapas de pata hacia la base de cada pata.

OBSERVACIÓN: Las tapas de patas NO son para fijar.

Paso C: Conecte las correas de amarre de gancho y lazo en el extremo inferior de cada pata.

Paso 3

Después de conectar la parte superior de las paredes laterales y de instalar los caños de las patas en los conectores en el perímetro de la unidad, utilice las correas de bola elástica para conectar el extremo de cada pared lateral a las 4 esquinas de la unidad.

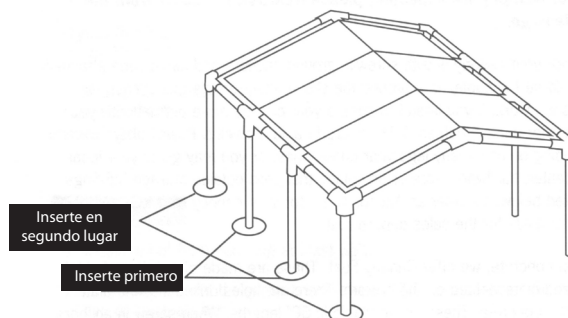

NOTA IMPORTANTE: LEER CON CUIDADO



Confiamos en que usted estará completamente satisfecho con su King Canopy. Tome unos momento para leer la siguiente información que es muy importante, y llámenos si desea realizar alguna consulta.

King Canopy/PIC America, LTD. no tiene control sobre el viento, la nieve, el hielo, la lluvia ni ninguna otra condición climática y no somos responsables de ningún modo por los daños ocasionados por el toldo ni al mismo. Le sugerimos que se comunique con su empresa aseguradora como lo haría con respecto a cualquier otra estructura externa.

OTRAS PRECAUCIONES A TENER EN CUENTA:

Mantenga todas las fuentes de fuego o calor lejos de la tela de esta carpa. La tela de la carpa se quemará si se deja en contacto continuo con cualquier fuente de fuego.

NO cocine debajo ni cerca del toldo

NO almacene ni utilice líquidos inflamables debajo ni cerca del toldo.

NO almacene ni utilice líquidos inflamables debajo ni cerca del toldo.

NO utilice lavandina para lavar la cubierta.

NO lave a seco la cubierta.

NO lave la cubierta en lavarropas ni lo seque en secarropas. Lave a mano con jabón suave y agua.

NO deje que se acumule agua de lluvia, nieve ni hielo sobre la parte superior de la cubierta.

NO cuelgue ni suspenda nada de la estructura, de las arandelas, del sistema de cercha ni de las correas de bola de la unidad.

QUITE la cubierta del toldo antes de una tormenta, ni desarme el toldo por completo de ser posible.

QUITE el agua de lluvia, la nieve y el hielo de la cubierta del toldo.

Esta es una estructura temporaria y no se recomienda su uso como estructura permanente.

Partes defectuosas

Hacemos todo lo posible para eliminar cualquier parte defectuosa que se envíe con nuestros productos. Sin embargo, si usted encuentra alguna parte defectuosa, la reemplazaremos sin costo alguno. Deberá suministrar un comprobante de compra que incluya la fecha de compra y deberá proveer una descripción detallada del componente defectuoso. El repuesto se enviará por tierra, con los gastos de envío prepagos. El envío al día siguiente o expreso requerirá que usted, el consumidor, cobre y pague los gastos de envío. Los daños causados por una sujeción inadecuada, por vientos fuertes, nieve, hielo o lluvia no se consideran defectos.

Sujeción inadecuada, vientos fuertes, lluvia, nieve o hielo

King Canopy/PIC America, LTD. no garantiza estos toldos en condiciones climáticas adversas. Estos toldos están diseñados para brindar protección contra daños causados por el sol, la lluvia, la savia de los árboles, las aves, etc. Están diseñados para soportar la carga en el techo que acompaña a la nieve, el hielo o la lluvia fuerte. Si su toldo no se encuentra sujeto con firmeza, el viento puede levantarlo y se volará. Si su toldo levanta vuelo, no somos responsables de su reemplazo. Si usted sabe que se acerca un clima fuerte, retire la cubierta o desarme el toldo por completo. La cubierta está diseñada para poder retirarla rápida y fácilmente.

Garantía

Todos los componentes de este toldo incluyen una garantía limitada de 1 año y se encuentran garantizados contra defectos de material y de mano de obra por un período de 1 año. Usted debe completar y enviar de vuelta la tarjeta de garantía que se adjunta lo antes posible después de la compra. Conserve el comprobante de compra, se le solicitará que suministre dicho comprobante para poder obtener los servicios de garantía.

En relación con piezas faltantes, piezas de reemplazo o alguna otra consulta:

Llame de 8 a.m. a 5 p.m. EST, Lunes-Viernes

1-800-800-6296 o 1-919-552-2977

O puede enviarnos un fax a: **1-919-552-5069**

Las piezas de reemplazo o el servicio al cliente también se encuentran disponibles a través de nuestro sitio en Internet. Visítenos en **www.kingcanopy.com**

ASSEMBLAGE DE LAS PAROIS



Étape 1

Dépliez chacune des parois.

- Las paroi avant et las paroi arrière
- Les parois latérales

Étape 2

Trouvez les bandes de fermeture à boucle et à crochet sur un seul morceau de la première paroi à être assemblée. Ces bandes doivent être placées sur le tuyau en haut de la structure de votre abri en enroulant les bandes de fermeture sur les pôles du périmètre. Répétez l'opération avec la deuxième paroi latérale, la paroi arrière et la paroi avant.

REMARQUE:

Vous pouvez attacher les parois latérales et arrière avec les toiles ou stores face à l'intérieur ou l'extérieur de la structure. Ils sont conçus pour être assemblés des deux façons.

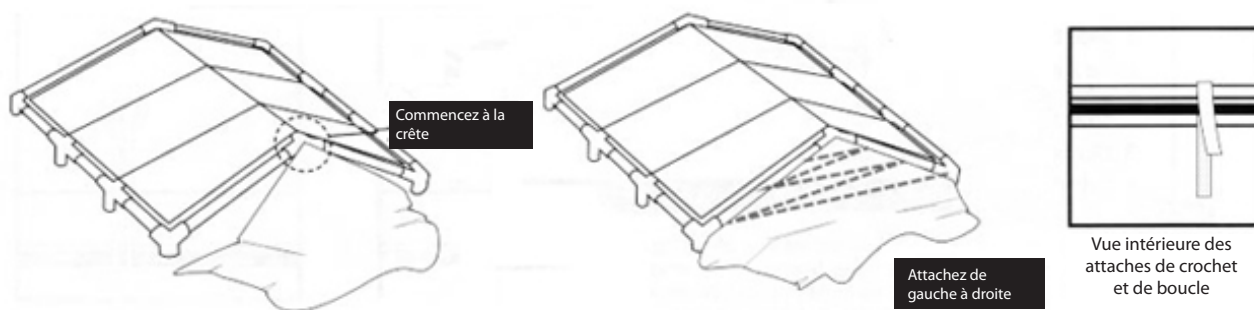

MAINTENANT, BRANCHEZ LES PÔLES DES PATTES À L'ASSEMBLAGE DU TOIT AVEC LE COUVERCLE DÉJÀ PLACÉ SUR LA STRUCTURE.

Étape A: D'abord insérez les tuyaux pour les pôles du milieu dans les raccords à trois voies et en croix, puis branchez les tuyaux des pattes d'extrémité de la même manière. (Voir l'illustration)

Étape B: Poussez les huit repose-pieds sur le bas de chaque patte.

REMARQUE : les repose-pieds NE sont PAS pour ancrer l'abri!

Étape C: Branchez les bandes de fermeture à boucle et à crochet sur toute la longueur de chaque patte.

Étape 3

Après avoir branché le haut des parois latérales et avoir installé les tuyaux des pattes dans les raccords sur le périmètre de la structure, utilisez des bandes élastiques à billes pour brancher l'extrémité de chaque paroi aux 4 coins de la structure.

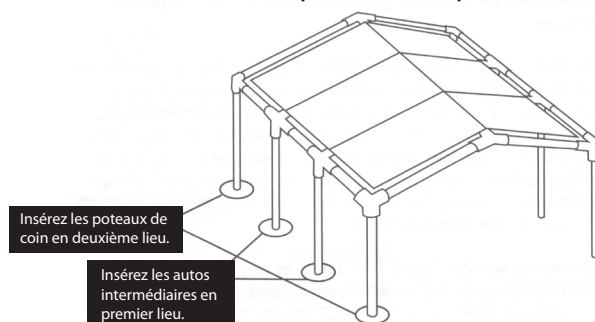

AVIS IMPORTANT: VEUILLEZ LIRE ATTENTIVEMENT



Nous sommes convaincus que vous serez entièrement satisfait avec votre structure d'abri King Canopy. Veuillez prendre un moment pour lire les renseignements très importants ci-dessous, et appelez-nous si vous avez des questions.

King Canopy/PIC America, LTD. n'a aucun contrôle sur le vent, la neige, le verglas, la pluie et toute autre condition climatique et nous ne sommes en aucun cas responsables de tout dommage causé par l'abri ou à l'abri. Nous vous suggérons de contacter votre compagnie d'assurance comme vous le feriez pour toute autre structure à l'extérieur.

AUTRES PRÉCAUTIONS QUI DOIVENT ÊTRE SUIVIES:

Gardez toutes les sources de chaleur ou flammes loin de cette toile de tente. La toile de tente se brûlera si on la laisse en contact permanent avec toute source de flamme.

NE PAS cuisiner en dessous ou près de l'abri.

NE PAS entreposer ni utiliser des liquides inflammables en dessous ou près de l'abri.

NE PAS allumer ni entreposer des feux d'artifice en dessous ou près de l'abri.

NE PAS utiliser de l'eau de Javel pour nettoyer le couvercle.

NE PAS nettoyer à sec le couvercle.

NE PAS laver le couvercle dans la machine à laver ou sécher dans la sècheuse. Laver à la main avec un savon doux et de l'eau uniquement.

NE PAS laisser l'eau de pluie, la neige ou la glace s'accumuler sur le dessus du couvercle.

NE PAS accrocher ou suspendre quelque chose du cadrage, des œillets, du système de treillis ou des bandes à bille de la structure.

ENLEVER le couvercle de l'abri avant une tempête, ou démonter toute la structure de l'abri si possible.

ENLEVER l'eau de pluie, la neige et la glace du couvercle de l'abri.

Il s'agit d'une structure temporaire et elle n'est pas recommandée pour être utilisée en tant que structure permanente.

Pièces défectueuses

Nous faisons notre mieux pour éliminer les pièces défectueuses qui sont livrées avec nos produits. Toutefois, si vous trouvez une pièce défectueuse, nous remplacerons — gratuitement — toute pièce qui est défectueuse. Vous devrez fournir une preuve d'achat indiquant la date d'achat et nous fournir une description détaillée du composant défectueux. Votre pièce de rechange sera expédiée par transport terrestre, fret payé. La livraison express ou du jour suivant aura des frais payables à destination et sera payée par vous, le consommateur. Les dommages causés par un ancrage incorrect, des vents forts, de la neige, de la glace ou de la pluie ne sont pas considérés comme des défauts.

Ancrage incorrect, vents forts, pluie, neige ou glace

King Canopy/PIC America, LTD. ne garantit pas ces abris dans des conditions climatiques adverses. Ces abris sont conçus pour protéger contre les dommages causés par le soleil, la pluie, la sève des arbres, les oiseaux, etc. Ils ne sont pas conçus pour tenir les charges de toit qui accompagnent la neige, la glace ou les fortes pluies. Si votre abri n'est pas ancré solidement, il peut être soulevé par le vent et s'envoler. Si votre abri s'envole, nous ne sommes pas responsables du remplacement. Si vous savez des conditions climatiques adverses qui ont été prévues, enlevez le couvercle ou démontez l'abri complètement. Le couvercle est conçu pour être rapidement et facilement enlevé.

Garantie

Tous les composants de cet abri disposent d'une garantie limitée de 1 an et sont garantis contre tout défaut matériel ou de main-d'œuvre pour une période de 1 an. Vous devez remplir et retourner la carte de garantie jointe sans délai après l'achat. Veuillez conserver la facture de votre preuve d'achat; on vous demandera de fournir cette facture afin d'obtenir le service de la garantie.

Pour des pièces manquantes, pièces de rechange ou des questions:

Veillez appeler de 8 h – 17 h heure normale de l'Est, Du lundi au vendredi

1-800-800-6296 ou 1-919-552-2977

Ou vous pouvez nous envoyer une télécopie au: **1-919-552-5069**

Les pièces de rechange et le service à la clientèle sont également disponibles sur notre site Internet. Veuillez nous visiter au **www.kingcanopy.com**