

**Pro Fit™ USB/PS2 Wired Mid-Size Mouse**

**QUICK START GUIDE**  
**GUIDE DE DEMARRAGE RAPIDE**  
**KURZANLEITUNG**  
**SNELSTARTGIDS**  
**GUIDA RAPIDA**  
**GUIA RÁPIDA**

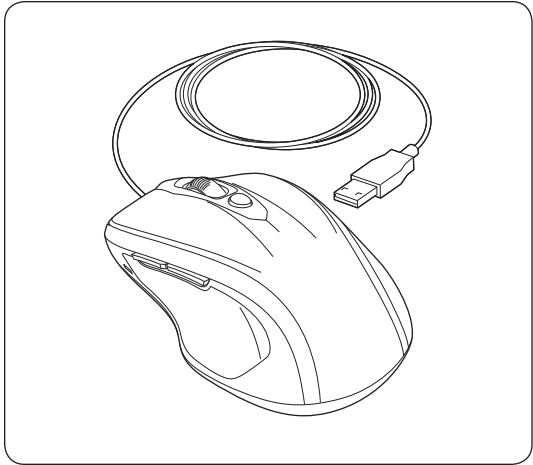

**GYORSKALAUZ**  
**PŘÍRUČKA ZAČÍNÁME**  
**SZYBKI START**  
**КРАТКОЕ РУКОВОДСТВО**  
**ПОЛЬЗОВАТЕЛЯ**  
**MANUAL DE INICIO RÁPIDO**



**Technical Support / Assistance technique /  
 Technischer Support / Technische ondersteuning /  
 Supporto tecnico / Asistencia técnica /  
 Műszaki támogatás / Technická podpora /  
 Pomoc techniczna / Техническая поддержка /  
 Assistència tècnica**

België / Belgique	02 275 0684	Nederland	053 482 9868
Canada	1 800 268 3447	Norway	22 70 82 01
Denmark	35 25 87 62	Österreich	01 790 855 701
Deutschland	0211 6579 1159	Portugal	800 831 438
España	91 662 38 33	Russia	007 495 933 5163
Finland	09 2290 6004	Schweiz / Suisse	01 730 3830
France	01 70 20 00 41	Sweden	08 5792 9009
Hungary	20 9430 612	United Kingdom	0207 949 011
Ireland	01 601 1163	United States	1 800 535 4242
Italia	02 4827 1154	International Toll	+31 53 484 9135
México	55 15 00 57 00		

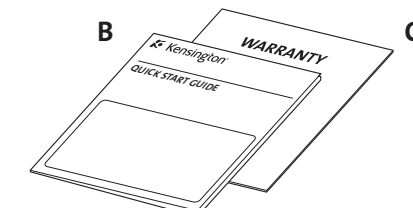
**Contents / Contenu / Inhalt / Inhoud / Contenido / Tartalom / Obsah / Spis treści /  
 Содержание / Conteúdo**

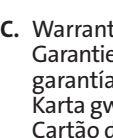
- A**  **Wired Mouse / Souris filaire / Maus mit Kabel / Muis met kabelaansluiting / Mouse con cavo / Ratón con cable / Vezetékes egér / Drátová myš / Mysz przewodowa / Проводная мышь / Rato com fios**
- B**  **Quick start guide / Guide de démarrage rapide / Kurzanleitung / Snelstartgids / Guida rápida / Gyorskalauz / Příručka začínáme / Szybki start / Краткое руководство пользователя / Manual de inicio rápido**
- C**  **Warranty / Livret de garantie / Garantiekarte / Garantiekaart / Scheda di garanzia / Tarjeta de garantía / Garanciakártya / Záručný list / Karta gwarancyjna / Гарантийный талон / Cartão de garantia**
- D**  **USB/PS2 Adapter / Adaptateur USB/PS2 / USB/PS2-Adapter / USB-/PS2-adapter / Adattatore USB/PS2 / Adaptador USB/PS2 / USB/PS2 adapter / Adaptér USB/PS2 / Adapter USB/PS2 / Adaptador USB/PS2**

**Getting Started / Démarrage / Erste Schritte / Aan de slag / Introduzione / Introducción / Az első lépések /  
 Začínáme / Pierwsze kroki / Начало работы / Preparativos**

600 dpi  
1200 dpi  
1800 dpi  
2400 dpi

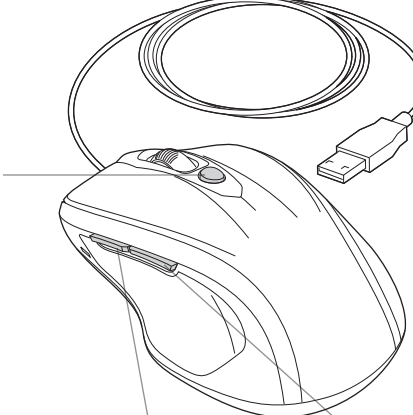

Pointer Speed Adjust / Réglage de la vitesse du pointeur / Anpassung der Zeigergeschwindigkeit / Snelheid van de muisaanwijzer aanpassen / Regolazione velocità puntatore / Ajuste de velocidad de puntero / Allítsa be a mutató sebességét / Upravte rychlost ukazatele / Dostosuj szybkość wskaźnika / Настройка скорости движения указателя / Ajuste da velocidade do ponteiro

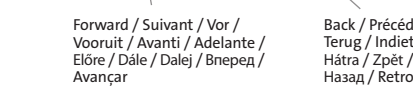

Forward / Suivant / Vor / Voraan / Avanti / Adelante / Előre / Dále / Dalej / Вперед / Hátra / Zpět / Wstecz / Avançar / Back / Précédent / Zurück / Terug / Indietro / Atrás / Hátul / Zpět / Wstecz / Haspa / Retroceder

**English**

**Common Troubleshooting Steps**

- Unplug and re-plug the mouse.
- Test the device on another USB port or computer.
- Some surfaces (including reflective surfaces like glass or mirrors) may "trick" the optical sensor. Use of a mousepad is recommended in these cases.

**Web Support**  
 You may find the answer to your problem in the Frequently Asked Questions (FAQ) section of the Support area on the Kensington Website: [www.support.kensington.com](http://www.support.kensington.com).

**Telephone Support**  
 There is no charge for technical support except long-distance charges where applicable. Please visit [www.kensington.com](http://www.kensington.com) for telephone support hours. In Europe, technical support is available by telephone Monday to Friday 09:00 to 21:00 (Central European time).

When calling support, please call from a phone where you have access to your device, and be ready to provide:

- Your name, address, and telephone number
- Name of the Kensington product
- Make and model of your computer (and operating system)

**Français**

**Conseils de dépannage**

- Débranchez et rebranchez la souris.
- Testez le dispositif sur un autre port USB ou sur un autre ordinateur.
- Certaines surfaces (y compris les surfaces réfléchissantes telles que le verre ou les miroirs) peuvent « tromper » le capteur optique. Dans ces cas, il est recommandé d'utiliser un tapis de souris.

**Assistance Web**  
 Il se peut que vous trouviez une solution à votre problème dans la Foire aux questions (FAQ) de la zone Assistance du site Web de Kensington : [www.support.kensington.com](http://www.support.kensington.com).

**Support téléphonique**  
 L'assistance technique est gratuite, à l'exception des coûts d'appel longue distance. Veuillez consulter le site [www.kensington.com](http://www.kensington.com) pour les heures d'ouverture de l'assistance téléphonique. En Europe, l'assistance technique est disponible par téléphone du lundi au vendredi, de 9h00 à 21h00.  
 Lorsque vous appelez le SAV, veuillez utiliser un téléphone vous permettant d'avoir accès à votre périphérique et soyez prêt à fournir :

- Vos nom, adresse et numéro de téléphone
- Nom du produit Kensington
- Le fabricant et le modèle de votre ordinateur (ainsi que le système d'exploitation)

**Nederlands**

**Stappen voor het opsporen van veelvoorkomende problemen**

- Koppel de muis los en sluit deze weer aan.
- Test het apparaat op een andere USB-poort of computer.
- Bepaalde oppervlakken (waaronder reflecterende oppervlakken zoals glas of spiegels) kunnen de de optische sensor "verwarren". In dergelijke gevallen wordt het gebruik van een muismat aangeraden.

**Ondersteuning via internet**  
 Voor een antwoord op een eventueel probleem kunt u terecht in de sectie Frequently Asked Questions(FAQ) in het gedeelte Support van de Kensington-website: [www.support.kensington.com](http://www.support.kensington.com).

**Technische ondersteuning**  
 Technische ondersteuning is gratis, met uitzondering van interlokale of internationale telefoongesprekken (indien van toepassing). Raadpleeg [www.kensington.com](http://www.kensington.com) voor openingstijden van de telefonische ondersteuning. In Europa is technische ondersteuning telefonisch beschikbaar van maandag tot en met vrijdag van 09:00 tot 21:00 uur.  
 Wanneer u met Ondersteuning belt, dient u te bellen vanaf een plaats waar u tevens toegang tot uw computer hebt, en dient u de volgende gegevens bij de hand te hebben:

- Naam, adres en telefoonnummer
- De naam van het Kensington-product
- Merk en type computer (en besturingssysteem)

**Deutsch**

**Allgemeine Maßnahmen zur Fehlerbehebung**

- Ziehen Sie die Maus ab, und stecken Sie sie wieder ein.
- Testen Sie das Gerät über einen anderen USB-Anschluss oder an einem anderen Computer.
- Einige Oberflächen (z. B. reflektierende Oberflächen wie etwa Glas oder Spiegel) „überlisten“ den Sensor der Maus. In diesem Fall empfiehlt sich die Verwendung eines Mauspads.

**Unterstützung über das Internet**  
 Viele Probleme lassen sich bereits mithilfe der „Häufig gestellten Fragen“ (Frequently Asked Questions, (FAQ)) im Unterstützungsbereich auf der Kensington-Website lösen: [www.support.kensington.com](http://www.support.kensington.com).

**Technische Unterstützung**  
 Mit Ausnahme von eventuellen Ferngesprächsgebühren entstehen keine Kosten für die technische Unterstützung. Die Geschäftszeiten der telefonischen Unterstützung entnehmen Sie bitte unserer Website [www.kensington.com](http://www.kensington.com). In Europa sind wir telefonisch für Sie da: von Montag bis Freitag zwischen 9:00 und 21:00 Uhr.  
 Benutzen Sie für Anrufe beim Support ein Telefon, von dem aus Sie Zugriff auf das Gerät haben, und halten Sie die folgenden Informationen bereit:

- Name, Anschrift, Telefonnummer
- Bezeichnung des Kensington-Produkts
- Hersteller und Modell des Computers sowie des Betriebssystems

**Italiano**

**Passaggi per la risoluzione dei problemi comuni**

- Scollegare e ricollegare il mouse.
- Verificare il funzionamento della periferica su un'altra porta USB o su un altro computer.
- Alcune superfici possono "ingannare" il sensore ottico, incluse superfici riflettenti quali vetro o specchi. In questi casi è consigliabile utilizzare un mouse pad.

**Supporto Web**  
 La soluzione al proprio problema potrebbe essere elencata nella sezione Frequently Asked Questions (FAQs) dell'area Support del sito Web di Kensington [www.support.kensington.com](http://www.support.kensington.com).

**Supporto telefonico**  
 Il servizio è gratuito salvo l'addebito delle tariffe telefoniche interurbane, ove applicabili. Visitare [www.kensington.com](http://www.kensington.com) per consultare gli orari del servizio di supporto telefonico. In Europa il supporto tecnico è disponibile telefonicamente dal lunedì al venerdì, dalle 09.00 alle 21.00.  
 Quando si richiede assistenza, chiamare da un telefono vicino al dispositivo e prepararsi a fornire le informazioni seguenti:

- nome, indirizzo e numero di telefono;
- nome del prodotto Kensington;
- marca e modello del computer (e del sistema operativo).

**1A**

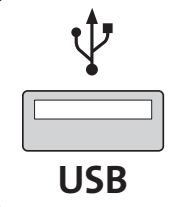

**USB**

- Plug in USB cable
- Brancher le récepteur
- Schließen Sie den Empfänger an
- De ontvanger aansluiten
- Collegare il ricevitore
- Conectar el receptor
- Csatlakoztassa a vevőegységét
- Připojte přijímač do zásuvky
- Podłącz odbiornik
- Подключите приемник
- Ligue o receptor

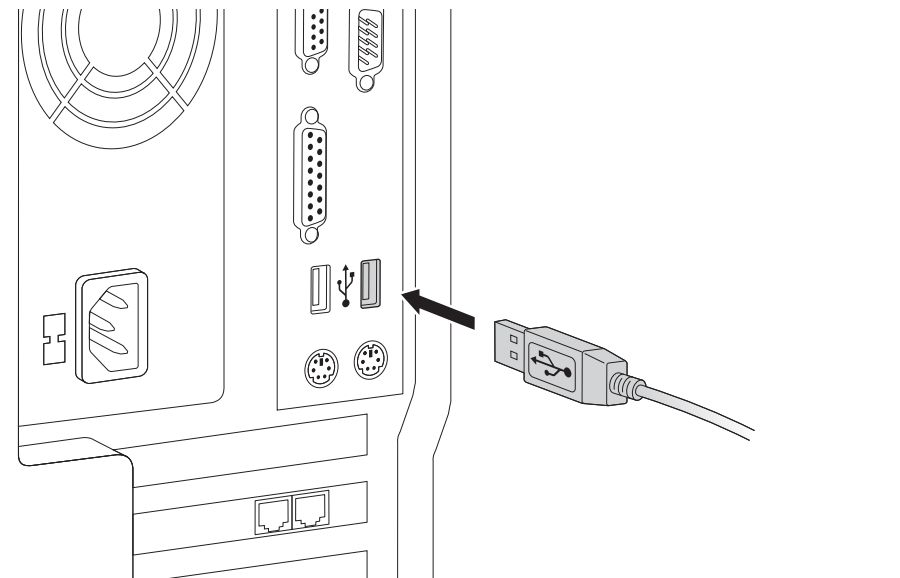

**1B**



**PS2**

- Power off, plug in, power on
- Éteindre, brancher, allumer
- Schalten Sie das Geršt aus, verbinden Sie es und schalten Sie es wieder ein
- Uitschakelen, aansluiten, inschakelen
- Spagnimento, collegamento, accensione
- Aparar, conectar, encender
- Kapcsolja ki, csatlakoztassa, kapcsolja be
- Vypněte, zasuňte, zapněte
- Wyłącz, podłącz, włóż
- Отключите питание, подсоедините устройство и снова включите.
- Desligue, ligue o cabo e volte a ligar

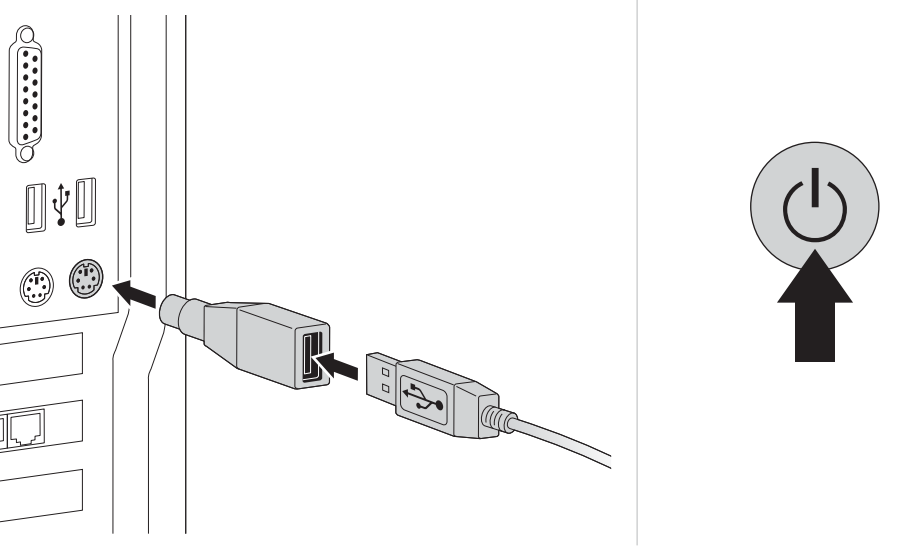

**2**

**Wait for Windows to install**  
**Attendre que Windows procède à l'installation**  
**Warten Sie, bis Windows die Installation abgeschlossen hat**  
**Wachten tot Windows de installatie uitvoert**  
**Attendere l'installazione da parte di Windows**  
**Esperar que acabe la instalación de Windows**  
**Várja meg a Windows telepítését**  
**Vyčkejte na instalaci ve Windows**  
**Poczekaj na zainstalowanie przez system Windows**  
**Дождитесь завершения установки Windows**  
**Aguarde até que termine a instalação do Windows**

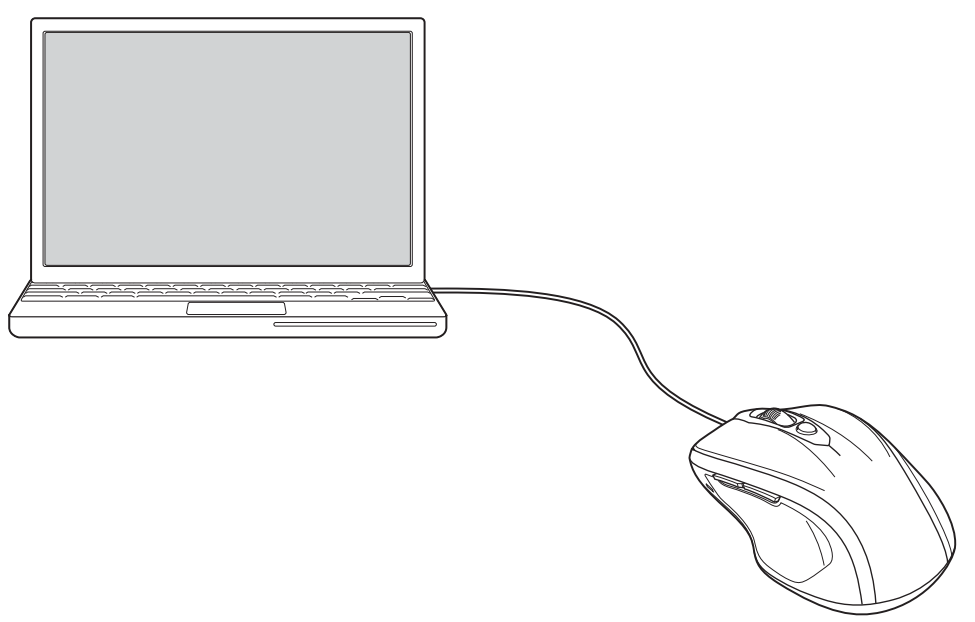

**Español**

**Pasos para la resolución de problemas comunes**

- Desconecte y vuelva a conectar el ratón.
- Compruebe el dispositivo en otro puerto USB del equipo.
- Algunas superficies (por ejemplo las superficies reflectantes como el vidrio o los espejos) pueden "engañar" al sensor óptico. Se recomienda utilizar en ellas una alfombrilla para el ratón.

**Asistencia en la Web**  
 Es posible que encuentre la solución a su problema en la sección de preguntas más frecuentes del área de asistencia técnica (Support) del sitio web de Kensington: [www.support.kensington.com](http://www.support.kensington.com).

**Asistencia telefónica**  
 La asistencia técnica es gratuita, a menos que se realicen llamadas de larga distancia. Visite [www.kensington.com](http://www.kensington.com) para conocer las horas de atención. En Europa podrá disfrutar de asistencia técnica telefónica de lunes a viernes de 09:00 a 21:00.  
 Cuando desee llamar al servicio de asistencia técnica, hágalo desde un teléfono donde pueda acceder al dispositivo y tenga a mano:

- Nombre, dirección y número de teléfono
- El nombre del producto de Kensington
- Marca y modelo del ordenador (y sistema operativo)

**Magyar**

**Általános hibaelhárítási lépések**

- Húzza ki, majd újra be az egeret.
- Tesztelje az eszközt egy másik USB porton vagy számítógépen.
- Néhány felület, például a visszaverődő felületek (üveg vagy tükör) „becsaphatják” az optikai érzékelőt. Ilyen esetekben egéralát alkalmazását javasoljuk.

**Webes támogatás**  
 Elképzelhető, hogy a problémájára a megoldást megtalálja a „Gyakran feltett kérdések” című írásban, amely a következő webhelyen található, a támogatást nyújtó részben: [www.support.kensington.com](http://www.support.kensington.com).

**Telefonos támogatás**  
 A technikai támogatás ingyenes, kivéve a távolsági hívásokkal kapcsolatosan felmerülő költségeket. A nyitvatartási időpontokat a [www.kensington.com](http://www.kensington.com) webhelyen találja. Európában a technikai támogatás telefonon érhető el hétfőtől péntekig 9 és 21 óra között.  
 Ha támogatást kér, olyan telefonról telefonáljon, ahol hozzáfér az eszközhöz, és meg tudja adni az alábbiakat:

- Az ön neve, címe és telefonszáma
- A Kensington-termék neve;
- A számítógép gyártási adatai és típusa (és az operációs rendszer)

**Čeština**

**Běžná řešení problémů**

- Myš odpojte a opětovně připojte.
- Ověřte funkčnost zařízení na jiném portu USB nebo počítači.
- Na některých povrchích nefunguje senzor správně (včetně reflexních povrchů jako je sklo nebo zrcadlo). V těchto případech doporučujeme použít podložku pod myš.

**Podpora na webu**  
 Odpověď na svůj problém můžete nalézt v části Frequently Asked Questions (FAQ – často kladené dotazy) stránce podpory společnosti Kensington. [www.support.kensington.com](http://www.support.kensington.com).

**Podpora po telefonu**  
 Kromě případných poplatků za dálkové hovory nejsou za technickou podporu účtovány žádné poplatky. Pracovní dobu oddělení podpory po telefonu zjistíte na stránkách [www.kensington.com](http://www.kensington.com). V Evropě je technická podpora k dispozici od pondělí do pátku od 9:00 do 21:00 hod.  
 Pokud budete telefonovat na podporu, volejte prosím z telefonu, který je v dosahu vašeho zařízení a buďte připraveni nadiktovat:

- vaše jméno, adresu a telefonní číslo
- název produktu,
- Výrobní název a model vašeho počítače (a operačního systému)

PolSKI	English
<b> Rozwiązywanie najczęściej występujących problemów </b> <div> <div><ol style="list-style-type: none"><li>Odłącz i ponownie podłącz mysz.</li> <li>Sprawdź urządzenie, podłączając je do innego portu USB lub komputera.</li> <li>Na niektórych powierzchniach (np. na powierzchniach odbijających światło, jak szkło i lustra) może dochodzić do oszukiwania czujnika optycznego. W takich przypadkach należy przyszywać z podkładki.</li></ol></div> <div> <div><b>Witryna WWW</b></div> <div>Rozwiązanie problemu można znaleźć w części z odpowiedziami na często zadawane pytania (Frequently Asked Questions (FAQ)) w obszarze pomocy technicznej w witrynie internetowej firmy Kensington:<b>www.support.kensington.com</b>.</div></div> <div> <div><b>Obsługa telefoniczna</b></div> <div>Nie ma opłaty za wsparcie techniczne za wyjątkiem opłat za połączenie telefoniczne wg stawek operatora. Godziny pracy telefonicznej pomocy technicznej dostępne są pod adresem <b>www.kensington.com</b>. W Europie telefoniczna pomoc techniczna jest dostępna od poniedziałku do piątku w godzinach od 09:00 do 21:00.</div> <div>Przy kontaktowaniu się z działem pomocy technicznej należy znajdować się w pobliżu urządzenia i mieć przygotowane do podania następujące informacje: <ul style="list-style-type: none"><li>Imię i nazwisko, adres i numer telefonu</li> <li>nazwę produktu firmy Kensington;</li> <li>Producenta i model komputera (oraz system operacyjny)</li></ul></div></div></div>	<div> <div><div><b>▲ HEALTH WARNING</b></div></div> <div>Use of a keyboard, mouse, or trackball may be linked to serious injuries or disorders. Recent medical research of occupational Injuries has linked normal, seemingly harmless activities as a potential cause of Repetitive Stress Injuries ("RSI"). Many factors may be linked to the occurrence of RSI, including a person's own medical and physical condition, overall health, and how a person positions and uses his or her body during work and other activities (including use of a keyboard, mouse, or trackball). Some studies suggest that the amount of time a person uses a keyboard, mouse, or trackball may also be a factor. Consult a qualified health professional for any questions or concerns you may have about these risk factors.</div> <div>When using a keyboard, mouse, or trackball, you may experience occasional discomfort in your hands, arms, shoulders, neck, or other parts of your body. However, if you experience symptoms such as persistent or recurring discomfort, aching, throbbing, acting, tingling, numbness, burning sensation, or stiffness, even if such symptoms occur while you are not working at your computer. <b>DO NOT IGNORE THESE WARNING SIGNS. PROMPTLY SEE A QUALIFIED HEALTH PROFESSIONAL.</b> These symptoms can be signs of sometimes permanently disabling RSI disorders of the nerves, muscles, tendons, or other parts of the body.</div> <div><b>FEDERAL COMMUNICATIONS COMMISSION RADIO FREQUENCY INTERFERENCE STATEMENT</b></div> <div>This device has been tested and found to comply with the limits for a Class B digital device, pursuant to Part 15 of the FCC Rules. These limits are designed to provide reasonable protection against harmful interference in a residential installation. This equipment generates, uses and can radiate radio frequency energy and, if not installed and used in accordance with the instructions, may cause harmful interference to radio communications. However, there is no guarantee that interference will not occur in a particular installation. If this equipment causes harmful interference to radio or television reception, which can be determined by turning the equipment off and on, the user is encouraged to try to correct the interference by one or more of the following measures: <ul style="list-style-type: none"><li>Reorient or relocate the receiving antenna.</li> <li>Increase the separation between the equipment and receiver.</li> <li>Connect the equipment into an outlet on a circuit different from that to which the receiver is connected.</li> <li>Consult the dealer or an experienced radio/TV technician for help.</li></ul> <div><b>MODIFICATIONS:</b> Modifications not expressly approved by Kensington may void the user’s authority to operate the device under FCC regulations and must not be made.</div> <div><b>SHIELDED CABLES:</b> In order to meet FCC requirements, all connections to equipment using a Kensington input device should be made using only the shielded cables.</div> <div><b>FCC RADIATION EXPOSURE STATEMENT</b></div> <div>This equipment complies with FCC radiation exposure limits set forth for an uncontrolled environment. End users must follow the specific operating instructions for satisfying RF exposure compliance.</div> <div><b>FCC DECLARATION OF CONFORMITY COMPLIANCE STATEMENT</b></div> <div>This product complies with Part 15 of the FCC Rules. Operation is subject to the following two conditions: (1) This device may not cause harmful interference, and (2) This device must accept any interference received, including interference that may cause undesired operation. As defined in Section 15.005 of the FCC Rules, the responsible party for this device is Kensington Computer Product Group, 333 Twin Dolphin Drive, Redwood Shores, CA 94065, USA.</div> <div><b>INDUSTRY CANADA CONFORMITY</b></div> <div>This device has been tested and found to comply with the limits specified in RSS-210. Operation is subject to the following two conditions: (1) This device may not cause interference, and (2) This device must accept any interference, including interference that may cause undesired operation of the device. This Class [B] digital apparatus complies with Canadian ICES-003.</div> <div><b>CE DECLARATION OF CONFORMITY</b></div> <div>Kensington declares that this product is in compliance with the essential requirements and other relevant provisions of applicable EC directives. For Europe, a copy of the Declaration of Conformity for this product may be obtained by clicking on the Compliance Documentation link at <b>www.support.kensington.com</b>.</div> <div><b>THE FOLLOWING INFORMATION IS ONLY FOR EU-MEMBER STATES:</b></div> <div><div><div><div><div><div><span></span></div><div>The use of the symbol indicates that this product may not be treated as household waste. By ensuring this product is disposed of correctly, you will help prevent potential negative consequences for the environment and human health, which could otherwise be caused by inappropriate waste handling of this product. For more detailed information about recycling of this product, please contact your local city office, your household waste disposal service or the shop where you purchased the product.</div></div></div><div><div><div><span></span></div><div>Kensington and the ACCO name and design are registered trademarks of ACCO Brands. The Kensington Promise is a service mark of ACCO Brands. Pro Fit is a trademark of ACCO Brands. Windows, Windows Vista and Windows 7 are registered trademarks of Microsoft Corporation in the USA and/or other countries. All other registered and unregistered trademarks are the property of their respective owners.</div></div></div><div><div><div><span></span></div><div>© 2010 Kensington Computer Products Group, a division of ACCO Brands. Any unauthorized copying, duplicating, or other reproduction of the contents hereof is prohibited without written consent from Kensington Computer Products Group. All rights reserved. 1/10</div></div></div></div></div></div></div></div>
Russkij	
<b>Основные шаги при поиске неисправностей</b> <div> <div><ol style="list-style-type: none"><li>Отсоедините мышь и подсоедините ее к другому USB-порту или компьютеру.</li> <li>Проверьте устройство, подключив его к другому USB-порту или компьютеру.</li> <li>Отражающиеся стеклянные или зеркальные поверхности препятствуют нормальной работе оптического датчика. В этих случаях рекомендуем использовать коврик для мыши.</li></ol></div> <div> <div><b>Веб-поддержка</b></div> <div>Вы можете найти ответ на ваш вопрос на странице ответов на часто задаваемые вопросы (FAQ) раздела технической поддержки сайта: <b>www.support.kensington.com</b>.</div></div> <div> <div><b>Телефонная поддержка</b></div> <div>Звонок в службу поддержки бесплатный, за исключением междугородних и международных звонков. Чтобы узнать часы работы службы поддержки по телефону, посетите <b>www.kensington.com</b>. В Европе служба технической поддержки по телефону работает с понедельника по пятницу, с 09:00 до 21:00.</div> <div>При звонке в службу поддержки устройство должно находиться в зоне досягаемости, а пользователь должен быть готов сообщить указанные ниже сведения. <ul style="list-style-type: none"><li>Имя, адрес и номер телефона;</li> <li>Название изделия компании Kensington</li> <li>марку и модель используемого компьютера (и операционной системы).</li></ul></div></div></div>	
Português	
<b>Passos habituais para a resolução de problemas</b> <div> <div><ol style="list-style-type: none"><li>Desligue e volte a ligar o rato.</li> <li>Teste o dispositivo noutra porta USB ou computador.</li> <li>Algumas superfícies, incluindo superfícies refletoras, como vidros ou espelhos, podem "enganar" o sensor óptico. Nestes casos recomenda-se a utilização de um tapete para rato.</li></ol></div> <div> <div><b>Apoio através da Web</b></div> <div>Podemos encontrar a resposta para o seu problema na secção Perguntas mais frequentes (FAQ) da área de assistência, no website da Kensington: <b>www.support.kensington.com</b>.</div></div> <div> <div><b>Apoio Telefónico</b></div> <div>Não existem encargos inerentes ao apoio técnico excepto os relativos a chamadas de longa distância, quando aplicável. Visite <b>www.kensington.com</b> quanto ao horário do apoio técnico. Na Europa, o apoio técnico está disponível por telefone, de Segunda a Sexta, entre as 09:00 e as 21:00 horas.</div> <div>Quando contactar a assistência técnica, faça-o através de um telefone que lhe permita aceder ao dispositivo e prepare-se para indicar os seguintes dados: <ul style="list-style-type: none"><li>Nome, morada e número de telefone</li> <li>O nome do produto Kensington</li> <li>Marca e modelo do computador (e sistema operativo)</li></ul></div></div></div>	
French	
<div> <div><div><b>▲ AVERTISSEMENT CONCERNANT LA SANTÉ</b></div></div> <div>L'utilisation d'un clavier, d'une souris ou d'un trackball peut entraîner des blessures ou des troubles graves. Au cours de ces dernières années, les recherches médicales dans le domaine des maladies professionnelles ont porté sur des activités normales et apparemment inoffensives, susceptibles de provoquer toute une série de problèmes désignés sous le terme générique de Syndrome de Stress Répétitif (RSI en anglais). De nombreux facteurs peuvent entraîner l'apparition du Syndrome de Stress Répétitif, notamment la condition physique et médicale d'une personne, son état de santé général, et la position qu'elle adopte pour travailler ou exercer d'autres activités. Cependant, certaines études indiquent que la durée d'utilisation d'un clavier, d'une souris ou d'un trackball peut également représenter un facteur. Consultez un professionnel de la santé qualifié pour toute question concernant ces facteurs de risque.</div> <div>Lorsque vous utilisez un clavier, une souris ou un trackball, il se peut que vous ressentiez des sensations pénibles au niveau des mains, des bras, des épaules, du cou ou d'autres parties du corps. Néanmoins, si vous êtes victime de symptômes tels qu'un malaise persistant ou récurrent, des douleurs, des pulsations rythmées, des engourdissements, des fourmillements, des engourdissements, des sensations de brûlure, ou des raideurs, même si ce sont symptômes apparaissant lorsque vous n'utilisez pas votre ordinateur. <b>NE IGNOREZ PAS CES SIGNES D'AVERTISSEMENT. FAITES APPEL AU PLUS VITE A UN PROFESSIONNEL DE LA SANTÉ.</b> Ces symptômes peuvent être les signes de troubles de Syndrome de Stress Répétitif invalidant parfois à vie les nerfs, les muscles, les tendons, ou d'autres parties du corps (syndrome du canal carpien, tendinite, paraténite, et autres conditions, par exemple).</div> <div><b>DECLARATION DE LA COMMISSION FEDERALE DES COMMUNICATIONS (FCC) SUR L'INTERFERENCE DES FREQUENCES RADIO</b></div> <div>Remarque<span> </span>: Ce dispositif a été testé et déclaré conforme aux limitations s'appliquant aux dispositifs numériques de classe B, conformément à l'article 15 de la réglementation de la FCC. Ces restrictions ont pour but d'offrir une protection raisonnable contre toute interférence nuisible dans une installation résidentielle. Cet appareil peut produire, utiliser et émettre des fréquences radio. S'il n'est pas installé ni utilisé conformément aux instructions, il risque d'engendrer des interférences nuisibles aux communications radio.</div> <div>Tout risque d'interférences ne peut toutefois pas être entièrement exclu. Si cet équipement provoque des interférences avec la réception de la radio ou de la télévision (à déterminer en allumant puis éteignant l'équipement), vous êtes invité à remédier en prenant une ou plusieurs des mesures citées ci-dessous<span> </span>: <ul style="list-style-type: none"><li>Reorienter ou déplacer l'antenne de réception.</li> <li>Eloigner l'équipement du récepteur.</li> <li>Consulter le revendeur ou le technicien radio/TV expérimenté.</li> <li>Connecter l'appareil sur une prise appartenant à un circuit différent de celui auquel est branché le récepteur.</li></ul> <div><b>MODIFICATIONS:</b> les modifications qui n'ont pas été explicitement approuvées par Kensington peuvent annuler votre autorisation d'utiliser l'appareil dans le cadre des réglementations FCC et sont expressément interdites.</div> <div><b>CABLES BLINDÉS<span> </span>:</b> afin d'être reconnues conformes à la réglementation FCC, toutes les connexions établies sur un équipement utilisant un périphérique d'entrée Kensington doivent être effectuées uniquement à l'aide des câbles blindés fournis.</div> <div><b>DÉCLARATION DE LA FCC RELATIVE À L'EXPOSITION AUX RADIATIONS</b></div> <div>Cet équipement est conforme aux limitations concernant l'exposition aux radiations établies par la FCC dans un environnement non contrôlé. Les utilisateurs finaux doivent respecter les consignes d'utilisation spécifiques en matière de sécurité de l'exposition RF.</div></div></div>	
Nederlands	
<div> <div><div><b>▲ WAARSCHUWING BETREFFENDE DE GEZONDHEID</b></div></div> <div>Gebruik van een toetsbord, muis of trackball houdt mogelijk verband met ernstig letsel of ernstige ziekten. Recent medisch onderzoek naar arbeidsetikel duidt op normale, ogenschijnlijk ongevaarlijke activiteiten als de mogelijke oorzaak van Repetitive Stress Injuries ("RSI"). Het optreden van RSI houdt mogelijk verband met vele factoren, waaronder iemands eigen medische en lichamelijke toestand, de gezondheid in het algemeen, alsmede iemands lichaamshouding en de wijze van gebruik van het lichaam tijdens het werk en overige activiteiten (inclusief het gebruik van toetsbord of muis). Bepaalde studies suggereren dat ook de hoeveelheid tijd die iemand besteedt aan het gebruik van een toetsbord, muis of trackball, een factor kan zijn. Raadpleeg een erkend gezondheidsdeskundige voor eventuele vragen of bezorgdheden over deze risicofactoren.</div> <div>Bij gebruik van een toetsbord, muis of trackball ervaart u mogelijk incidenteel ongemak in uw handen, armen, schouders, nek of overige lichaamsdelen. Als u echter symptomen zoals aanhoudend of telkens terugkerend ongemak, pijn, kloppende of pijnlijke spieren, tintelingen, een 'doof' gevoel, een 'brandend' gevoel, of stijfheid ervaart, zelfs wanneer deze symptomen optreden terwijl u niet aan uw computer werkt, dient u arts te raadplegen. <b>NEGEER DEZE WAARSCHUWINGSSIGNALLEN NIET. RAADPLEEG ONMIDDELLIJK EEN ERKEND GEZONDHEIDSGEENDEKUNDE.</b> Deze symptomen kunnen duiden op soms tot permanente invaliditeit leidende RSI-stoornissen van de zenuwen, spieren, pezen of overige lichaamsdelen, zoals het carpaal-tunnelsyndroom, tendinitis (peesontsteking), tendosynovitis (ook wel tenosynovitis - peesdooftontsteking), en overige aandoeningen.</div> <div><b>CE-VERKLARING VAN CONFORMITEIT</b></div> <div>Kensington verklaart dat dit product voldoet aan de essentiële vereisten en overige relevante bepalingen van de van toepassing zijnde EC-richtlijnen. In Europa is de conformiteitsverklaring voor dit product verkrijgbaar via de koppeling 'Compliance Documentation' op <b>www.support.kensington.com</b>.</div> <div><b>DE VOLGENDE INFORMATIE IS ALLEEN VAN TOEPASSING OP LIJDSTATEN VAN DE EU:</b></div> <div><div><div><div><div><div><span></span></div><div>Het gebruik van het pictogram geeft aan dat dit product niet als huishoudelijk afval mag worden verwerkt. Door dit product op de juiste wijze weg te werpen, helpt u het voorkomen van mogelijke nadelige gevolgen voor het milieu en de volksgezondheid, die anders zou kunnen worden veroorzaakt door incorrecte afvalverwerking van dit product. Raadpleeg voor meer informatie over het recylen van dit product de lokale overheid, de dienst voor verwerking van huishoudelijk afval of de winkel waarin u dit product hebt aangeschaft.</div></div></div><div><div><div><span></span></div><div>Kensington and the ACCO name and design are registered trademarks of ACCO Brands. The Kensington Promise is a service mark of ACCO Brands. Pro Fit is een handelsmerk van ACCO Brands. Windows, Windows Vista en Windows zijn gedeponeerde handelsmerken van Microsoft Corporation in de VS en/of overige landen. Alle overige gedeponeerde en niet-gedeponeerde handelsmerken zijn eigendom van hun respectieve eigenaars.</div></div></div><div><div><div><span></span></div><div>© 2010 Kensington Computer Products Group, a division of ACCO Brands. Elk ongeautoriseerde vorm van kopiëren, dupliceren en reproductie anderszins is verboden als hiervoor geen schriftelijke toestemming is verleend door Kensington Computer Products Group. Alle rechten voorbehouden. 1/10</div></div></div></div></div></div></div>	
Italiano	
<div> <div><div><b>▲ AVVERTENZE PER LA SALUTE</b></div></div> <div>L'utilizzo della tastiera, del mouse o della trackball potrebbe provocare gravi lesioni o disturbi. Secondo recenti studi medici sulle malattie professionali, esiste una potenziale relazione tra attività normali e apparentemente innocue e l'insorgenza di lesioni da sforzo ripetitivo ("RSI"). Molti fattori potrebbero causare l'insorgenza di RSI, incluso le condizioni fisiche e mediche proprie della persona, la salute generale e la postura assunta dalla persona stessa durante il lavoro o lo svolgimento di altre attività (compreso l'utilizzo della tastiera e del mouse). Alcuni studi indicano il tempo di utilizzo della tastiera, del mouse o della trackball come un altro possibile fattore. Per eventuali dubbi o timori correlati a questi fattori di rischio, contattare un medico qualificato.</div> <div>Quando si utilizza la tastiera, il mouse o la trackball potrebbero talvolta verificarsi disturbi a mani, braccia, spalle, collo o altre parti del corpo. Sintomi quali disturbi frequenti o persistenti, dolori, pulsazioni, indolenzimento, formicolio, intorpidimento, bruciore o rigidità potrebbero insorgere anche quando non si sta utilizzando il computer. <b>NON IGNORARE QUESTI SEGNALE DALL'ARME. CONSULTE IMMEDIATAMENTE UN MEDICO QUALIFICATO.</b> Questi sintomi possono essere indicativi di disturbi RSI, tra i quali: paralisi permanenti, di nervi, muscoli, tendini o altre parti del corpo, come la sindrome del tunnel carpio, tendiniti, tenosinoviti e altri problemi.</div> <div><b>DICHIARAZIONE DI CONFORMITÀ CE</b></div> <div>Kensington dichiara che questo prodotto è conforme ai requisiti essenziali e alle disposizioni delle direttive CE applicabili. Per una copia della Dichiarazione di conformità per l'Europa fare clic sul collegamento "Compliance Documentation" all'indirizzo <b>www.support.kensington.com</b>.</div> <div><b>LE INFORMAZIONI SEGUENTI RIGUARDANO ESCLUSIVAMENTE GLI STATI MEMBRI DELL'UNIONE EUROPEA</b></div> <div><div><div><div><div><div><span></span></div><div>L'uso di questo simbolo indica che il prodotto non può essere trattato come rifiuto domestico. Garantendo un corretto smaltimento di questo prodotto si contribuisce a evitare potenziali danni all'ambiente e alla salute, che potrebbero altrimenti essere causati dallo smaltimento errato del prodotto. Per informazioni più dettagliate sul riciclaggio di questo prodotto, rivolgersi all'apposito ufficio locale, al servizio di smaltimento dei rifiuti domestici o al negozio in cui è stato acquistato il prodotto.</div></div></div><div><div><div><span></span></div><div>Kensington e il nome e il motivo ACCO sono marchi registrati di ACCO Brands. The Kensington Promise è un marchio di servizio di ACCO Brands. Pro Fit è un marchio di ACCO Brands. Windows, Windows Vista e Windows 7 sono marchi registrati di Microsoft Corporation negli Stati Uniti e/o in altri paesi. Tutti gli altri marchi, registrati e non registrati, sono di proprietà dei rispettivi produttori.</div></div></div><div><div><div><span></span></div><div>© 2010 Kensington Computer Products Group, una divisione di ACCO Brands. È vietata la copia, la duplicazione o qualsiasi altra forma non autorizzata di riproduzione del contenuto del presente documento senza previo consenso scritto di Kensington Computer Products Group. Tutti i diritti riservati. 1/10</div></div></div></div></div></div></div>	
Deutsch	
<div> <div><div><b>▲ GESUNDHEITSWARNUNG</b></div></div> <div>Bei der Verwendung einer Tastatur, einer Maus oder eines Trackballs können eventuell ernsthafte Verletzungen oder Krankheiten auftreten. Kürzlich durchgeführte medizinische Studien weisen auf mögliche Ursachen von Repetitive Stress Injuries (RSI, Beschwerden durch sich wiederholende Belastungen) identifiziert. Viele Faktoren können zum Auftreten von RSI führen, unter anderem die medizinische und körperliche Verfassung einer Person, der allgemeine Gesundheitszustand und die Haltung einer Person bei der Arbeit und die anderen Tätigkeiten (dazu gehört auch die Verwendung einer Tastatur oder Maus). Einige Studien deuten darauf hin, dass der Zeitraum, innerhalb dessen eine Tastatur, eine Maus oder ein Trackball verwendet wird, ebenfalls eine Rolle spielen kann. Sie sich an einem qualifizierten Arzt, falls Sie Fragen zu diesen Risikofaktoren haben.</div> <div>Während der Verwendung einer Tastatur, einer Maus oder eines Trackballs haben Sie eventuell gelegentlich leichte Beschwerden an Händen, Armen, Schultern, Hals oder anderen Körperteilen. Wenn Sie jedoch Symptome wie dauerhafte oder wiederholt auftretende Beschwerden, pochende oder anhaltende Schmerzen, Kribbeln, Taubheit, Brennen oder Steifheit feststellen, sollten Sie sich an einen Arzt konsultieren, selbst wenn diese Symptome auftreten, während Sie nicht am Computer arbeiten. <b>IGNORIEREN SIE DIESE WARNINGSIGNALE NICHT. KONSULTIEREN SIE EINEN QUALIFIZIERTEN ARZT.</b> Diese Symptome können auf RSI-Beschwerden der Nerven, Muskeln, Sehnen oder anderer Körperteile hinweisen, die gelegentlich zu dauerhaften Behinderungen führen können, unter anderem zum Karpaltunnelsyndrom, Sehnenentzündungen sowie zu Sehnencheidenentzündungen.</div> <div><b>CE-KONFORMITÄTSEKLÄRUNG</b></div> <div>Kensington erklärt, dass dieses Produkt die wesentlichen Anforderungen und sonstige zutreffenden Bestimmungen der geltenden CE-Vorschriften erfüllt. Für Europa finden Sie evtl. eine Kopie der Konformitätserklärung für dieses Produkt, indem Sie unter <b>www.support.kensington.com</b> auf den Link "Compliance Documentation" klicken.</div> <div><div><div><div><div><div><span></span></div><div>Die Verwendung des Symbols gibt an, dass dieses Produkt nicht als Hausmüll behandelt werden darf. Durch das Sicherstellen der korrekten Beseitigung dieses Produkts tragen Sie dazu bei, mögliche negative Auswirkungen auf die Umwelt und die Gesundheit von Menschen zu vermeiden, die andernfalls durch ungeeignete Beseitigung dieses Produkts hervorgerufen werden können. Detaillierte Informationen zur Wiederverwertung dieses Produkts erhalten Sie bei den örtlichen Behörden, bei dem für Ihren Wohnsitz zuständigen Wertstoffwerter bzw. dem Geschäft, in dem Sie dieses Produkt erworben haben.</div></div></div><div><div><div><span></span></div><div>Kensington und der Name ACCO sowie sein Design sind registrierte Handelsmarken von ACCO Brands. The Kensington Promise ist eine Servicemarke von ACCO Brands. Pro Fit ist eine Handelsmarke von ACCO Brands. Windows, Windows Vista und Windows 7 sind registrierte Handelsmarken der Microsoft Corporation in den USA und/oder anderen Ländern. Alle anderen registrierten und nicht registrierten Handelsmarken sind Eigentum der jeweiligen Unternehmen.</div></div></div><div><div><div><span></span></div><div>© 2010 Kensington Computer Products Group, ein Bereich von ACCO Brands. Die unerlaubte Vervielfältigung, Duplizierung oder eine andere Form der Reproduktion von Inhalten hieraus ist ohne schriftliche Genehmigung durch die Kensington Technology Group untersagt. Alle Rechte vorbehalten. 1/10</div></div></div></div></div></div></div>	
Español	
<div> <div><div><b>▲ ADVERTENCIA PARA LA SALUD</b></div></div> <div>La utilización de un teclado, un ratón o una trackball puede estar ligada a lesiones o trastornos graves. Recientes investigaciones médicas en materia de lesiones profesionales han identificado actividades normales, en apariencia inofensivas, como una causa potencial de las lesiones por estrés repetitivo ("Repetitive Stress Injuries o RSI"). La aparición de RSI está relacionada con numerosos factores, como el estado físico o médico personal, la salud general y la postura de la persona, así como sus movimientos durante el trabajo y otras actividades (incluido el uso de un teclado o un ratón). Algunos estudios sugieren que otro factor importante lo constituye el tiempo que una persona utiliza el teclado, el ratón o la trackball. Consulte a un profesional sanitario todas las dudas o preocupaciones que tenga en lo que concierne a estos factores de riesgo.</div> <div>Mientras utiliza el teclado, el ratón o la trackball, es posible que sienta cierta incomodidad de forma ocasional en manos, brazos, hombros, cuello u otras partes del cuerpo. No obstante, si experimenta de forma frecuente en sus articulaciones incomodidad, dolor, pinchazos, molestias, hormigueo, entumecimiento, quemazón o agotamiento, aunque tales síntomas se produzcan cuando no esté trabajando al ordenador, <b>NO IGNORE ESTAS SEÑALES DE ADVERTENCIA. CONSULTE RÁPIDAMENTE A UN PROFESIONAL DE LA SALUD.</b> Estos síntomas pueden revelar trastornos de tipo RSI de afectan a los nervios, los músculos, los tendones u otras partes del cuerpo, como el síndrome del túnel carpieno, la tendinitis, la tenosinovitis y otras enfermedades.</div> <div><b>DECLARACION DE CONFORMIDAD DE LA CE</b></div> <div>Kensington declara que el presente producto cumple con los requisitos esenciales y otras disposiciones pertinentes de las directivas aplicables de la CE. Puede adquirir una copia de la Declaración de conformidad del producto para Europa haciendo clic en el vínculo "Compliance Documentation" en <b>www.support.kensington.com</b>.</div> <div><b>LA INFORMACION SIGUIENTE SÓLO SE APLICA A LOS ESTADOS MIEMBROS DE LA UNIÓN EUROPEA:</b></div> <div><div><div><div><div><div><span></span></div><div>La utilización del símbolo indica que el producto no se puede eliminar como cualquier otro residuo doméstico. Si garantiza la eliminación correcta del producto, contribuirá a prevenir eventuales consecuencias negativas para el medio ambiente y la salud humana las cuales podrían ser provocadas por la eliminación inadecuada del producto. Para obtener más información acerca del reciclaje del producto, póngase en contacto con las autoridades locales, el servicio de recogida de basuras o el establecimiento donde adquirió el producto.</div></div></div><div><div><div><span></span></div><div>Kensington y el nombre y el diseño ACCO son marcas comerciales registradas de ACCO Brands. The Kensington Promise es marca de servicio de ACCO Brands. Pro Fit es una marca comercial de ACCO Brands. Windows y Windows Vista son marcas comerciales registradas de Microsoft Corporation en EE. UU. u otros países. El resto de marcas comerciales, registradas y sin registrar, son propiedad de sus respectivos propietarios.</div></div></div><div><div><div><span></span></div><div>© 2010 Kensington Computer Products Group, división de ACCO Brands. Queda prohibida la copia, duplicación u otro tipo de reproducción no autorizada del contenido a que se refiere el presente documento sin la previa autorización escrita de Kensington Computer Products Group. Reservados todos los derechos. 1/10</div></div></div></div></div></div></div>	
Magyar	
<div> <div><div><b>▲ EGÉSZSÉGÜGYI FIGYELMEZTÉS</b></div></div> <div>A billentyűzet, az egér vagy a pozícionáló gómb használataból különböző súlyos sérülések és rendellenességek fakadhatnak. A foglalkozással kapcsolatos sérülések legújabb kutatási kapcsolatai hozták a normális, látszólag ártalmatlan tevékenységeket az ismétlődő megterhelések okozta sérülésekkel (RSI). Az ilyen sérüléseknek számos tényezője van, például az adott személy egészségi állapota, valamint az, hogy milyen pozícióban végzi munkáját és egyéb tevékenységét (beleértve a billentyűzet és egér használatát is). Egyes tanulmányok szerint az a fontos tényező, hogy valaki mennyire hosszú ideig használja a billentyűzetet, az egérrel vagy a pozícionáló gómbot. Ha kérdései vannak a kockázati tényezőkkel kapcsolatban, kérdezzen meg egy szakorost.</div> <div>A billentyűzet, az egér vagy a pozícionáló gómb használatakor átmeneti fájdalom jelentkezhetnek kezében, karjában, vállában, nyakában és más testrészen. Ha folyamatos vagy visszatérő kellemetlen érzést, fájdalmat, kútketést, bizsergést, viszketést, zsibbadtságot, égőérzést vagy merevséget érez, akkor még tevékenység végzésekor, akkor <b>NE HANYAGOLJA EL EZEKET A JELEKET. ZÖNNAL FORDULJON SZAKORVOSHOSZ.</b> Ezek a tünetek az idegek, izmok, inak és más testrészek olykor végleges sérülését jelentő problémákat jelezhetik, például kéztáolingú szindrómát, tendonitist, tenosynovitist stb.</div> <div><b>EK MEGFELÉLŐSÉGI NYILATKOZÁS</b></div> <div>A Kensington vállalat kijelenti, hogy a termék megfelel az ide vonatkozó EK irányelvek alapvető követelményeinek és egyéb fontos rendelkezéseinek. Európában a termékre vonatkozó megfélemlőségi nyilatkozat másolatát a <b>www.support.kensington.com</b> webhelyen található „Compliance Documentation” (Megfélemlőségi dokumentáció) hivatkozássra kattintva olvashatja el.</div></div>	
Português	
<div> <div><div><b>▲ AVISO DE SAÚDE</b></div></div> <div>A utilização de um teclado, rato, ou trackball pode estar associada a ferimentos ou lesões graves. Investigações médicas recentes sobre lesões de foro profissional apontam actividades normais, aparentemente inofensivas, como uma causa possível de Lesões Por Esforços Repetitivos (LER). Muitos factores podem estar associados à ocorrência de LER, incluindo as próprias condições físicas e médicas de uma pessoa, a saúde em geral e o modo como uma pessoa se posiciona e utiliza o seu corpo durante o trabalho e outras actividades (incluindo a utilização de um teclado o rato). Alguns estudos sugerem que o período de tempo durante o qual uma pessoa utiliza um teclado, rato ou trackball pode também ser um dos factores. Caso tenha alguma dúvida, relativamente a estes factores de risco, consulte um profissional de saúde qualificado.</div> <div>Quando utilizar um teclado, rato, ou trackball, pode sentir ocasionalmente um desconforto nas mãos, braços, ombros, pescoço ou outras partes do corpo. No entanto, caso tenha algum sintoma tal como desconforto, dor, sensação de latejo, sensibilidade, formigamento, dorémcia, ardor, ou rigidez, persistentes ou recorrentes, mesmo que tais sintomas ocorram quando não está a trabalhar no seu computador, <b>NÃO IGNORE ESTES SINTOMAS. CONSULTE DE IMEDIATO UM PROFESSIONAL DE SAÚDE QUALIFICADO.</b> Estes sintomas podem ser indícios de LER nervosas, musculares, tendinosas, ou de outras partes do corpo, tais como a síndrome do canal carpião, tendinite, tenosinovite, e outras lesões, que por vezes causam incapacidade permanente.</div> <div><b>DECLARAÇÃO DE CONFORMIDADE DA CE</b></div> <div>A Kensington declara que este produto está em conformidade com os requisitos essenciais e outras disposições relevantes das Directivas da CE aplicáveis. Para a Europa, pode obter uma cópia da Declaração de Conformidade para este produto, se clicar na ligação "Declaração de Conformidade", em <b>www.support.kensington.com</b>.</div> <div><b>INFORMAÇÃO APENAS PARA OS ESTADOS-MEMBROS DA UE</b></div> <div><div><div><div><div><div><span></span></div><div>A utilização do símbolo indica que este produto não pode ser tratado como lixo doméstico. Ao certificar-se de que se desfaz correctamente um dispositivo, ajuda a evitar potenciais consequências negativas para o ambiente e para a saúde, que de outra forma, poderiam ocorrer pelo mau manuseamento deste produto. Para obter informação mais detalhada sobre a reciclagem deste produto, contacte o município onde reside, os serviços de recolha de resíduos da sua área ou a loja onde adquiriu o produto.</div></div></div><div><div><div><span></span></div><div>Kensington, o nome e o design da ACCO são marcas registadas da ACCO Brands. The Kensington Promise é uma marca de serviço da ACCO Brands. Pro Fit é uma marca comercial da ACCO Brands. Windows, Windows Vista e Windows são marcas registadas da Microsoft Corporation nos EUA e/o noutros países. Todas as outras marcas registadas e não registadas são propriedade dos respectivos proprietários.</div></div></div><div><div><div><span></span></div><div>© 2010 Kensington Computer Products Group, uma divisão da ACCO Brands. Qualquer cópia, duplicação ou reprodução não autorizada dos conteúdos aqui presentes é proibida sem o consentimento escrito da Kensington Computer Products Group. Todos os direitos reservados. 1/10</div></div></div></div></div></div></div>	
PolSKI	
<div> <div><div><b>▲ OSTREZENIE DOTYCZĄCE ZDROWIA</b></div></div> <div>Używanie klawiatury, myszy lub urządzenia trackball można powiązać z poważnymi urazami lub zagnieżdżonymi chorobami. Ostatnie badania medycznych chorób zawodowych ustalone, że normalne, na pozór nieszkodliwe czynności mogą być przyczyną chorób wywołanych przeciążeniem (RSI). Wiele czynników jest związanych z występowaniem chorób RSI, włącznie ze stanem medycznym i fizycznym osoby, ogólnym stanem zdrowia oraz pozycją przymyślną w trakcie pracy i innymi czynnościami (włącznie z używaniem klawiatury lub myszki). Niektóre badania sugerują, że ilość czasu spędzana na używaniu klawiatury, myszy lub urządzenia trackball również może stanowić jeden z czynników. W razie jakichkolwiek pytań lub obaw związanych z tymi czynnikami ryzyka skontaktuj się z wykwalifikowanym pracownikiem służby zdrowia.</div> <div>Przy używaniu klawiatury, myszy lub urządzenia trackball może występować okazjonalnie pewna dyskomfort w rękach, nadgarstkach, ramionach, szyi lub innych części ciała. Jednakże w razie doświadczenia takich objawów, jak trwały lub nawracający dyskomfort, ból, pulsowanie, bolesność, mrowienie, drętwienie, uczucie gorąca lub sztywność, nawet, jeżeli te objawy występują, kiedy nie pracujesz przy komputerze, <b>NIE WOLNO IGNOROWAĆ TAKICH OBJAWÓW. OSTRZEŻENIEM JEST, ŻE NIE WOLNO BEZZWŁOCZNIE ZWROCIC SIĘ O POMOC LEKARSKĄ.</b> Te objawy mogą być oznakami powodujących niepełnosprawności zespół RSI nerwów, mięśni, ścięgien lub innych części ciała, np. zespół cieśni kanału nadgarstka, zapalenie ścięgna, zapalenie pochewki ścięgna i inne.</div> <div><b>DEKLARACJA ZGODNOŚCI WE</b></div> <div>Firma Kensington oświadcza, że ten produkt spełnia podstawowe wymagania i inne warunki odpowiednich dyrektyw WE. W Europie egzemplarz deklaracji zgodności tego produktu można otrzymać, klikając łącze „Compliance Documentation” w witrynie internetowej <b>www.support.kensington.com</b>.</div> <div><b>INFORMACJE TYLKO DLA UZYTEKOWNIKÓW W KRAJACH NALEŻĄCYCH DO UNII EUROPEJSKIEJ</b></div> <div><div><div><div><div><div><span></span></div><div>Jeśli produkt jest oznaczony tym symbolem, nie można go wyrzucić jako odpadu komunalnego. Dzięki właściwej uтиlizacji produktu pomagasz zapobiegać potencjalnemu negatywnemu działaniu na środowisko, które mogłoby nastąpić, gdyby nie było informacַe na temat recyklingu produktu można uzyskać w lokalnym urzędzie, firmie zajmującej się wywozem odpadów lub w sklepie, w którym został zakupiony produkt.</div></div></div><div><div><div><span></span></div><div>Nazwy oraz znaki graficzne Kensington i ACCO są zastrzeżonymi znakami towarowymi firmy ACCO Brands. The Kensington Promise jest znakiem usługowym firmy ACCO Brands. Pro Fit jest znakiem towarowym firmy ACCO Brands. Windows, Windows Vista i Windows 7 są znakami towarowymi firmy Microsoft Corporation na terenie Stanów Zjednoczonych i/lub innych krajów. Wszystkie inne znaki towarowe lub zastrzeżone znaki towarowe stanowią własność ich odpowiednich właścicieli.</div></div></div><div><div><div><span></span></div><div>© 2010 Kensington Computer Products Group, oddział firmy ACCO Brands. Kopiowanie, powielanie lub reprodukcja w inny sposób niniejszych materiałów bez pisemnej zgody firmy Kensington Computer Products Group jest surowo zabroniona. Wszelkie prawa zastrzeżone. 1/10</div></div></div></div></div></div></div>	
Russkij	
<div> <div><div><b>▲ ПРЕДУПРЕЖДЕНИЕ О ВРЕДЕ ДЛЯ ЗДОРОВЬЯ</b></div></div> <div>Использование клавиатуры, мыши или треқball может привести к ряду серьезных заболеваний и получению травм. Согласно данным, полученным в ходе последних медицинских исследований по профессиональным заболеваниям, было установлено, что обычный, безвредный на первый взгляд деятельность является потенциальной причиной нарушения травм от многократно повторяющихся мышечных напряжений (RSI). Причиной возникновения этого синдрома могут стать многие факторы: физическое состояние и общее самочувствие человека, а также положение его тела во время работы и других видов деятельности. Кроме того, одним из факторов риска являются клавиатуры или мыши). Согласно некоторым исследованиям, время, проведенное за использованием клавиатуры, мыши или треқball, также является фактором заболевания. В случае возникновения каких-либо вопросов относительно данных факторов риска, обратитесь к квалифицированному врачу.</div> <div>При использовании клавиатуры, мыши или треқball возможны периодические боли в руках, плечах, шее и других частях тела. Однако если вы замечаете такие симптомы, как постоянная или периодическая боль, пульсация, ноющая боль, покалывание, онемение, чувство жжения или опеченания, и, тем более, в том случае если такие симптомы проявляются, даже если вы не работаете за компьютером, <b>НЕ ИГНОРИРУЙТЕ ЭТИ СИМПТОМЫ. НЕЗМЕДЛЕТЕЛЬНО ОБРАТИТЕСЬ К КВАЛИФИЦИРОВАННОМУ ВРАЧУ.</b> Данные симптомы могут быть признаками хронического заболевания нервов, мышц, сухожилий и других частей тела, например, таких заболеваний, как кистевой туннельный синдром, тендинит, теносиновит и другие.</div></div>	
Português	
<div> <div><div><b>▲ AVISO DE SAÚDE</b></div></div> <div>A utilização de um teclado, rato, ou trackball pode estar associada a ferimentos ou lesões graves. Investigações médicas recentes sobre lesões de foro profissional apontam actividades normais, aparentemente inofensivas, como uma causa possível de Lesões Por Esforços Repetitivos (LER). Muitos factores podem estar associados à ocorrência de LER, incluindo as próprias condições físicas e médicas de uma pessoa, a saúde em geral e o modo como uma pessoa se posiciona e utiliza o seu corpo durante o trabalho e outras actividades (incluindo a utilização de um teclado o rato). Alguns estudos sugerem que o período de tempo durante o qual uma pessoa utiliza um teclado, rato ou trackball pode também ser um dos factores. Caso tenha alguma dúvida, relativamente a estes factores de risco, consulte um profissional de saúde qualificado.</div> <div>Quando utilizar um teclado, rato, ou trackball, pode sentir ocasionalmente um desconforto nas mãos, braços, ombros, pescoço ou outras partes do corpo. No entanto, caso tenha algum sintoma tal como desconforto, dor, sensação de latejo, sensibilidade, formigamento, dorémcia, ardor, ou rigidez, persistentes ou recorrentes, mesmo que tais sintomas ocorram quando não está a trabalhar no seu computador, <b>NÃO IGNORE ESTES SINTOMAS. CONSULTE DE IMEDIATO UM PROFESSIONAL DE SAÚDE QUALIFICADO.</b> Estes sintomas podem ser indícios de LER nervosas, musculares, tendinosas, ou de outras partes do corpo, tais como a síndrome do canal carpião, tendinite, tenosinovite, e outras lesões, que por vezes causam incapacidade permanente.</div> <div><b>DECLARAÇÃO DE CONFORMIDADE DA CE</b></div> <div>A Kensington declara que este produto está em conformidade com os requisitos essenciais e outras disposições relevantes das Directivas da CE aplicáveis. Para a Europa, pode obter uma cópia da Declaração de Conformidade para este produto, se clicar na ligação "Declaração de Conformidade", em <b>www.support.kensington.com</b>.</div> <div><b>INFORMAÇÃO APENAS PARA OS ESTADOS-MEMBROS DA UE</b></div> <div><div><div><div><div><div><span></span></div><div>A utilização do símbolo indica que este produto não pode ser tratado como lixo doméstico. Ao certificar-se de que se desfaz correctamente um dispositivo, ajuda a evitar potenciais consequências negativas para o ambiente e para a saúde, que de outra forma, poderiam ocorrer pelo mau manuseamento deste produto. Para obter informação mais detalhada sobre a reciclagem deste produto, contacte o município onde reside, os serviços de recolha de resíduos da sua área ou a loja onde adquiriu o produto.</div></div></div><div><div><div><span></span></div><div>Kensington, o nome e o design da ACCO são marcas registadas da ACCO Brands. The Kensington Promise é uma marca de serviço da ACCO Brands. Pro Fit é uma marca comercial da ACCO Brands. Windows, Windows Vista e Windows são marcas registadas da Microsoft Corporation nos EUA e/o noutros países. Todas as outras marcas registadas e não registadas são propriedade dos respectivos proprietários.</div></div></div><div><div><div><span></span></div><div>© 2010 Kensington Computer Products Group, uma divisão da ACCO Brands. Qualquer cópia, duplicação ou reprodução não autorizada dos conteúdos aqui presentes é proibida sem o consentimento escrito da Kensington Computer Products Group. Todos os direitos reservados. 1/10</div></div></div></div></div></div></div>	
Português	
<div> <div><div><b>▲ AVISO DE SAÚDE</b></div></div> <div>A utilização de um teclado, rato, ou trackball pode estar associada a ferimentos ou lesões graves. Investigações médicas recentes sobre lesões de foro profissional apontam actividades normais, aparentemente inofensivas, como uma causa possível de Lesões Por Esforços Repetitivos (LER). Muitos factores podem estar associados à ocorrência de LER, incluindo as próprias condições físicas e médicas de uma pessoa, a saúde em geral e o modo como uma pessoa se posiciona e utiliza o seu corpo durante o trabalho e outras actividades (incluindo a utilização de um teclado o rato). Alguns estudos sugerem que o período de tempo durante o qual uma pessoa utiliza um teclado, rato ou trackball pode também ser um dos factores. Caso tenha alguma dúvida, relativamente a estes factores de risco, consulte um profissional de saúde qualificado.</div> <div>Quando utilizar um teclado, rato, ou trackball, pode sentir ocasionalmente um desconforto nas mãos, braços, ombros, pescoço ou outras partes do corpo. No entanto, caso tenha algum sintoma tal como desconforto, dor, sensação de latejo, sensibilidade, formigamento, dorémcia, ardor, ou rigidez, persistentes ou recorrentes, mesmo que tais sintomas ocorram quando não está a trabalhar no seu computador, <b>NÃO IGNORE ESTES SINTOMAS. CONSULTE DE IMEDIATO UM PROFESSIONAL DE SAÚDE QUALIFICADO.</b> Estes sintomas podem ser indícios de LER nervosas, musculares, tendinosas, ou de outras partes do corpo, tais como a síndrome do canal carpião, tendinite, tenosinovite, e outras lesões, que por vezes causam incapacidade permanente.</div> <div><b>DECLARAÇÃO DE CONFORMIDADE DA CE</b></div> <div>A Kensington declara que este produto está em conformidade com os requisitos essenciais e outras disposições relevantes das Directivas da CE aplicáveis. Para a Europa, pode obter uma cópia da Declaração de Conformidade para este produto, se clicar na ligação "Declaração de Conformidade", em <b>www.support.kensington.com</b>.</div> <div><b>INFORMAÇÃO APENAS PARA OS ESTADOS-MEMBROS DA UE</b></div> <div><div><div><div><div><div><span></span></div><div>A utilização do símbolo indica que este produto não pode ser tratado como lixo doméstico. Ao certificar-se de que se desfaz correctamente um dispositivo, ajuda a evitar potenciais consequências negativas para o ambiente e para a saúde, que de outra forma, poderiam ocorrer pelo mau manuseamento deste produto. Para obter informação mais detalhada sobre a reciclagem deste produto, contacte o município onde reside, os serviços de recolha de resíduos da sua área ou a loja onde adquiriu o produto.</div></div></div><div><div><div><span></span></div><div>Kensington, o nome e o design da ACCO são marcas registadas da ACCO Brands. The Kensington Promise é uma marca de serviço da ACCO Brands. Pro Fit é uma marca comercial da ACCO Brands. Windows, Windows Vista e Windows são marcas registadas da Microsoft Corporation nos EUA e/o noutros países. Todas as outras marcas registadas e não registadas são propriedade dos respectivos proprietários.</div></div></div><div><div><div><span></span></div><div>© 2010 Kensington Computer Products Group, uma divisão da ACCO Brands. Qualquer cópia, duplicação ou reprodução não autorizada dos conteúdos aqui presentes é proibida sem o consentimento escrito da Kensington Computer Products Group. Todos os direitos reservados. 1/10</div></div></div></div></div></div></div>	

**AZ EUROPAI UNIO TAGORSZAGAIARAN ERVENYES TUDIVALOK**

A szimbólum használata azt jelzi, hogy a termék nem kezelhető háztartási hulladékként. Ha meggyőződik arról, hogy a termék lekezeléséhez megfelelő módon történik, segít megelőzni a helytelen lekezelésből fakadó olyan káros egészségügyi következményeket, amelyek a környezetre és az emberi egészségre károsak lehetnek. A termék újrahasznosításával kapcsolatos részletes tudnivalókról forduljon a helyi városhatalhoz, a háztartási hulladékok lekezeléséért végző szolgáltatóhoz, vagy keresse fel a termékértékesítő üzletet.

A Kensington és az ACCO név és embléma az ACCO Brands bejegyzett védjegye. A Kensington Promise az ACCO Brands védjegyyitolalom alatt álló szolgáltatás. A Pro Fit az ACCO Brands védjegye. A Windows, a Windows Vista és a Windows az Egyesült Államokban és/vagy más országokban a Microsoft Corporation bejegyzett védjegye. Az összes egyéb bejegyzett és nem bejegyzett védjegy a megfelelő tulajdonosok védjegye.

© 2010 Kensington Computer Products Group, az ACCO Brands egyik részlege. A tartalom jogszolgáltatás mósalsá, sokszorosítása vagy egyéb módon történő felhasználása a Kensington Computer Products Group írásos beleegyezése nélkül nem engedélyezett. Minden jog fenntartva. 1/10