



H.A. 4010 01 00-11

calligaris

ASSOCIATO A  
**FLA**  
ASSABREDDO  
ASSOCIATIVE FEDERATION  
ICQM  
CSC  
ISO 9001  
Calligaris S.p.a.  
Viale Trieste, 12  
33044 Manzano  
(Udine) Italy  
Tel. +39 0432 748211  
Fax +39 0432 750104  
www.calligaris.it

**F-4010A** **F-4010D**

- I Prima di iniziare il montaggio identificare tutti i componenti con l'aiuto delle istruzioni.
- GB Before starting to assembly, please identify all components.
- D Vor der Montage sind die Einzelteile anhand der Montageanleitung zu identifizieren.
- F Avant de débiter le montage identifiez tous les composants à l'aide de la notice.
- E Antes de iniciar el montaje, identifique todos los componentes con ayuda de la nota.

**a** x n° 8 **b** x n° 8 X n° 1 **c** x n° 4 **d** x n° 5 **e** x n° 5 **f** x n° 1 **g** x n° 1 **h** x n° 1 X n° 1

**1**

Attenzione-Attention-Vorsicht-Attention-Atención

- I Si consiglia di effettuare il montaggio su una superficie morbida.
- GB It is a good idea to use a soft protective underlay during assembly.
- D Möbelteile auf eine weiche Oberfläche legen und dann aufstellen.
- F Veuillez poser les pièces sur un surface souple pour l'assemblage.
- E Se aconseja efectuar el montaje sobre una superficie blanda.

- I Pezzo di ricambio.
- GB Spare part.
- D Ersatzteil.
- F Pièce en échange / s.a.v.
- E Repuesto

**2**

- I Piani in legno
- GB Wooden top
- D Holzplatten
- F Plateau en bois
- E Planos de madera

- I Piani in vetro
- GB Glass top
- D Glasplatten
- F Plateau en verre
- E Planos de cristal

**3**

- I Piani in legno
- GB Wooden top
- D Holzplatten
- F Plateau en bois
- E Planos de madera

- I Avvitare leggermente le viti z
- GB Turn the screws slightly z
- D Schrauben nur 2 mal verschrauben z
- F Veuillez serrer légèrement les vis z
- E Apretar ligeramente los tornillos z

V-2000170107  
V-0100580207

**4**

**Attenzione-Attention-Vorsicht-Attention-Atención**

- I Estrarre completamente il carrello porta allungo.
- GB Pull out completely the extension-holder.
- D Das Untergestell ganz ausziehen.
- F Tirer complètement le porte-rallonge.
- E Extraer por completo la parte móvil porta-extensión.

OK NO

- I Piani in legno
- GB Wooden top
- D Holzplatten
- F Plateau en bois
- E Planos de madera

- I Piani in vetro
- GB Glass top
- D Glasplatten
- F Plateau en verre
- E Planos de cristal

MV 110 V-3060285270  
MV/LV 130 V-3060275270  
MV 160 V-3060215270  
MV 180 V-3060995270

OK NO!

**5**

OK NO!

Copyright © Calligaris s.p.a. Tutti i diritti riservati - All right reserved

6

Chiusura-Closing-Verschluss-Fermeture-Cierre

Attenzione-Attention-Vorsicht-Attention-Atención

- I Estrarre completamente il carrello porta allunga.
- GB Pull out completely the extension-holder.
- D Das Untergestell ganz ausziehen.
- F Tirer complètement le porte-rallonge.
- E Extraer por completo la parte móvil porta-extensión.

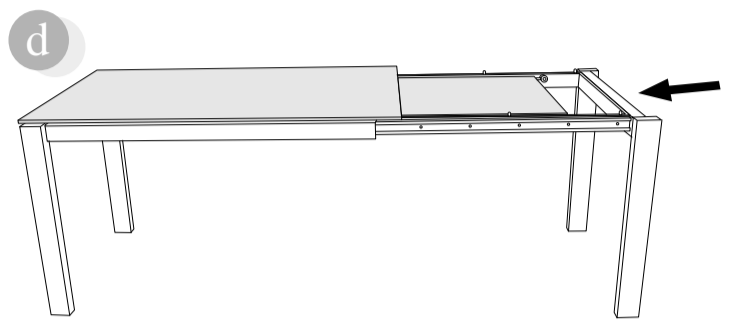
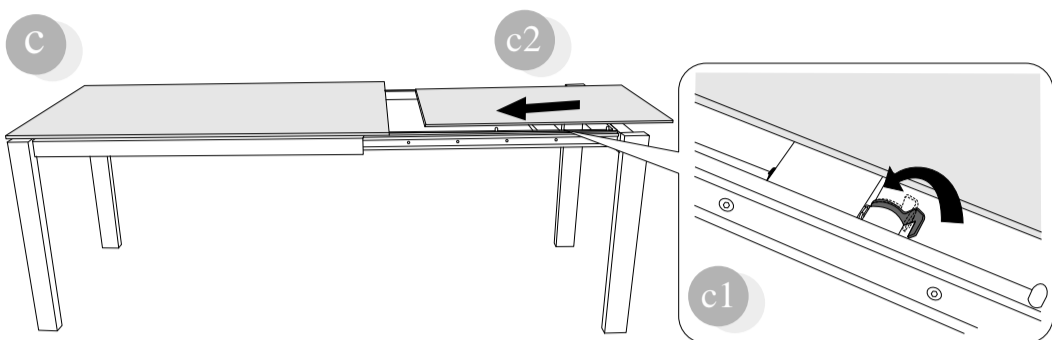
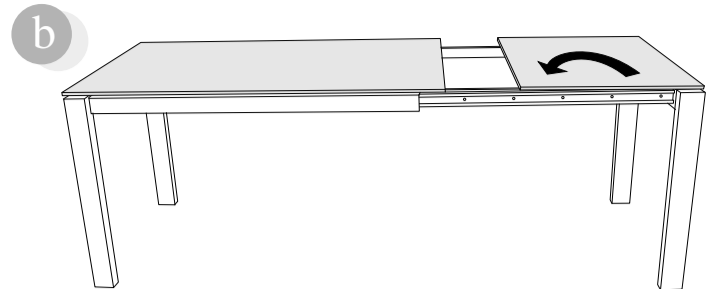
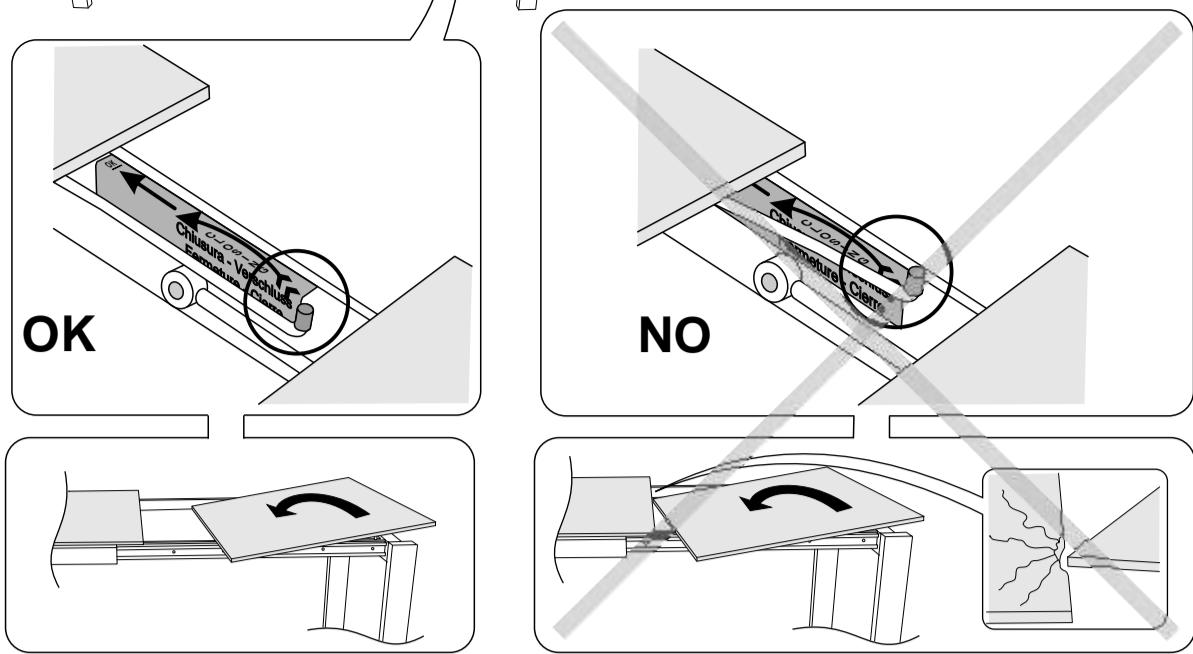

7

Apertura-Opening-Öffnung-Ouverture-Apertura

Attenzione-Attention-Vorsicht-Attention-Atención

- I Tirare l'allunga verso l'alto fino allo scatto del meccanismo.
- GB Pull the extension upward till the mechanism is locked.
- D Den Auszug anheben bis der Mechanismus zum Einrasten klickt.
- F Lever l'allonge jusqu'au déclenchement du mécanisme.
- E Subir la extensión hasta el enganche del mecanismo.

- Attenzione-Attention-Vorsicht-Attention-Atención**
- I Estrarre completamente il carrello porta allunga.
  - GB Pull out completely the extension-holder.
  - D Das Untergestell ganz ausziehen.
  - F Tirer complètement le porte-rallonge.
  - E Extraer por completo la parte móvil porta-extensión.

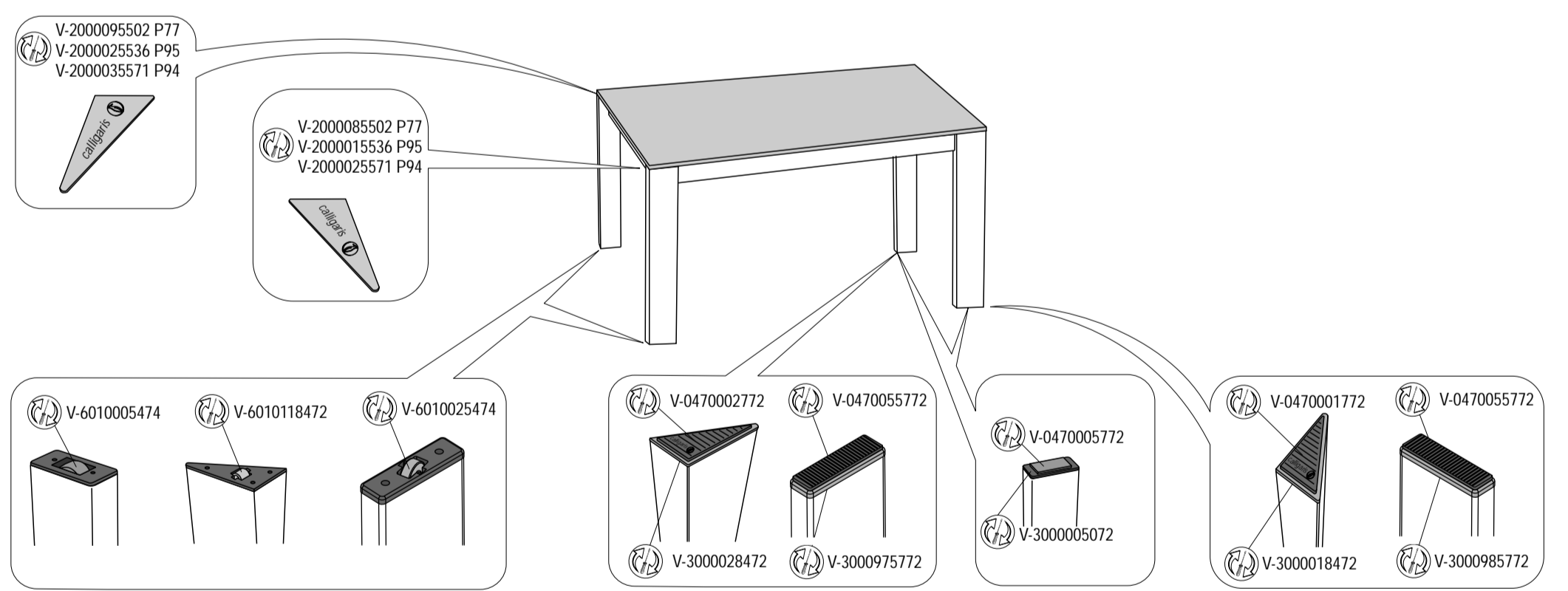
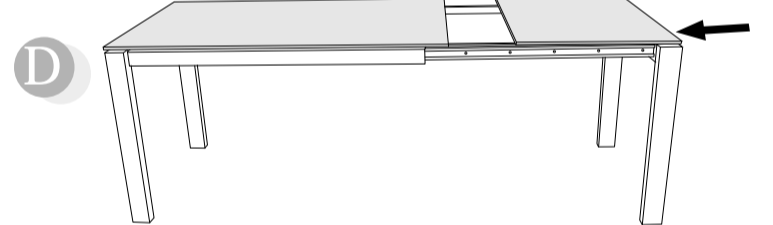
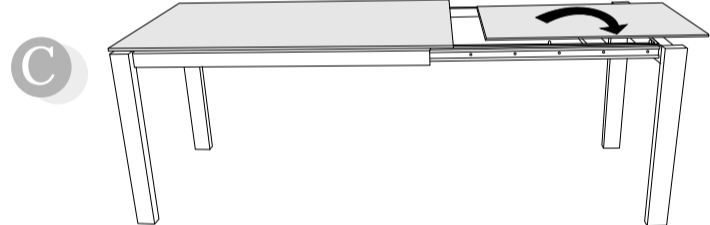
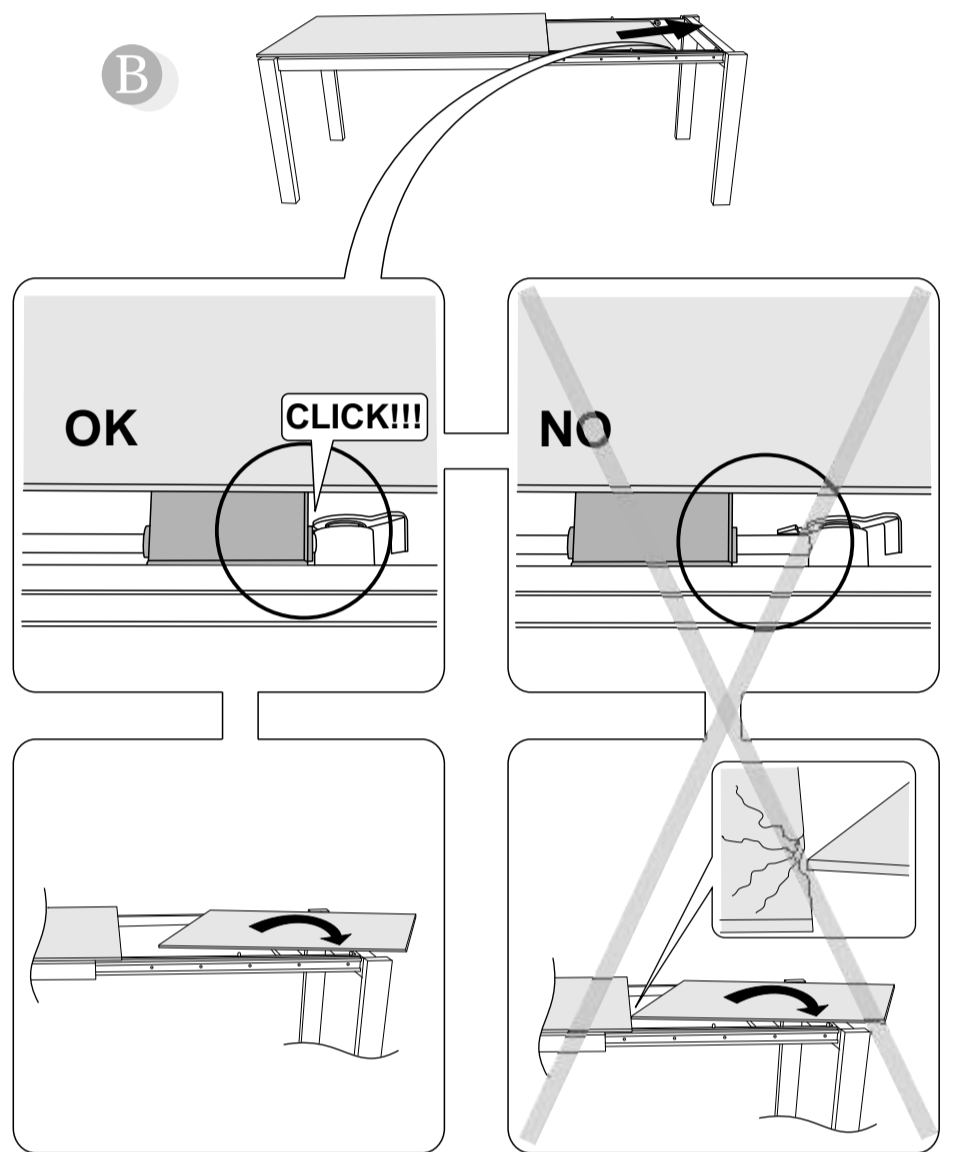
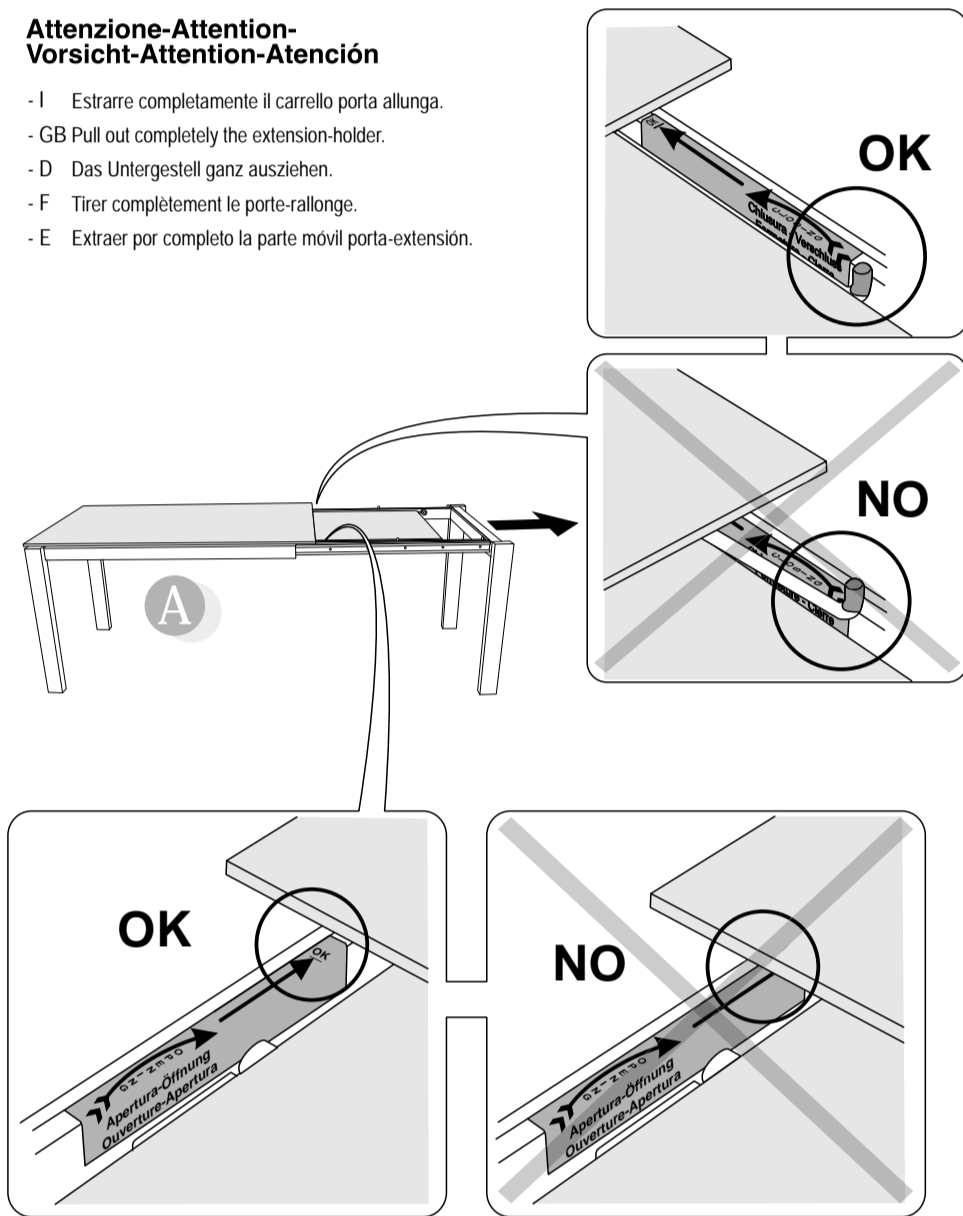

COMUNICAZIONI AL CLIENTE

LA PRESENTE SCHEDA PRODOTTO DEVE ESSERE CONSEGNATA AL CLIENTE UNITAMENTE ALLA MERCE ACQUISTATATA

Tavolo ( Cassonetto ): 'Baron - Lord'  
Modello: CS/4010 - 4076

**Materiali**  
Struttura in metallo cromato o verniciato

Elementi in MDF a bassa emissione di formaldeide in conformità alle normative europee classe E1 e alle normative USA, rivestiti in legno verniciato

Istruzioni d'uso

Per il montaggio fare riferimento alle relative istruzioni (ATTENZIONE: ELIMINARE TALE VOCE IN CASO DI NON PRESENZA DELLE ISTRUZIONI DI MONTAGGIO)

Al fine di garantire la stabilità e la durata nel tempo dell'articolo, si consiglia di verificare periodicamente il corretto serraggio delle viterie

Il prodotto non è adatto ad uso esterno

Si consiglia di non salire sul tavolo

In caso di spostamento del tavolo sollevarlo adeguatamente

In caso di estensione del piano fare attenzione a non infrangere le dita

Il contatto delle superfici del prodotto con corpi caldi può danneggiare il materiale

Per interventi di straordinaria manutenzione o di riparazione rivolgersi al rivenditore di fiducia

Una volta dismessi il prodotto od i suoi componenti non vanno dispersi nell'ambiente, ma conferiti ai sistemi pubblici di smaltimento rifiuti

Consigli di manutenzione

I liquidi rovesciati devono essere assorbiti immediatamente con un panno pulito e asciutto

Per la pulizia delle parti in metallo, utilizzare esclusivamente prodotti specifici

Per la pulizia delle parti in legno, utilizzare esclusivamente prodotti specifici

Non usare prodotti abrasivi

La Calligaris S.p.A. declina ogni responsabilità derivante da un uso improprio dell'oggetto sopra descritto

CUSTOMER INFORMATION

THIS PRODUCT LIST MUST BE DELIVERED TO THE CUSTOMER TOGETHER WITH THE PURCHASED MATERIAL

Table ( Box ): 'Baron - Lord'  
Model: CS/4010 - 4076

**Materials**  
Structure in chromed or lacquered metal

Elements made of MDF with low formaldehyde emission, in compliance with class E1 European standards and US regulations, covered with lacquered wood

User instructions

Refer to the instructions for assembly

In order to guarantee stability and life of the article, periodically check that the screws are correctly tightened

The product is not suitable for outdoor use

It is recommended not to climb on the table

When moving the table, make sure that it is lifted properly

When extending the top, be careful not to trap fingers

Contact with hot items can damage the surface

For major maintenance or repairs, consult the retailer

Once the product or its components are no longer used, make sure that they are disposed of correctly through the public waste disposal services

Maintenance recommendations

Any spills should be wiped up immediately with a clean, dry cloth

To clean metal parts, use products that are specifically for metal

To clean wooden parts, use products that are specifically for wood

Do not use abrasive products

Calligaris S.p.A. disclaims any responsibility deriving from incorrect use of the above mentioned object

MITTEILUNG AN DIE KUNDEN

DIE VORLIEGENDE KARTE MIT DEN TECHNISCHEN DATEN DES PRODUKTS IST DEM KUNDEN ZUSAMMEN MIT DEM EINGEKkauFTEN PRODUKT ZU ÜBERGEBEN

Tisch ( Container ): 'Baron - Lord'  
Modell: CS/4010 - 4076

**Materialien**  
Gestell aus verchromten oder lackiertem Metall

Elemente aus MDF mit niedrigen Formaldehydausstoßwerten gemäß den Europäischen Vorschriften Klasse E1 und allen us-amerikanischen Vorschriften, Holzbeschichtung, gebeizt

Gebrauchsanweisung

Zur Montage die entsprechende Gebrauchsanweisung konsultieren

Zur Gewährleistung der Stabilität und der Beständigkeit des Artikels, ist die regelmäßige Prüfung der korrekten Schraubenbefestigung ratsam

Das Produkt ist für die Außenanwendung nicht geeignet

Es ist ratsam, nicht auf den Tisch zu steigen

Zum Verschieben des Tisches, diesen entsprechend anheben

Beim Ausziehen der Platte ist darauf zu achten, die Finger nicht einzuklemmen

Der Kontakt der Oberflächen des Produktes mit warmen Körpern kann das Material schädigen

Wenden Sie sich für außerordentliche Wartungsarbeiten oder Reparaturen an den Händler Ihres Vertrauens

Wenn das Produkt oder seine Komponenten keine Verwendung mehr findet, dann muß es entsprechend über öffentliche Müllsysteme entsorgt werden

Wartungshinweise

Verschüttete Flüssigkeiten müssen sofort mit einem sauberen und trockenen Tuch entfernt werden

Verwenden Sie zur Reinigung der Metallteile ausschließlich Produkte, die speziell für Holz geeignet sind

Verwenden Sie zur Reinigung der Holzteile ausschließlich Produkte, die speziell für Holz geeignet sind

Benutzen Sie keine Schleifmittel

Die Calligaris S.p.A. übernimmt keine Haftung bei unsachgemäßem Gebrauch des Produkts

COMMUNICATIONS AU CLIENT

LA FICHE PRODUIT DOIT ÊTRE REMISE AU CLIENT AVEC LA MARCHANDISE

Table ( Caisson ): 'Baron - Lord'  
Modèle: CS/4010 - 4076

**Matériaux**  
Structure en métal chromé ou verni

Éléments en MDF à émission limitée de formaldéhyde conformément aux normes européennes E1 et normes USA, plaqués en bois verni

Instructions

Pour l'assemblage voir les instructions

Afin de garantir la stabilité et la durée de l'article il est conseillé de vérifier périodiquement le serrage des vis

Le produit n'est pas prévu pour l'extérieur

Il est conseillé de ne pas monter sur la table

En cas de déplacement la table doit être soulevée et non traînée au sol

Pendant la phase d'ouverture du plateau, faire très attention à ne pas se coincer les doigts

Le contact de la surface du dessus avec des corps chauds peut endommager le matériel

Pour toute intervention d'entretien extraordinaire ou de réparation, contacter le revendeur

A la fin de son utilisation, le produit ou ses éléments ne doivent pas être abandonnés dans l'environnement, mais déposés auprès des centres de traitement et d'élimination des déchets

Conseils d'entretien

Les liquides renversés doivent être absorbés immédiatement avec un chiffon propre et sec

Pour le nettoyage des parties en métal, utiliser exclusivement des produits spécifiques pour le métal

Pour le nettoyage des parties en bois, utiliser exclusivement des produits spécifiques pour le bois

Ne pas utiliser des produits abrasifs

Calligaris S.p.A. décline toute responsabilité en cas d'utilisation erronée de l'objet indiqué ci-dessus

COMUNICACIONES AL CLIENTE

LA FICHA DE PRODUCTO DEBE ENVIARSE AL CLIENTE JUNTO A LA MERCANCIA

Mesa ( Cajonera ): 'Baron - Lord'  
Modelo: CS/4010 - 4076

**Materiales**  
Estructura en metal lacado o cromado

Pieza de MDF de baja emisión de formaldehído en conformidad con la normativa europea clase E1 y con las normativas USA, revestidos de madera barnizada

Instrucciones de uso

Para el montaje seguir las instrucciones al pie de la letra

Al fin de garantizar la estabilidad y la duración en el tiempo del artículo, se aconseja controlar periódicamente que los tornillos sean correctamente apretados

El producto no es apto para el uso en exteriores

Se aconseja no subirse sobre la mesa

En caso de traslado de la mesa levantarla adecuadamente

Poner atención a los dedos al extender la mesa

El contacto de la superficie del producto con cuerpos calientes puede degenerar el material

En caso de reparaciones o de mantenimiento extraordinario dirigirse al comercio vendedor

Cuando se desheche el producto utilizar los canales apropiados

Consejos de mantenimiento

Los líquidos derramados deben ser absorbidos inmediatamente con un paño limpio y seco

Para la limpieza de las partes metálicas, utilizar exclusivamente productos específicos para el metal

Para la limpieza de las partes de madera, utilizar exclusivamente productos específicos para la madera

No usar productos abrasivos

Calligaris S.p.A. declina toda responsabilidad derivada de una utilización inapropiada de los objetos arriba descritos