

SWAMI CS/6021
C-MAX CS/6030
5th AVENUE CS/6033
HOWARD CS/6036
DIAMOND CS/6037
ALAMEDA CS/6040

H-A 6030 02 00-1



Calligaris S.p.a.
 Viale Trieste, 12
 33044 Manzano
 (Udine) Italy
 Tel. +39 0432 748211
 Fax +39 0432 750104
www.calligaris.it

calligaris

a x n°8
b x n°10
c x n°6
d x n°6
e x n°2
f x n°6

- I Prima di iniziare il montaggio identificare tutti i componenti con l'aiuto delle istruzioni.
- GB Before starting to assembly, please identify all components.
- D Vor der montage sind die einzelteile anhand der montageanleitung zu identifizieren.
- F Avant de débiter le montage identifiez tous les composants a l'aide de la notice.
- E Antes de iniciar el montaje, identifique todos los componentes con ayuda de la nota.

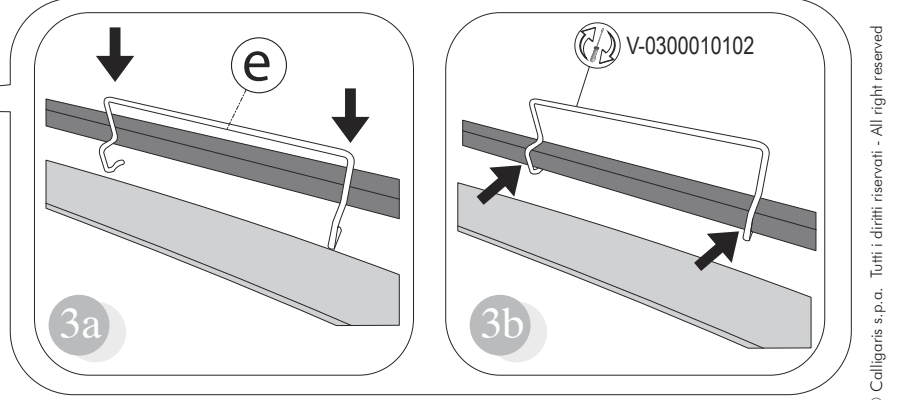
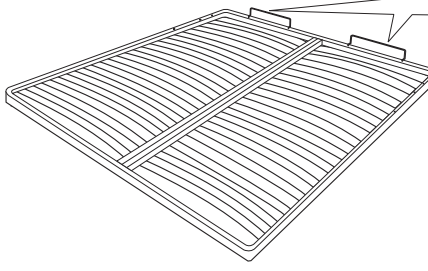
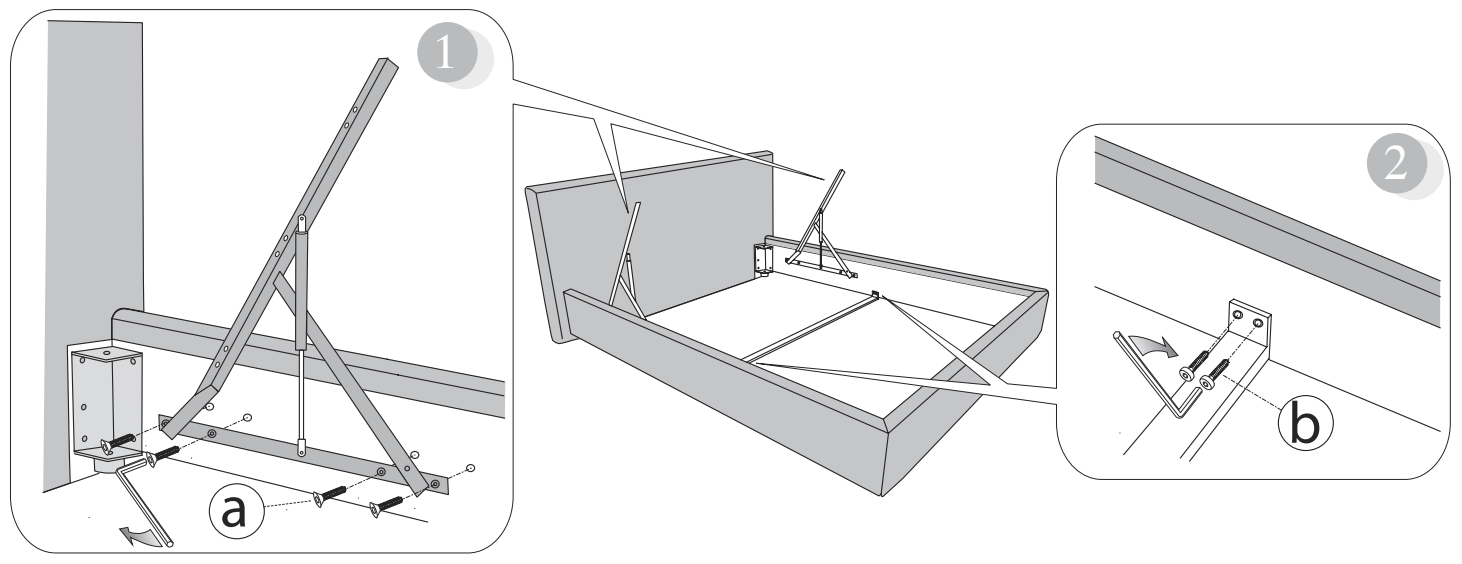

- I Pezzo di ricambio.
- GB Spare part.
- D Ersatzteil.
- F Pièce en échange / s.a.v.
- E Repuesto

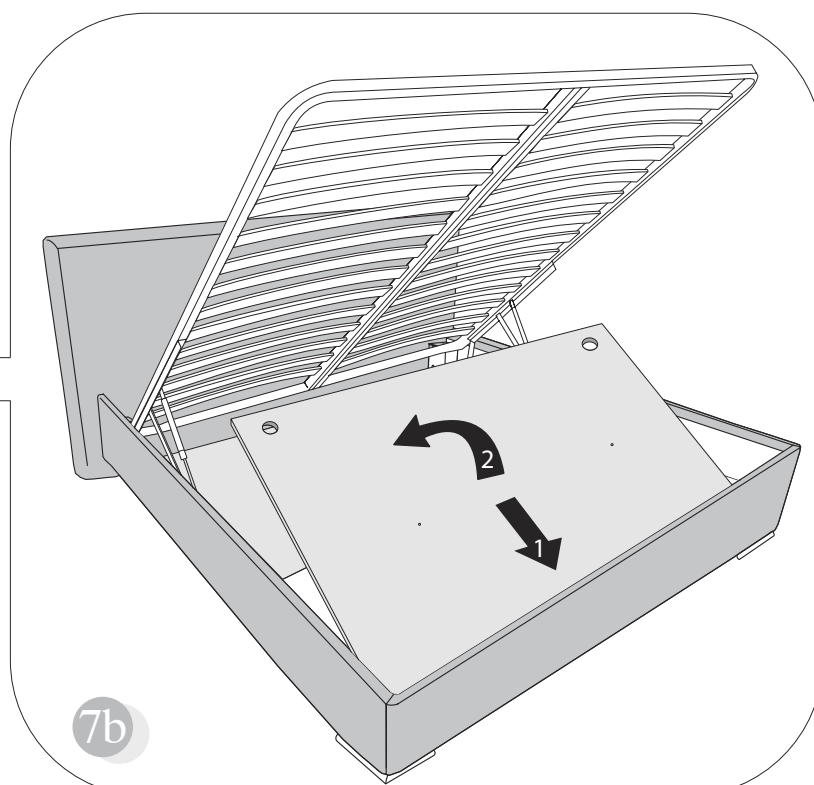
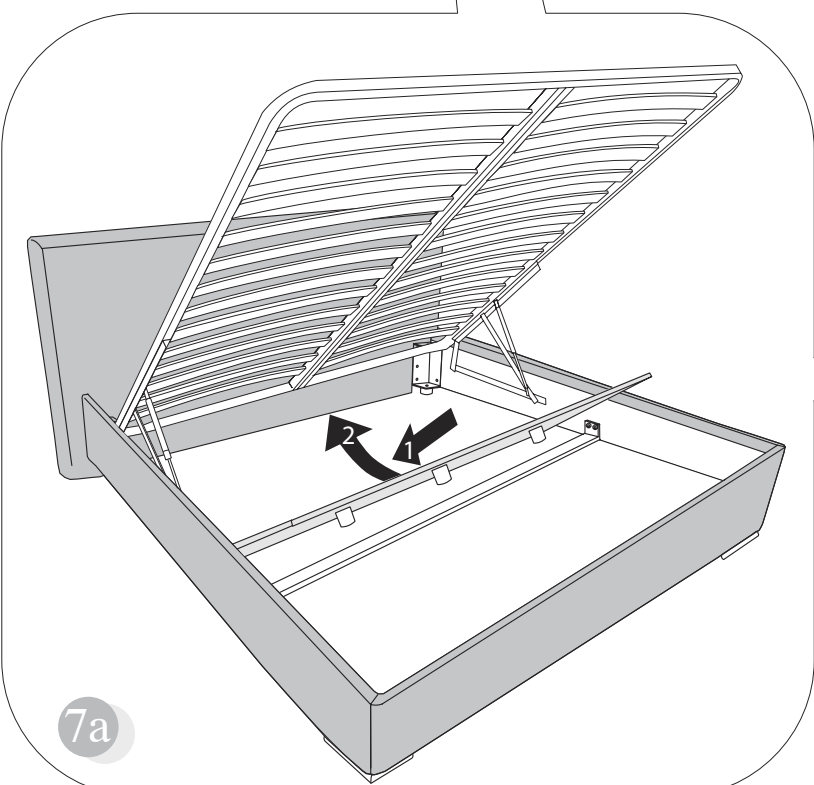
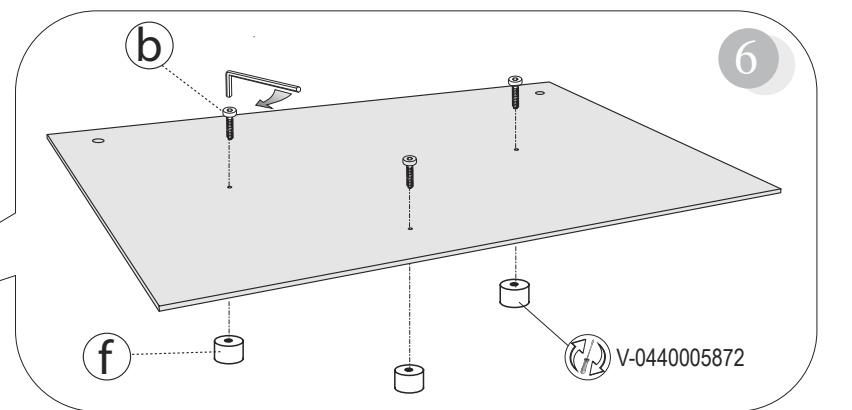
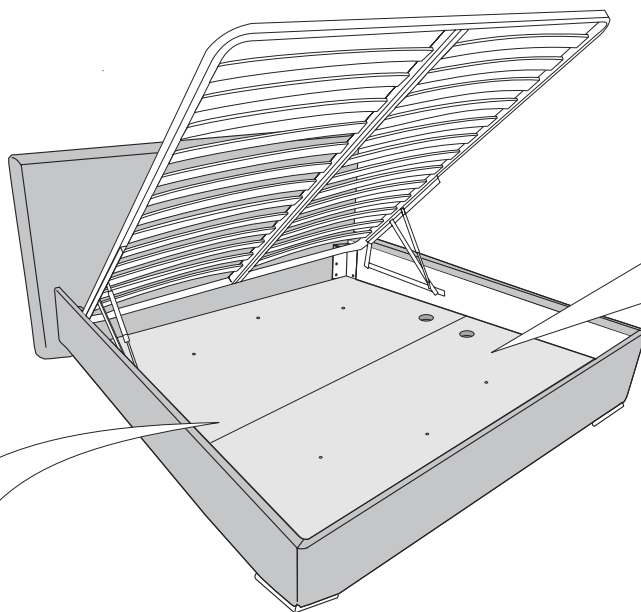
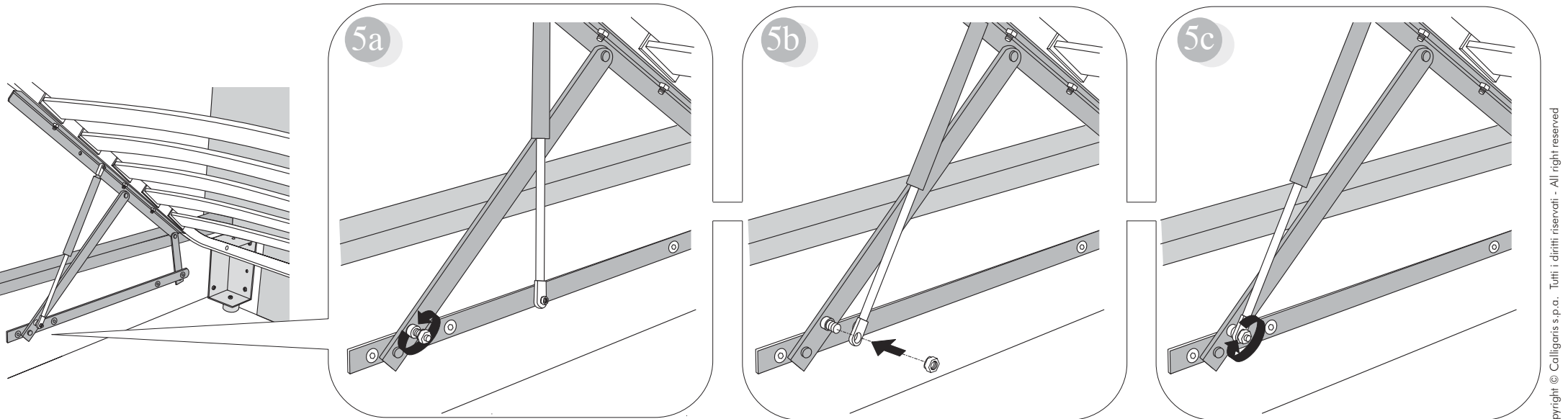
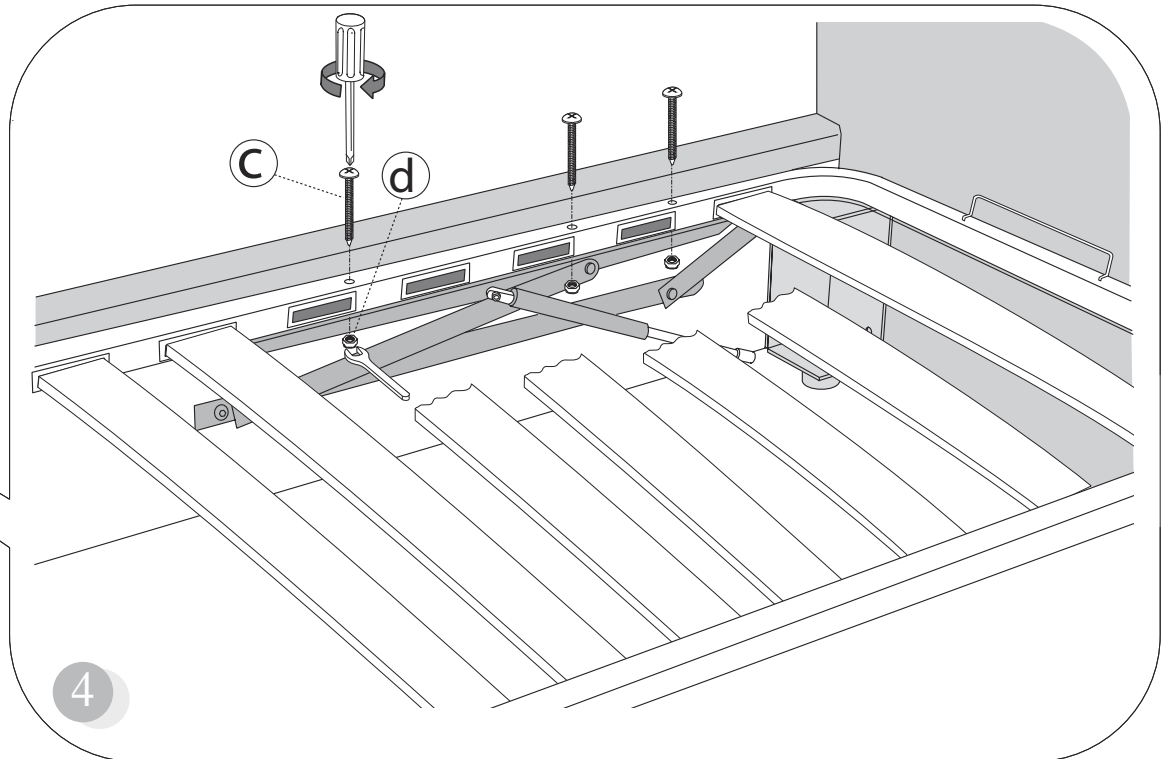
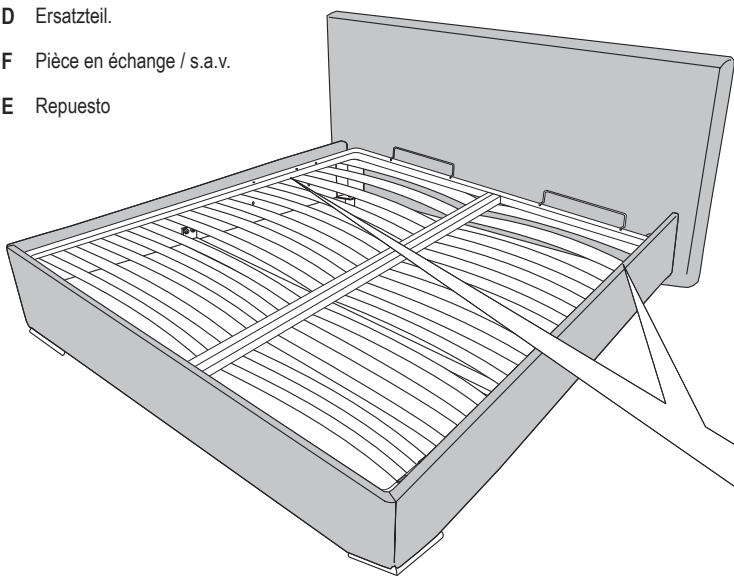

Copyright © Calligaris s.p.a. - Tutti i diritti riservati. - All right reserved

Copyright © Calligaris s.p.a. - Tutti i diritti riservati. - All right reserved

Copyright © Calligaris s.p.a. - Tutti i diritti riservati. - All right reserved

Attenzione-Attention-Vorsicht-Attention-Atención

- I Non accedere prima della completa apertura.
- D Vor der Benutzung komplett öffnen.
- E Esperar la completa abertura para acceder.
- GB Open completely before accessing the storage unit.
- F Ne pas accéder avant l'ouverture complète.

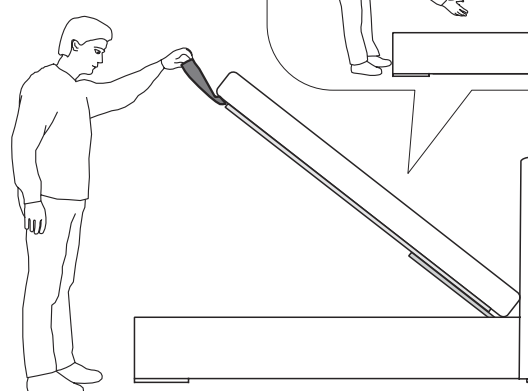
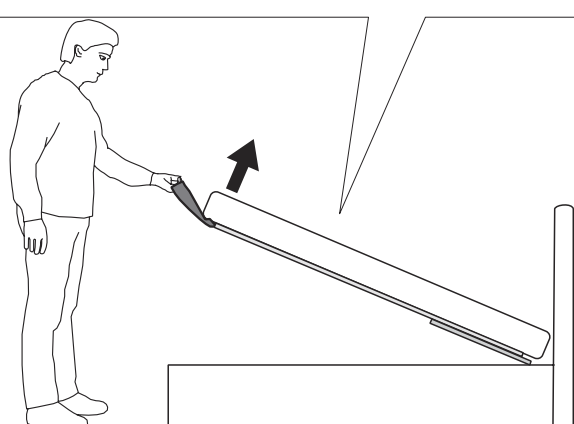
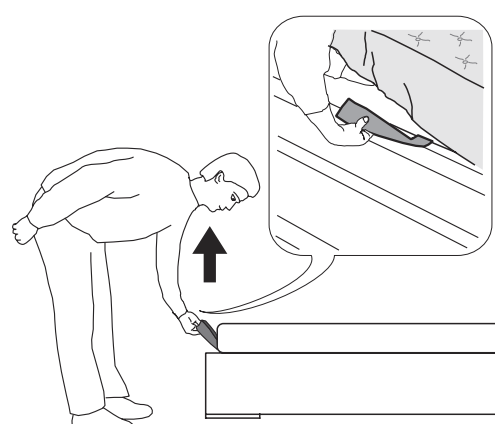
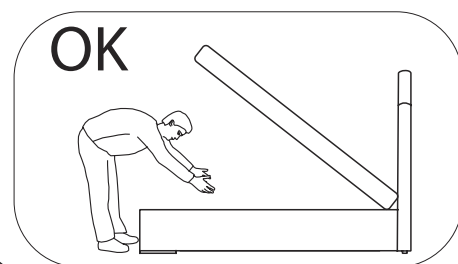
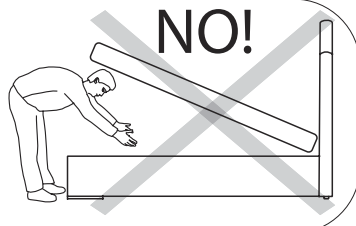

Apertura-Opening-Öffnung-Ouverture-Apertura

Attenzione-Attention-Vorsicht-Attention-Atención

- I Accompagnare fino alla completa chiusura.
- D Bis zur kompletten Schließung begleiten.
- E Acompañar hasta la completa cerradura.
- GB Guide the frame until it reaches the closed position.
- F Accompagner jusqu'à la fermeture complète.

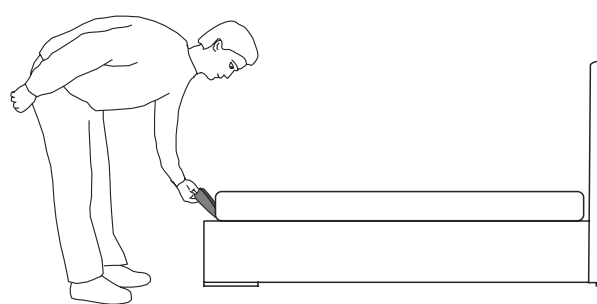
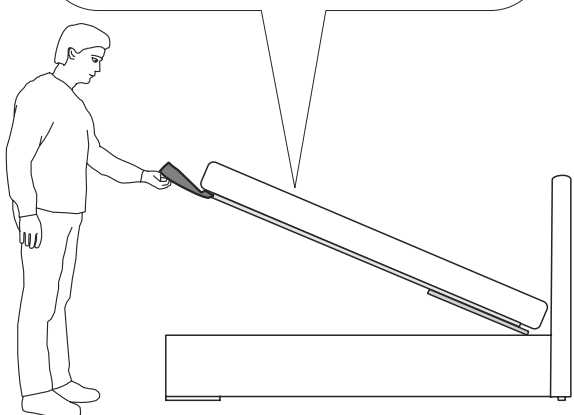
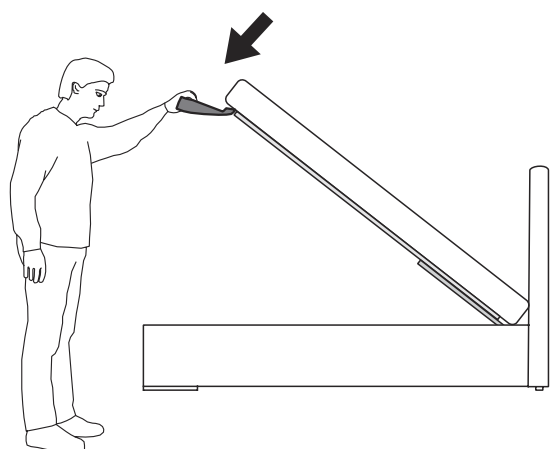

Chiusura-Closing-Verschluss-Fermeture-Cierre

COMUNICAZIONI AL CLIENTE

LA PRESENTE SCHEDA PRODOTTO DEVE ESSERE CONSEGNATA AL CLIENTE UNITAMENTE ALLA MERCE ACQUISTATA

Letto (Meccanismo alzata): 'Swami-C-Max-5th Avenue-Howard-Diamond-Alameda'

Modello: CS/6021-6030-6033-6036-6037-6040

Materiali
Struttura in metallo verniciato

Parti in metallo zincato

Piedini in materiale plastico

Istruzioni d'uso
Per il montaggio fare riferimento alle relative istruzioni

Al fine di garantire la stabilità e la durata nel tempo dell'articolo, si consiglia di verificare periodicamente il corretto serraggio delle viterie

Il prodotto non è adatto ad uso esterno
Evitare la vicinanza alle fonti di calore

Per interventi di straordinaria manutenzione o di riparazione rivolgersi al rivenditore di fiducia

Una volta dismessi il prodotto od i suoi componenti non vanno dispersi nell'ambiente, ma conferiti ai sistemi pubblici di smaltimento rifiuti

Consigli di manutenzione

Per la pulizia delle parti in metallo, utilizzare esclusivamente prodotti specifici

Per la pulizia delle parti in plastica utilizzare solo acqua tiepida e sapone neutro. Non usare sostanze contenenti alcool metilico, idrocarburi e solventi in genere.

Non usare prodotti abrasivi

La Calligaris S.p.A. declina ogni responsabilità derivante da un uso improprio dell'oggetto sopra descritto

CUSTOMER INFORMATION

THIS PRODUCT LIST MUST BE DELIVERED TO THE CUSTOMER TOGETHER WITH THE PURCHASED MATERIAL

Bed (lifting mechanism): 'Swami-C-Max-5th Avenue-Howard-Diamond-Alameda'

Model: CS/6021-6030-6033-6036-6037-6040

Materials
Structure in lacquered metal

Parts in zinc-coated metal

Feet in plastic material

User instructions
Refer to the instructions for assembly

In order to guarantee stability and life of the article, periodically check that the screws are correctly tightened

The product is not suitable for outdoor use
Please keep away from any heating source

For major maintenance or repairs, consult the retailer

Once the product or its components are no longer used, make sure that they are disposed of correctly through the public waste disposal services

Maintenance recommendations

To clean metal parts, use products that are specifically for metal

To clean the plastic parts use only warm water with non aggressive soap. Do not use products containing metilic alcohol, hydrocarbons and solvents in general.

Do not use abrasive products

Calligaris S.p.A. disclaims any responsibility deriving from incorrect use of the above mentioned object

MITTEILUNG AN DIE KUNDEN

DIE VORLIEGENDE KARTE MIT DEN TECHNISCHEN DATEN DES PRODUKTS IST DEM KUNDEN ZUSAMMEN MIT DEM EINGEKkauFTEN PRODUKT ZU ÜBERGEBEN

Bett (Abhebmecanismus): 'Swami-C-Max-5th Avenue-Howard-Diamond-Alameda'

Modell: CS/6021-6030-6033-6036-6037-6040

Materialien
Gestell aus lackiertem Metall

Metallteile verzinkt

Füße aus Kunststoff

Gebrauchsanweisung
Zur Montage die entsprechende Gebrauchsanweisung konsultieren
Zur Gewährleistung der Stabilität und der Beständigkeit des Artikels, ist die regelmäßige Prüfung der korrekten Schraubenbefestigung ratsam
Das Produkt ist für die Außenanwendung nicht geeignet
Von Wärmequellen fernhalten
Wenden Sie sich für außerordentliche Wartungsarbeiten oder Reparaturen an den Händler Ihres Vertrauens

Wenn das Produkt oder seine Komponenten keine Verwendung mehr findet, dann muß es entsprechend über öffentliche Müllsysteme entsorgt werden

Wartungshinweise
Verwenden Sie zur Reinigung der Metallteile ausschließlich Produkte, die speziell für Metall geeignet sind

Für die Reinigung der Plastikeile, bitte nur warmes Wasser und neutrale Seife anwenden. Bitte nicht Methylalkohol und generell Lösungen mit Alkoholgehalt benutzen.

Benutzen Sie keine Schleifmittel

Die Calligaris S.p.A. übernimmt keine Haftung bei unsachgemäßem Gebrauch des Produkts

COMMUNICATIONS AU CLIENT

LA FICHE PRODUIT DOIT ÊTRE REMISE AU CLIENT AVEC LA MARCHANDISE

Lit (Mécanisme de levée): 'Swami-C-Max-5th Avenue-Howard-Diamond-Alameda'

Modèle: CS/6021-6030-6033-6036-6037-6040

Matériaux
Structure en métal verni

Parties en métal zingué

Pieds en matériel plastique

Instructions
Pour l'assemblage voir les instructions

Afin de garantir la stabilité et la durée de l'article il est conseillé de vérifier périodiquement le serrage des vis

Le produit n'est pas prévu pour l'extérieur
Eviter le contact avec les sources de chaleur

Pour toute intervention d'entretien extraordinaire ou de réparation, contacter le revendeur

A la fin de son utilisation, le produit ou ses éléments ne doivent pas être abandonnés dans l'environnement, mais déposés auprès des centres de traitement et d'élimination des déchets

Conseils d'entretien
Pour la limpeza de las partes en métal, utilizar exclusivamente productos específicos para el metal

Para limpiar las partes en plástico utilizar un panneau humide avec savon neutre, ne pas utiliser substances contenant de l'alcool méthylique, hydrocarbures ou solvants en général.

Ne pas utiliser des produits abrasifs

Calligaris S.p.A. décline toute responsabilité en cas d'utilisation erronée de l'objet indiqué ci-dessus

COMUNICACIONES AL CLIENTE

LA FICHA DE PRODUCTO DEBE ENVIARSE AL CLIENTE JUNTO A LA MERCANCIA

Cama (Mecanismo de levantamiento): 'Swami-C-Max-5th Avenue-Howard-Diamond-Alameda'

Modelo: CS/6021-6030-6033-6036-6037-6040

Materiales
Estructura en metal lacado

Partes en metal cincado

Patitas en material plástico

Instrucciones de uso
Para el montaje seguir las instrucciones al pie de la letra
Al fin de garantizar la estabilidad y la duración en el tiempo del artículo, se aconseja controlar periódicamente que los tornillos sean correctamente apretados

El producto no es apto para el uso en exteriores
Rehuir las fuentes de calor

En caso de reparaciones o de mantenimiento extraordinario dirigirse al comercio vendedor

Quando se desheche el producto utilizar los canales apropiados

Consejos de mantenimiento
Para la limpieza de las partes metálicas, utilizar exclusivamente productos específicos para el metal

Para limpiar las partes en plástico utilizar agua tibia y jabón neutro. No utilizar materiales a base de alcohol metilico, hidrocarburo y solventes en general

No usar productos abrasivos

Calligaris S.p.A. declina toda responsabilidad derivada de una utilización inapropiada de los objetos arriba descritos