

## Care and Cleaning

To clean, wipe fixture with a soft cloth. Clean glass with a mild soap. Do not use abrasive materials such as scouring pads or powders, steel wool or abrasive paper.

## Entretien et Nettoyage

Nettoyer le luminaire en l'essuyant avec un chiffon doux. Utiliser un savon doux pour le verre. Ne pas utiliser de matières ou substances abrasives telles que tampons ou poudres à récurer, paille de fer ou papier de verre.

## Warranty

Sea Gull Lighting fixtures and components, when properly installed and under normal conditions of use, are warranted to be free from defects in materials and workmanship for one year from date of sale. ENERGY STAR® labeled products are warranted for two years. Sea Gull Lighting at its sole option will repair or replace, F.O.B. Factory, freight prepaid, any Sea Gull Lighting product defective in materials or workmanship. Such replacement is the exclusive remedy against Sea Gull Lighting should any of the products delivered prove defective. Invoices for labor charges and/or charge backs for labor will be denied unless prior written approval is given.

**Any modification to a Sea Gull Lighting product not made at the factory will void the UL or ETL listing as well as the Sea Gull Lighting warranty policy.**

To register your fixture, please visit our website: [SeaGullLighting.com](http://SeaGullLighting.com)

## Garantie

A la condition d'un montage et d'une utilisation dans les normes, les Luminaires et pièces Sea Gull Lighting sont garantis sans défauts des matériaux et dans leur fabrication pour une durée d'un an à compter de la date d'achat. Les produits labellisés ENERGY STAR® sont garantis pour deux ans. A sa seule discrétion, Sea Gull Lighting réparera ou remplacera tout produit Sea Gull Lighting défectueux dans ses matériaux ou dans sa fabrication, F.O.B. Usine fret payé d'avant. Un remplacement selon ces conditions est l'unique recours à l'encontre de Sea Gull Lighting dans le cas où les produits livrés se révèlent défectueux. Toute facture concernant des frais de main d'oeuvre et/ou toute demande de remboursement de main d'oeuvre sera rejetée à moins qu'un accord écrit ait été consenti au préalable.

Toute modification non effectuée par l'usine d'un produit Sea Gull Lighting conduira à l'annulation des enregistrements UL ou ETL ainsi que du contrat de garantie Sea Gull Lighting.

Pour enregistrer votre luminaire, veuillez consulter notre site web : [SeaGullLighting.com](http://SeaGullLighting.com)



Customer Care Center  
800-347-5483

[SeaGullLighting.com](http://SeaGullLighting.com)



To register your fixture, please visit our website:  
[SeaGullLighting.com](http://SeaGullLighting.com)

LR-102FB 040610

Please record for future reference:

Item Number

Date Purchased



**NEED HELP?**  
¿NECESITA AYUDA?  
AVEZ-VOUS BESOIN D'AIDE?



**Please do not return this product to the store.**

Por favor no devuelva este producto a la tienda.

Prière de ne pas retourner ce produit au magasin.

If you need installation assistance, replacement parts, or have questions regarding our warranty, please call our customer care center:

Si necesita asistencia en la instalación, piezas de repuesto, o tiene preguntas acerca de nuestra garantía, por favor llame a nuestro centro de servicio al cliente:

Si vous avez besoin de pièces de rechange, d'aide pur l'installation ou si vous avez des questions concernant notre garantie, veuillez appeler nos conseillers en produits au :

**1-800-347-5483**

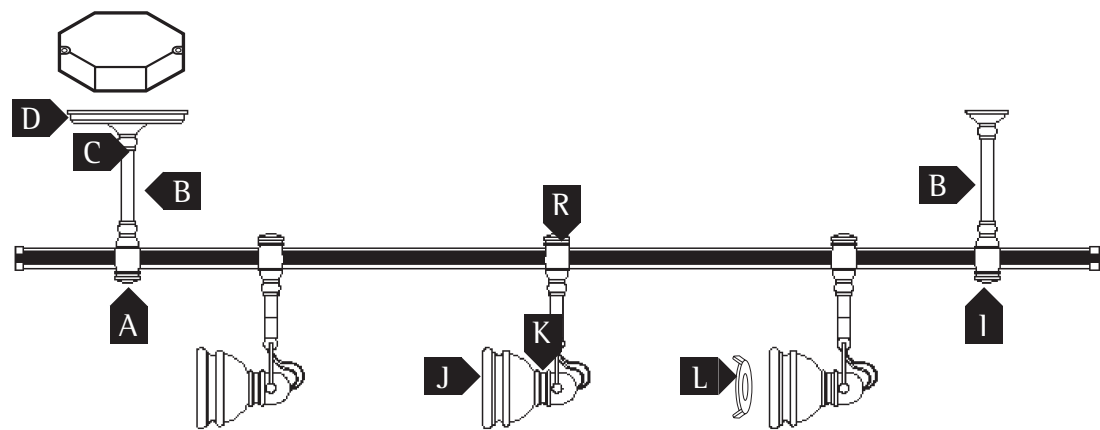

Figure 1  
Le Schéma 1

### Grounding and Universal Mounting Plate Lock Up for Power Feed

Serrage de Mise à Terre et Plaque de Montage Universelle pour Alimentation d'Énergie

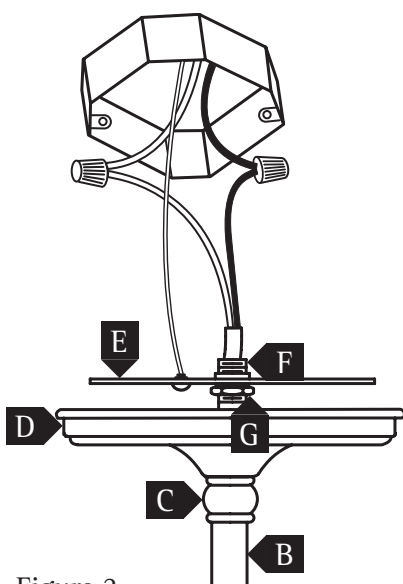

Figure 2  
Le Schéma 2

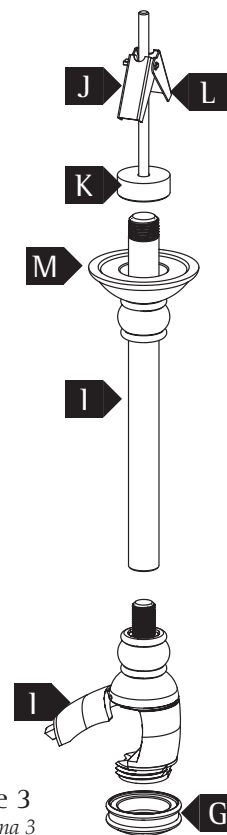

Figure 3  
Le Schéma 3

### Power Feed / Support Installation

Montage Alimentation d'Énergie / Support

Correct  
Correct



Figure 4  
Le Schéma 4

Incorrect  
Incorrect



### Fixture Installation

Montage du Luminaire

Correct  
Correct



Figure 5  
Le Schéma 5

Incorrect  
Incorrect

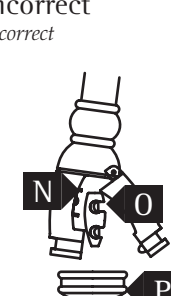

A. Power Feed Adapter Adaptateur d'Alimentation d'Énergie	E. Universal Mounting Plate Plaque de Montage Universelle	I. Rail Support Adapter Adaptateur de Support de Traverse	M. Support Base Base de Support	House Ground Wire* Câble de Terre Domestique*
B. Stem Tige	F. RTN RTN	J. Shade Abat-Jour	N. Contacts Contacts	Outlet Box* Boîte de Prise de Courant*
C. Collar Plot	G. Nut & Lockwasher Rondelle Frein et L'écrou	K. Decorative Ring Anneau Décoratif	O. Rail Conductor* Conducteur de Traverse*	Wire Connectors* Connecteurs Câble*
D. Canopy Verrière	H. Rail Support Support de Traverse	L. Retaining Ring Bague de Retenue	P. Cap Culot de l'adaptateur	Outlet Box Screws* Vis Boîte de Prise de Courant*
			Rail Traverse	

\*not included  
non fourni

### Helpful Tools / Outils Utiles

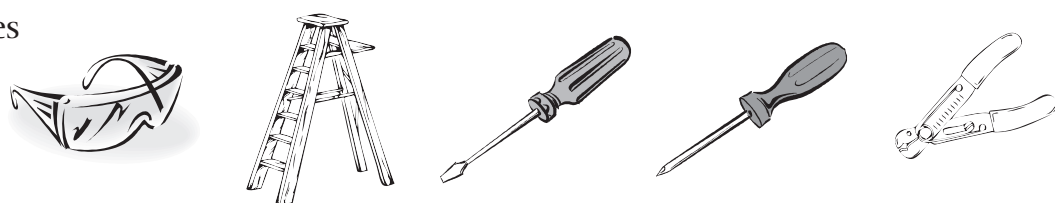

## IMPORTANT SAFETY INSTRUCTIONS

- Be sure the electricity to the system you are working on is turned off; either the fuse removed or the circuit breaker set off.
- Use of other manufacturers components will void warranty, listing and create a potential safety hazard.
- If you are unclear as to how to proceed, contact a qualified electrician.
- Minimum distance from the front of the lamp to combustible surfaces is 8".
- Make sure all connections are tight.
- Dimming halogen lamps greatly reduces lamp life.
- Do not install this track in damp or wet locations.
- Do not install any part of a track system less than 5 feet above the floor.
- Disconnect electrical power before adding to or changing the configuration of the rail.
- Do not attempt to energize anything other than lighting rail luminaries on the rail. To reduce the risk of fire and electric shock, do not attempt to connect power tools, extension cords, appliances, and the like to the track.
- Do not connect a rail to more than one branch circuit. Although the rail lighting system may seem to operate acceptably, a dangerous overload of the neutral may occur and result in a risk of fire.
- To reduce the risk of FIRE or INJURY TO PERSONS: Turn off and allow to cool before replacing lamp.
- Lamp gets HOT quickly! Contact switch only when turning on.
- Do not touch hot lens, guard, or enclosure.
- Do not touch the lamp at any time. Use a soft cloth. Oil from skin may damage lamp.
- Do not operate the luminaire fitting with a missing or damaged shield.

## SAVE THESE INSTRUCTIONS

### To Add Optional Stem Extensions – Power Feed

1. Unthread power feed adapter (A) from stem (B).
2. Run wires from power feed adapter (A) through stem extension (not supplied).
3. Thread stem extension into power feed adapter (A).
4. Thread stem (B) into stem extension.

### Power Feed Installation – Figure 2

1. Unthread collar (F) from RTN (C).
2. Allow collar (F) and canopy (G) to rest on power feed adapter (A).
3. Secure universal mounting plate (D) to outlet box using outlet box screws (not supplied).
4. If applicable – the threaded spacer on the RTN (C) can be adjusted so the canopy (G) is secured to the outlet box properly. Raise canopy (G) and collar (F) to ceiling to confirm spacer is set properly.
5. Make wiring connections from power feed to house wires using wire nuts (not supplied). Black to black, white to white.
6. Raise canopy (G) to outlet box and thread collar (F) to secure.

### Adding Optional Stem Extensions – Support Adapter

1. Unthread rail adapter (I) from support stem (I).
2. Thread rail support extension (not supplied) into rail adapter (I).
3. Thread support stem (I) into rail support extension.

### Rail Support Installation – Figure 3

1. Measure distance from power feed to support adapter (36" max).
2. In drywall, drill 5/8" hole at desired location for support adapter toggle bolt screw (J).
3. Insert toggle bolt screw (J) into mounting disc (K). Thread toggle bolt wing (L) onto toggle bolt screw (J). Insert toggle bolt screw (J) and wing (L) into drilled hole so mounting disc (K) is flush with the ceiling. Tighten toggle bolt screw (J) until mounting disc (K) is secured to the ceiling. Note: When applicable, use other securing method such as a wood screw (not supplied).
4. Thread support base (M) to mounting disc (K) tightly. Thread support stem (I) to mounting disc (K).

### Install Rail Onto Power Feed And Support – Figure 4

NOTE: When bending rail, do not bend rail tighter than a 12" radius.

1. Unthread caps (P) from rail adapters (H).
2. Install rail into rail adapters (H) so conductors (O) face contacts (N) of power feed (see Fig 4). \*Please make sure contacts (N) fit into rail conductors (O) properly. NOTE: If power feed or support adapters (H) are not able to close around rail, turn rail around so adapter fits properly (see fig. 4).
3. Close adapters (H) over rail. Tighten grounding screw on power feed adapter (A) into rail with phillips head screw driver. Thread caps (G) back onto adapter (H).
4. Check rail with a level to insure system has been installed evenly. You may unthread either the power feed or support adapter to adjust the pitch of the rail. Do not unthread more than 1/8". Remove wiring connections from power feed, if adjusting power feed.

### Fixture Assembly

1. Remove retaining ring (L) from socket.
2. Place decorative rings (K) and shade (J) over socket and secure by threading retaining ring (L) onto socket.
3. Install lamp. Thread supplied lamp enclosure over lamp.

### Attach Fixture To Rail – Figure 5

1. Unthread cap (P) from rail adapter (I).
2. Making sure contacts (N) will align with conductors (O) on rail, set the bottom of the rail adapter (I) to the bottom of the rails and "roll" the adapter (H) up onto the rail.
3. Close hinged side of rail adapter (I) and thread cap (P) back onto rail adapter (I).

# CONSIGNES DE SÉCURITÉ IMPORTANTES

- S'assurer que le courant du réseau électrique sur lequel vous travaillez est coupé ; retirer le fusible ou couper le disjoncteur.
- L'utilisation de pièces d'autres fabricants entraînera l'annulation de la garantie, de l'enregistrement et vous exposera à un risque potentiel.
- Si la marche à suivre vous semble confuse, veuillez contacter un électricien qualifié.
- Maintenir une distance minimale de 8" entre le devant de la lampe et toute surface combustible.
- S'assurer que toutes les connexions sont bien serrées.
- Les lampes halogènes à variateur d'intensité réduisent considérablement la durée de vie de l'ampoule.
- Ne pas installer ce rail d'éclairage dans des emplacements humides ou mouillés.
- Ne monter aucune partie du système de rail d'éclairage à moins de 5 pieds au-dessus du sol.
- Couper le courant électrique avant de procéder à des ajouts ou des changements dans la configuration du rail.
- Ne pas essayer d'alimenter autre chose que des luminaires de rail d'éclairage sur le rail. Pour réduire les risques d'incendie ou d'électrocution, ne pas essayer de relier des outils électriques, rallonges, électroménager, ou similaires au rail d'éclairages.
- Ne pas relier le rail à plus d'un circuit terminal. Même si le système de rail d'éclairage semble fonctionner normalement, le conducteur neutre risque une dangereuse surcharge pouvant résulter à un risque d'incendie.
- Pour éviter tout risque d'INCENDIE ET DE BLESSURES AUX PERSONNES : éteindre/débrancher et laisser refroidir avant de remplacer la lampe.
- Une lampe CHAUFFE rapidement! Ne toucher que l'interrupteur/la prise pour l'allumage.
- Ne pas toucher la lentille chaude, la protection ou le boîtier.
- Ne jamais toucher la lampe. Utiliser un chiffon doux. L'huile de la peau risque d'endommager la lampe.
- Ne pas faire fonctionner le luminaire si l'écran de protection est manquant ou endommagé.

## SAVE THESE INSTRUCTIONS

### Pour ajouter des Extensions de Tige Facultatives – Alimentation d'Énergie

1. Dévisser l'adaptateur d'alimentation d'énergie (A) de la tige (B).
2. Passer les câbles de l'alimentation d'énergie dans l'extension de la tige (non fournie).
3. Visser l'extension de la tige dans l'adaptateur d'alimentation d'énergie (A).
4. Visser la tige (B) à l'extension de la tige.

### Montage de l'Alimentation d'Énergie–Le Schéma 2

1. Dévisser le collier (F) du RTN (C).
2. Laisser le collier (F) et la verrière (G) sur l'adaptateur d'alimentation d'énergie (A).
3. Placer la plaque de montage universelle (D) contre la boîte de prise de courant (non fournie) et fixer en place à l'aide des vis de la boîte de prise de courant (non fournies).
4. Le cas échéant – l'entretoise filetée sur le RTN (C) peut être ajusté de façon à ce que la verrière (G) soit fixée à la boîte de prise de courant correctement. Hisser la verrière (G) et le collier (F) au plafond pour s'assurer que l'entretoise est installée correctement.
5. Effectuer les raccords électriques entre l'alimentation d'énergie et les câbles domestiques à l'aide de serre-fils (non fournis). Câble noir au câble noir / câble blanc au câble blanc.
6. Poser la verrière (G) afin de couvrir la boîte de prise de courant et visser la bague (F) pour maintenir en place.

### Ajouter des Extensions de Tige Facultatives

#### – Adaptateur de Support

1. Dévisser l'adaptateur de traverse (I) de la tige de support (I).
2. Visser l'extension de support de la traverse (non fournie) à l'adaptateur de traverse (I).
3. Thread support stem (I) into rail support extension.

### Montage Support de Traverse –Le Schéma 3

1. Mesurer la distance entre l'alimentation d'énergie et l'adaptateur de support (36" max).
2. Dans la cloison sèche, percer un trou de 5/8" à l'endroit désiré pour la vis du boulon à ailettes de l'adaptateur de support (J) .
3. Insérer la vis du boulon à ailettes (J) dans le disque de montage (K). Visser les écrous du boulon à ailettes (L) à la vis du boulon à ailettes (J). Insérer la vis du boulon à ailettes (J) et l'écrou (L) dans le trou percé de sorte que le disque de montage (K) soit à niveau avec le plafond. Serrer la vis du boulon à ailettes (J) jusqu'à ce que le disque de montage (K) soit fixé fermement au plafond. Remarque : Le cas échéant, utiliser une autre méthode de fixation telle que vis à bois (non fournies).
4. Bien serrer la base de support (M) au disque de montage (K). Visser la tige de support (I) au disque de montage (K).

### Monter la Traverse à l'Alimentation d'Énergie et le Support–Le Schéma 4

REMARQUE : Ne pas courber la traverse à plus de 12" de rayon de courbure.

1. Dévisser les écrous (P) des adaptateurs de traverse (H).
2. Monter la traverse dans les adaptateurs de traverse (H) de sorte que les conducteurs (O) soient face aux contacts (N) de l'alimentation d'énergie (voir Fig. 4). \*Veuillez vous assurer que les contacts (N) s'encastrent dans les conducteurs de traverse (O) correctement. REMARQUE : Si l'alimentation d'énergie ou les adaptateurs de support (H) ne ferment pas autour de la traverse, retourner la traverse afin que l'adaptateur s'encastre correctement (voir fig. 4).
3. Refermer les adaptateurs (H). Visser la vis de mise à terre de l'adaptateur d'alimentation d'énergie (A) dans la traverse à l'aide d'un tournevis cruciforme. Revisser les écrous (G) sur l'adaptateur (H).
4. A l'aide d'un niveau, vérifier que la traverse a été montée uniformément. Si nécessaire, vous pouvez dévisser soit l'alimentation d'énergie soit l'adaptateur de support (H) pour ajuster la hauteur de la traverse. Ne pas dévisser plus de 1/8". Retirer les raccords électriques si vous ajustez l'alimentation d'énergie.

### Assemblage du Luminaire

1. Retirer la bague de retenue (L) de la douille.
2. Placer les anneaux décoratifs (K) et l'abat-jour (J) sur la douille et fixer fermement en vissant la bague de retenue (L) à la douille.
3. Fixer les lampes . Visser l'enveloppe de la lampe fournie sur la lampe.

### Fixer le Luminaire à la Traverse–Le Schéma 5

REMARQUE : Ne pas courber la traverse à plus de 12" de rayon de courbure.

1. Dévisser l'écrou (P) de l'adaptateur de traverse (I).
2. En s'assurant que les contacts (N) sont alignés avec les conducteurs (O) sur la traverse, fixer le bas de l'adaptateur de la traverse (I) sur le bas de la traverse et « enrouler » l'adaptateur de la traverse (H) sur la traverse.
3. Fermer la porte ferrée sur l'adaptateur de la traverse (I) sur la traverse. Revisser le culot de l'adaptateur (P) sur l'adaptateur de la traverse (I).