

Franco Raggi ■ 1999

The concept of **Flûte** comes from a simple idea: the reconciliation of esthetical and technical requirements. A glass cone houses inside a lamp holder in chrome-plated aluminium that is held in place by a thin chrome plated metal horizontal bar crossing the glass and the aluminium. Light is reflected inside the polished cone and thanks to the glass diffuser directing the light upwards, a uniform and diffused light emission is obtained. Borosilicate transparent glass structure. Polished chrome-plated aluminium reflector. Chrome-plated metal support.



Carpaccio Restaurant - Moscow (RUS)

Flûte

3314



1x150W T4 MiniCan E11 (HA)



El concepto de **Flûte** nace de una idea sencilla: conciliar exigencias estéticas y técnicas. El cono de cristal aloja en su interior un portalámparas de aluminio cromado sostenido por una fina barra metálica cromada que atraviesa horizontalmente el cristal y el aluminio. La luz se refleja en el interior del cono metálico y gracias al difusor de cristal que dirige la luz hacia abajo, se obtiene un haz de luz uniforme y difuso. Cuerpo de cristal transparente al borosilicato. Reflector de aluminio cromado. Soporte de cristal cromado.

Le concept de **Flûte** dérive d'une idée simple: la conciliation des exigences esthétiques et techniques. Un cône de verre abritant en son sein un porte-lampe en aluminium chromé maintenu en place par une fine barre horizontale qui traverse le verre et l'aluminium. La lumière se reflète à l'intérieur du cône brillant et se diffuse de manière uniforme, grâce au diffuseur en verre qui dirige la lumière vers le bas. Structure en verre de borosilicate transparent.

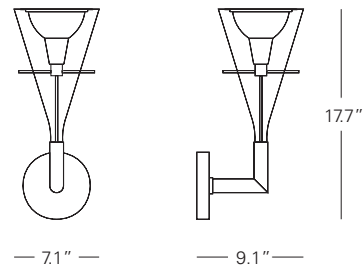



Flûte 1

3337

1x60W G16½ Candelabra E12 27/8 (IN)



El concepto de **Flûte** sale de una idea simple: la reconciliación de exigencias estéticas y técnicas. Dentro un cono de cristal, una portalámparas en aluminio cromado es sostenido por una fina barra plateada metálica horizontal que cruza el cristal y el aluminio. La luz es reflejada dentro del cono pulido y agradece al difusor de cristal que dirige la luz hacia abajo, una emisión uniforme y difundida ligera de luz es obtenida. Difusor de cristal al borosilicato. Reflector de aluminio cromado bruñido. Cable de alimentación transparente.

Le concept de **Flûte** dérive d'une idée simple: la conciliation des exigences esthétiques et techniques. Un cône de verre abritant en son sein un porte-lampe en aluminium chromé maintenu en place par une fine barre horizontale qui traverse le verre et l'aluminium. La lumière se reflète à l'intérieur du cône brillant et se diffuse de manière uniforme, grâce au diffuseur en verre qui dirige la lumière vers le bas. Diffuseur en verre de borosilicate transparent. Réflecteur en aluminium chromé poli. Câble d'alimentation transparent.

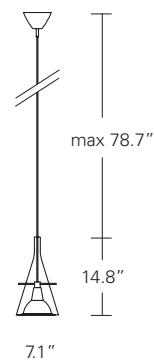

The concept of **Flûte** comes from a simple idea: the reconciliation of esthetical and technical requirements. A glass cone houses inside a lamp holder in chrome-plated aluminium that is held in place by a thin chrome plated metal horizontal bar crossing the glass and the aluminium. Light is reflected inside the polished cone and thanks to the glass diffuser addressing the light downwards, a uniform and diffused light emission is obtained. Borosilicate transparent glass structure. Polished chrome-plated aluminium reflector. Transparent feeding cord.



Flûte 2 is provided with two diffusers mounted on a raceway having a 19.7" distance between centres. Borosilicate transparent glass structure. Polished chrome-plated aluminium reflector. Transparent feeding cord.



Franco Raggi ■ 1999



Flûte 2

3337/2

2x60W G16½ Candelabra E12 27/8 (IN)



Flûte 2. Lámpara de suspensión con dos luces montadas en riel con intereje 19.7". Difusores de cristal al borosilicato. Reflectores de aluminio cromado bruñado. Cable de alimentación transparente.

Flûte 2 est pourvue de deux lampes montées sur une conduite de câbles avec un entraxe de 19.7". Structure en verre de borosilicate transparent. Réflecteur en aluminium chromé poli. Câble d'alimentation transparent.

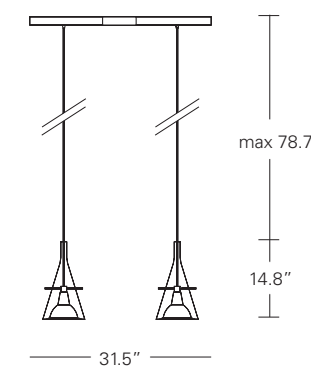

Franco Raggi ■ 1999



Flûte 3 is provided with three diffusers mounted on a raceway having a 19.7" distance between centres. Borosilicate transparent glass structure. Polished chrome-plated aluminium reflector. Transparent feeding cord.

Flûte 3

3337/3

3x60W G16½ Candelabra E12 27/8 (IN)



Flûte 3. Lámpara de suspensión con tres luces montadas en riel con interjeje 19.7". Difusores de cristal al borosilicato. Reflectores de aluminio cromado bruñido. Cable de alimentación transparente.

Flûte 3 est pourvue de trois lampes montées sur une conduite de câbles avec un entraxe de 19.7". Structure en verre de borosilicate transparent. Réflecteur en aluminium chromé poli. Câble d'alimentation transparent.

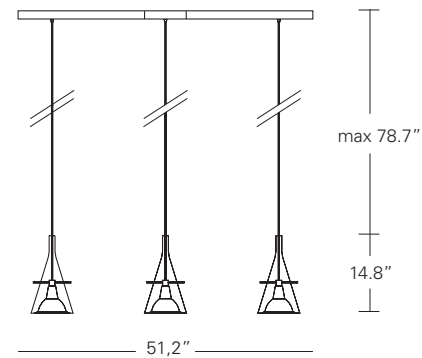

Varenna - Salone del Mobile 2006 - Milan (I)

