



A Graham-Field Brand

RJ4700: SET N' GO FOUR-WHEEL ROLLATOR ASSEMBLY & OPERATION INSTRUCTIONS

PLEASE SAVE THESE INSTRUCTIONS FOR FUTURE USE

CONTENTS

INTENDED USE.....	1	CLEANING AND MAINTENANCE.....	5
SAFETY GUIDELINES—PLEASE READ BEFORE USE.....	1	SPECIFICATIONS *	6
UNPACKING	2	LIFETIME LIMITED WARRANTY.....	6
ASSEMBLY	2	INSTRUCCIONES EN ESPAÑOL.....	7
OPERATION.....	4		

Info: The most current version of these instructions can be found online at www.grahamfield.com

INTENDED USE

The RJ4700 Set N' Go's intended use is as a Rollator, a walking aid with wheels, manipulated by both arms.

- ⚠ WARNING: This product has a maximum user capacity of 300 lb (136 kg).**
- ⚠ WARNING: DO NOT use this rollator as a wheelchair or transport device. Rollators ARE NOT intended to be propelled while seated.**

SAFETY GUIDELINES—PLEASE READ BEFORE USE

Please note the following special statements, used throughout this manual, and their significance:

- ⚠ WARNING: Indicates a potential hazard situation or unsafe practice that, if not avoided, could result in death or serious personal injury.**
- ⚠ CAUTION: Indicates a potential hazard or unsafe practice that, if not avoided, could result in minor personal injury.**
- ▲ NOTICE: Indicates a potential hazard or unsafe practice that, if not avoided, could result in product/property damage.**

Info: Provides application recommendations or other useful information to ensure that you get the most from your product.

- ⚠ WARNING: Important! Read and understand these instructions before assembling or using the Set N' Go Rollator. Ensure that the Rollator is assembled as described in this document before use. If the Rollator is not properly assembled and adjusted, personal injury and/or damage to the Rollator could result.**
- ⚠ WARNING: DO NOT use this product without proper instruction from a healthcare professional.**
- ⚠ WARNING: If components are damaged or missing, contact your Graham-Field® authorized distributor immediately. DO NOT use substitute parts.**
- ⚠ WARNING: GF Health Products, Inc. assumes no responsibility for any damage or injury caused by improper assembly or use of this product.**
- ⚠ WARNING: To ensure the Rollator is properly balanced, all wheels must be in contact with the floor at all times during use.**
- ⚠ WARNING: Always use caution when using the Rollator on wet or slippery surfaces. DO NOT use the Rollator on stairs or steep inclines.**
- ⚠ WARNING: DO NOT hang anything from the Rollator frame. Place items in the pouch.**

UNPACKING

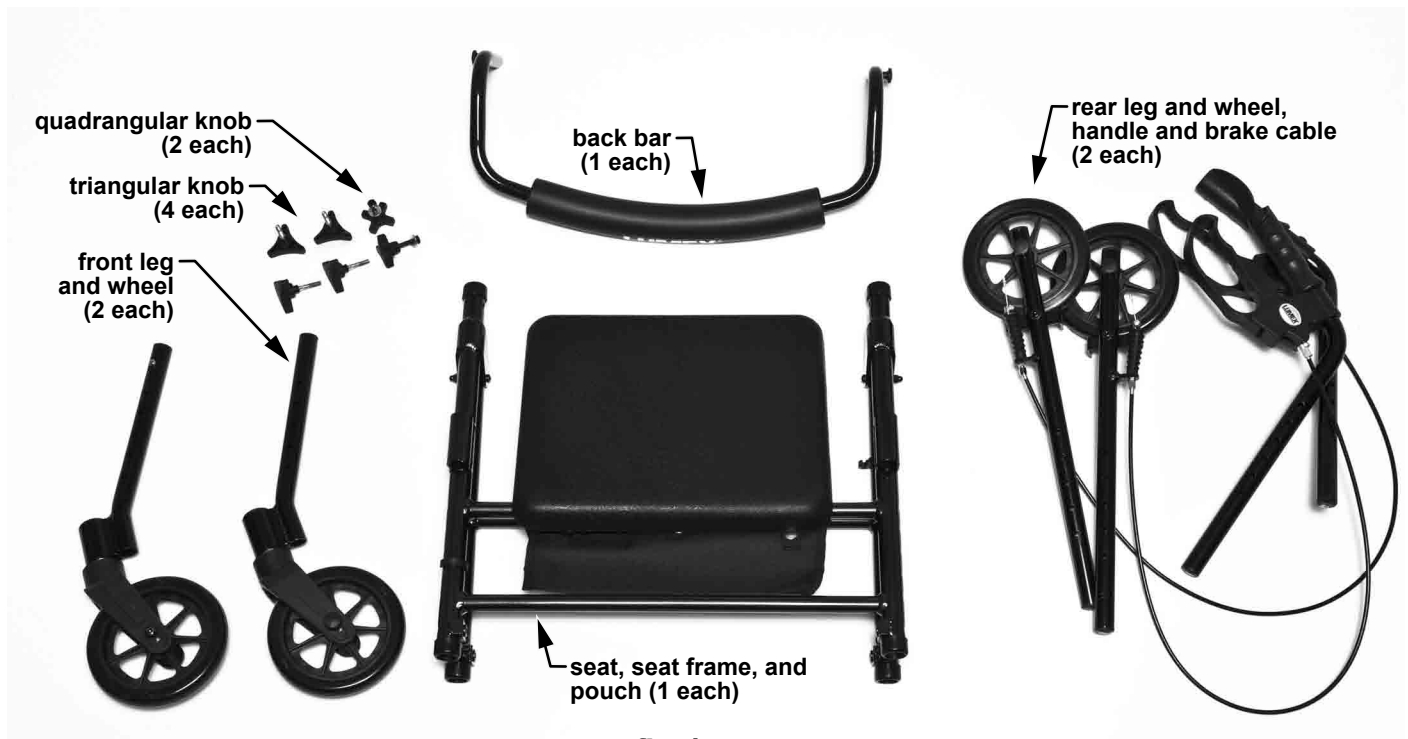

fig. 1
RJ4700 components

Unless the Rollator is to be used immediately, retain box and packaging materials for storage until use is required.

1. Carefully remove all components from the carton.
2. Inspect all components (shown above in fig. 1).
3. If damage is evident to the contents, please notify the carrier and your Graham-Field authorized distributor.

ASSEMBLY

Refer to pictures at right during assembly.

Info: As shown in fig. 2, each frame leg tube has a number corresponding to one of the four legs. Match each number at upper end of leg to each number on frame tube.

Info: Consult your healthcare professional to determine proper seat height adjustment.

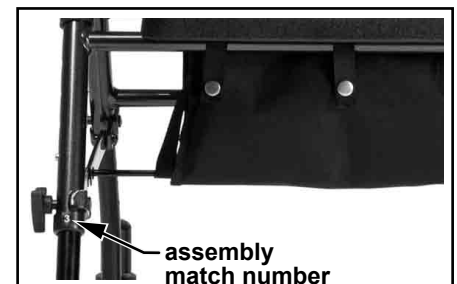

fig. 2

Install the Legs

1. Lay the Rollator on its side to install the legs.
2. Install both front legs: Match leg number to frame tube number and insert leg into tube until locking button pops into place at appropriate seat height.
3. Install both rear legs: Match leg number to frame tube number and insert leg into tube until locking button pops into place at appropriate seat height.
4. Install triangular locking knobs to secure all legs: Insert knob into hole as shown in fig. 3 and turn clockwise until tight.

⚠ WARNING: Ensure all four legs are locked in place at the same height, and leg knobs are tight, before proceeding.

Open the Rollator

1. Position Rollator upright on wheels.
2. Open Rollator frame; spread front and rear legs apart.
3. Push down on both side crossbars so that locking mechanisms lock legs open.
4. Fold seat down so that it rests on both seat frame tubes.

⚠ WARNING: Ensure both side crossbar locking mechanisms are locked in place before proceeding.

Install the Handles

Install both handles in frame handle receptacles as shown in fig. 4.

Adjust the Handle Height

Info: Consult your healthcare professional to determine proper handle height adjustment.

1. Install the height adjustment knob in the appropriate adjustment hole with knob facing outward; install nut on knob and tighten. Repeat for the other side. Ensure both handles are adjusted to the same height.

Info: After adjusting handle height, the brakes must be checked and, if necessary, adjusted by a Graham-Field authorized distributor.

2. Secure both brake cables onto frame with brake cable clips as shown in fig. 4.

⚠ WARNING: Ensure both handles are adjusted to the same height, handle knobs are tight, and brake cables are secured in clips before proceeding.



fig. 3

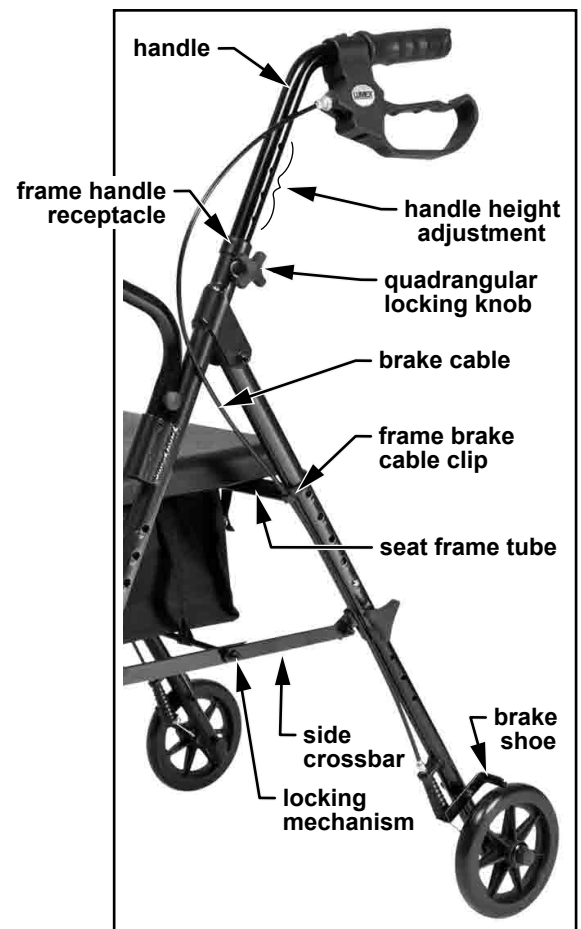

fig. 4

Secure the Pouch

Fasten each snap on front and back of rollator to secure the pouch to the seat frame tubes as shown in fig. 5.

Install the Back Bar

Install both ends of back bar into frame back bar receptacles as shown in fig. 6; push down until both locking buttons snap into place.

⚠ WARNING: Ensure both ends of back bar are locked in place before proceeding.

OPERATION

⚠ WARNING: BEFORE EACH USE, ensure all locking buttons protrude fully from holes, all knobs are tight, the pouch is securely attached, and all attaching hardware is securely tightened.

⚠ WARNING: Ensure that hand brakes stop Rollator and lock in place appropriately when operating or sitting on the Rollator. If your hand brakes are not operating correctly, please see your Graham-Field authorized distributor immediately for service.

⚠ WARNING: The Rollator pouch has a maximum weight capacity of 10 lb (4.5 kg). Ensure items placed in the pouch do not protrude from the pouch.

⚠ WARNING: Ensure back bar is always in place during use. DO NOT use the back bar to support user's entire body weight.

Walking With Your Rollator

Stand behind your Rollator with a hand placed securely on each handgrip. Move your Rollator slowly forward and select a pace that is comfortable for you. Always be sure the rear wheels are a few inches ahead of your body.

Stopping With Your Rollator

The Rollator has loop locking hand brakes. To slow down, squeeze the hand brakes upward toward the handgrips. To hold the Rollator in a stationary position, push the hand brakes down, away from the handgrips, until the hand brakes lock into place; the rear wheels will be locked in place in parked position. To release, pull the hand brakes upward toward the handles until the rear wheels move freely.

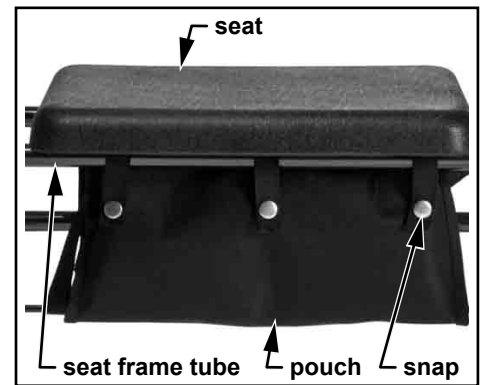

fig. 5

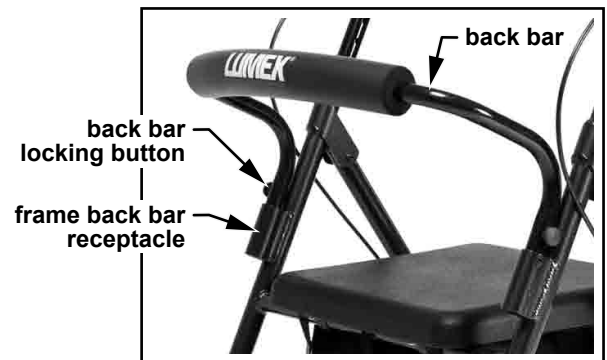

fig. 6



fig. 7
RJ4700 Set N' Go Rollator

To Sit on Rollator Rest Seat

1. Push the hand brakes down, away from the handles, until the hand brakes lock into parked position.
2. Test the wheels before sitting down to ensure the Rollator will not roll.
3. Before sitting, touch the back of your legs to the edge of the seat to ensure proper positioning of the Rollator.
4. Hold onto handles if necessary to help you lower your body onto the seat.

⚠ WARNING: Ensure the brakes are in the locked position before using the rest seat.

⚠ WARNING: Distribute your body weight evenly on the Rollator rest seat. DO NOT lean on one side of the Rollator.

⚠ WARNING: Before attempting to reach objects or pick them up from the floor by reaching down between your knees, place both feet securely on the floor. Use extreme caution when reaching for any object.

⚠ WARNING: DO NOT use this rollator as a wheelchair or transport device. Rollators ARE NOT intended to be propelled while seated.

Folding the Rollator for Transport or Storage

1. Remove accessories, if any.
2. Lift the seat, move the pouch out of the way, and pull up on the folding pull strap attached to crossbar underneath seat.
3. Rollator is ready for transport and storage after folding. You may elect to remove handles before storage.

CLEANING AND MAINTENANCE

- To remove dust and dirt, wipe Rollator gently with a clean, soft, damp cloth.
- Inspect wheels periodically for wear or damage. Verify that wheels are free of hair or any other obstruction to free wheel operation. Inspect caster stems for assembly tightness. Use a clean, soft cloth and a mild soap and water solution to clean, rinse with clear water, then dry with a soft cloth.

▲ NOTICE: DO NOT use solvents, abrasive cleaners, or scouring pads to clean this product.

⚠ WARNING: Inspect the Rollator weekly for proper function and wear. Check fit and tightness of all nuts, bolts and knobs weekly. If any component is not in proper working order or appears worn, contact your Graham-Field authorized distributor immediately for repair and/or appropriate replacement parts.

⚠ WARNING: If handgrips or hand brakes are loose, DO NOT USE ROLLATOR. Contact your Graham-Field authorized distributor immediately for repair.

⚠ WARNING: The use of non-Lumex replacement parts will void the warranty, and could create a hazardous condition resulting in serious personal injury.

SPECIFICATIONS *

Dimensions	Width	Inside Handgrips: 16.3" (414 mm)
		Overall: 24.5" (622 mm)
	Depth	At Minimum Seat Height: 25" (635 mm)
		At Maximum Seat Height: 29" (737 mm)
	Height	At Minimum Handle Height: 29" (737 mm)
		At Maximum Handle Height: 38" (965 mm)
	Seat	Height: 18" - 21.5" (457 mm - 546 mm)
Width: 14" (356 mm)		
Depth: 12" (305 mm)		
Casters	Diameter: 6" (152 mm)	
Weight	Maximum User Weight: 300 lb (136 kg)	
	Product Weight: 14 lb (6.4 kg)	
* Specifications are subject to change without notice.		

LIFETIME LIMITED WARRANTY

GF Health Products, Inc. offers a product lifetime limited warranty on the RJ4700 Set N' Go Rollator for defects in workmanship and materials of the frame and welding.

All other components not specifically listed above are excluded from this warranty. This warranty does not extend to non-durable components, such as wheels, which are subject to normal wear and require periodic replacement.

During the warranty period, defective items will be repaired or replaced at GF Health Products, Inc. option. Warranty does not include any labor charges incurred in replacement part(s) installation or any associated freight or shipping charges to GF Health Products, Inc.

The warranties contained herein contain all the representations and warranties with respect to the subject matter of this document, and supersede all prior negotiations, agreements and understandings with respect thereto. The recipient of this document hereby acknowledges and represents that it has not relied on any representation, assertion, guarantee, warranty, collateral contract or other assurance, except those set out in this document.



GRAHAM-FIELD
www.grahamfield.com

GF Health Products, Inc. is not responsible for typographical errors. Packaging, warranties, products and specifications are subject to change without notice. Graham-Field and Lumex are registered trademarks of GF Health Products, Inc.

© 2011 GF Health Products, Inc. • 2935 Northeast Parkway • Atlanta, GA 30360 • tel 770-368-4700 • fax 770-368-2386 • Made in China

CONTENIDOS

USO ENTENDIDO.....	7	OPERACIÓN.....	10
DIRECTRIZ DE SEGURIDAD – POR FAVOR LEA ANTES DE USO.....	7	LIMPIANDO Y MANTENIMIENTO	11
DESEMPACAR.....	8	ESPECIFICACIONES *	12
ENSAMBLAJE.....	8	GARANTÍA LIMITADA POR VIDA DEL PRODUCTO.....	12

Info: La más reciente versión de estas instrucciones podrán ser encontrado en www.grahamfield.com

USO ENTENDIDO

El uso entendido del Rodador Set N' Go es como un Rodador, una ayuda de caminar con ruedas, manipulado por ambos brazos.

⚠ ADVERTENCIA: Este producto tiene una limitación de peso máximo del usuario de 300 lb (136 kg).

⚠ ADVERTENCIA: NO UTILICE este Rodador como una silla de ruedas o aparato de transporte. Rodadores NO SON destinados para ser propulsados cuando sentado.

DIRECTRIZ DE SEGURIDAD – POR FAVOR LEA ANTES DE USO

Observe por favor las declaraciones especiales siguientes, usadas a través de este manual, y su significación:

⚠ ADVERTENCIA: Indica una situación del peligro potencial o una práctica insegura que, si no evitado, podrían dar lugar a muerte o a herida personal seria.

⚠ PRECAUCIÓN: Indica un peligro potencial o una práctica insegura que, si no evitado, podrían dar lugar a herida personal de menor importancia.

▲ AVISO: Indica un peligro potencial o una práctica insegura que, si no evitado, podrían dar lugar daños materiales o a producto.

Info: Proporciona las recomendaciones del uso o la otra información útil de asegurarse de que consigue la mayoría de su producto.

⚠ ADVERTENCIA: ¡Importante! Lea y entienda estas instrucciones antes de ensamblar o utilizar el Rodador Set N' Go. Asegúrese que el Rodador esté ensamblado como descrito en los párrafos siguientes antes de uso. Si el Rodador no está ensamblado en la manera correcta, herida personal o daños a la propiedad puede ocurrir.

⚠ ADVERTENCIA: NO utilice este producto sin instrucciones de su profesional de la salud.

⚠ ADVERTENCIA: Si componentes están dañados o no están presentes, contacte a su distribuidor autorizado de productos Graham-Field® inmediatamente. No sustituya piezas.

⚠ ADVERTENCIA: GF Health Products, Inc. no asume responsabilidad alguna por daños o heridas causadas por ensamblaje incorrecto de este producto.

⚠ ADVERTENCIA: Para garantizar el Rodador está bien equilibrada, todas las ruedas deben estar en contacto con el suelo en todo momento durante su uso.

⚠ ADVERTENCIA: Siempre tenga cuidado cuando utilice el Rodador en superficies mojadas o resbaladizas. NO utilice el Rodador en las escaleras o pendientes pronunciadas.

⚠ ADVERTENCIA: No cuelgue ningún objeto en el marco del Rodador. Coloque los objetos en la bolsa.

DESEMPACAR

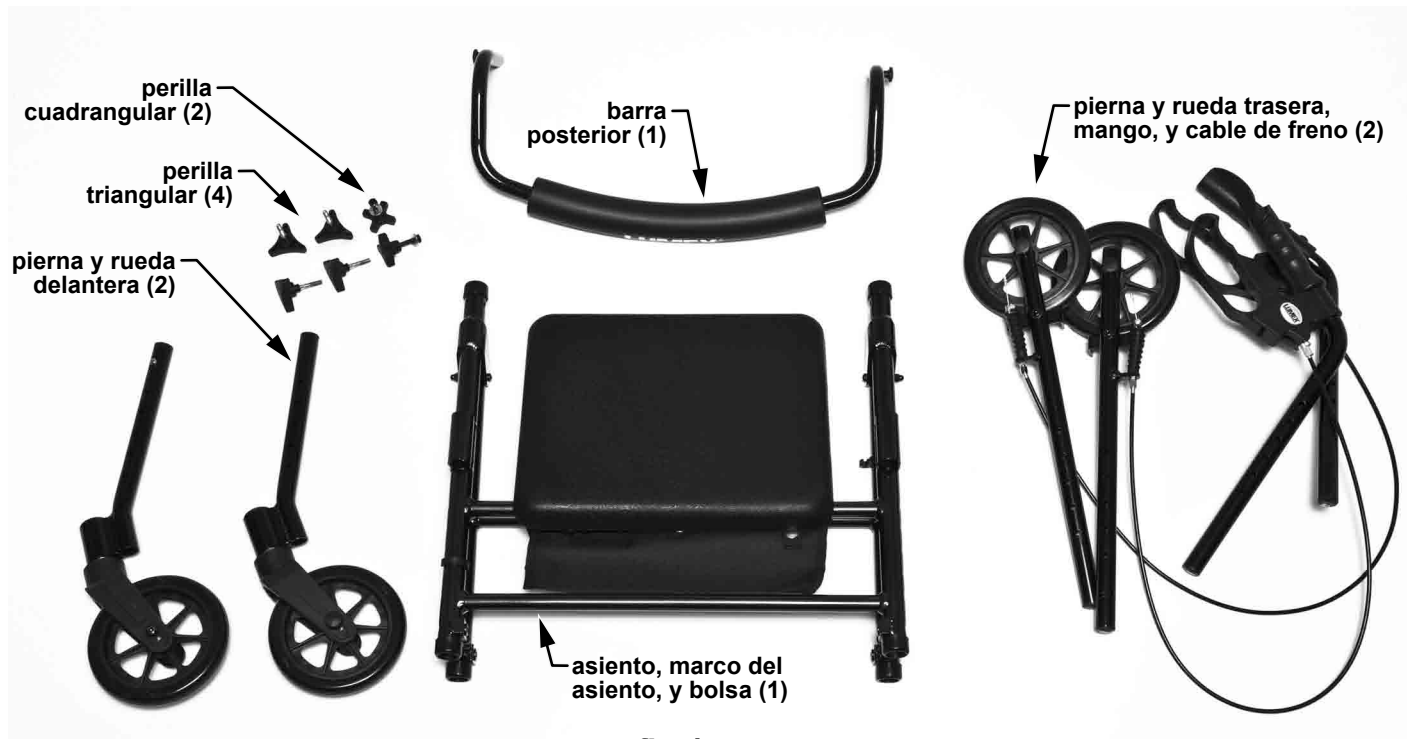

fig. 1
RJ4700 componentes

A menos que el Rodador se utiliza inmediatamente, guarde la caja y materiales de almacenaje para almacenaje hasta que uso es requerido.

1. Retire con cuidado todos los componentes de la caja.
2. Inspeccione todos los componentes (se muestra más arriba en la fig. 1).
3. Si el daño es evidente de lo contenido, por favor notifique al transportista y su distribuidor autorizado de Graham-Field.

ENSAMBLAJE

Refiérase a las fotografías a la derecha durante el ensamblaje.

Info: Como se muestra en la fig. 2, cada tubo de la pata del marco tiene un número que corresponde a una de las cuatro patas. Empareje el número en el extremo superior de cada pata a cada número en el tubo del marco.

Info: Consulte a su profesional de la salud para determinar el ajuste apropiado altura del asiento.

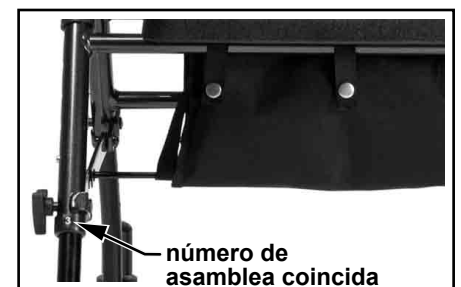

fig. 2

Instalación de las Patas

1. Coloque el Rodador en su lado para instalar las patas.
2. Instale ambas ruedas delanteras: Empareje el número de la pata al número del tubo del marco y inserte la pata en el tubo hasta que el botón enganche en su lugar en la altura apropiada del asiento.
3. Instale ambas ruedas traseras: Empareje el número de la pata al número del tubo del marco y inserte la pata en el tubo hasta que el botón enganche en su lugar en la altura apropiada del asiento.
4. Instale las perillas triangulares para asegurar todas patas: Inserte la perilla en el hueco como se muestra en la fig. 3 y gire hacia la derecha hasta que se cierran en lugar.

⚠ ADVERTENCIA: Asegúrese de que todas las cuatro patas se cierran en lugar a la misma altura, y todas las perillas se cierran en lugar, antes de continuar.

Abriendo el Rodador

1. Coloque el Rodador en posición vertical en las ruedas.
2. Abra el marco del Rodador; extienda aparte las patas delanteras y traseras.
3. Empuje hacia abajo en ambos travesaños laterales de manera que los mecanismos de cerradura cierran las patas en su lugar.
4. Doble el asiento hacia abajo para que se apoye en las dos barras de soporte del asiento del marco.

⚠ ADVERTENCIA: Asegúrese de que ambos mecanismos de cerradura de los travesaños laterales se cierran en lugar antes de continuar.

Instalación de las Manijas

Instale ambas manijas en los receptáculos del marco como se muestra en la fig. 4.

Ajuste la Altura de las Manijas

Info: Consulte a su profesional de la salud para determinar el ajuste correcto de altura de las manijas.

1. Instale la perilla de ajuste de altura en el hueco de ajuste adecuado con la perilla hacia afuera; instale la tuerca de la perilla y apriete para asegurarlo. Repita para el otro lado. Asegúrese de que las manijas estén ajustadas a la misma altura.

Info: Después de ajustar la altura de las manijas, los frenos deben ser verificados y, en su caso, ajustado por un Graham-Field distribuidor autorizado.

2. Asegure los dos cables de freno con los clips de freno en el marco como se muestra en la fig. 4.

⚠ ADVERTENCIA: Asegúrese de que las dos manijas estén ajustadas a la misma altura, las perillas de manija se cierran en lugar, y los cables de freno estén seguros en los clips antes de continuar.



fig. 3

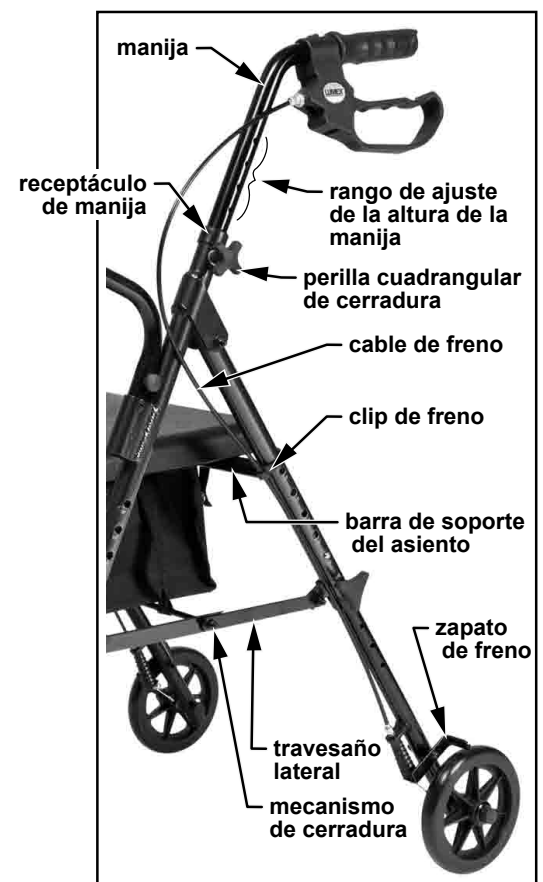

fig. 4

Colocación de la Bolsa

Fije todos los botones de presión delanteros y traseros del Rodador para asegurar la bolsa a las barras de soporte del asiento como se muestra en la fig. 5.

Instalación de la Barra Posterior

Instale los dos extremos de la barra posterior en los receptáculos del marco como se muestra en la fig. 6, empuje hacia abajo hasta que los dos botones de cerradura encajen en lugar.

⚠ ADVERTENCIA: Asegúrese de que ambos extremos de la barra posterior están encajados en lugar antes de continuar.

OPERACIÓN

⚠ ADVERTENCIA: ANTES DE CADA USO, asegúrese de que todos los botones de cerradura sobresalen completamente de los huecos, todas las perillas estén seguras, la bolsa esté bien conectado, y toda la ferretería esté bien apretados.

⚠ ADVERTENCIA: Asegúrese de que los frenos de mano paran el Rodador y encajan en lugar adecuado para operar o sentarse en el Rodador. Si los frenos de mano no están funcionando correctamente, por favor consulte a su distribuidor autorizado de Graham-Field inmediatamente para el servicio.

⚠ ADVERTENCIA: La bolsa del Rodador tiene una capacidad de peso máximo de 10 libras (4.5 kg). Asegúrese de que los elementos colocados en la bolsa no sobresalen de la bolsa.

⚠ ADVERTENCIA: Asegúrese de que la barra posterior está siempre en lugar durante el uso. NO use la barra posterior para soportar todo el peso corporal del usuario.

Caminando con su Rodador

Párese detrás de su Rodador con una mano colocada de forma segura en cada manija. Mueva su Rodador lentamente hacia adelante y seleccione un ritmo que sea cómodo para usted. Asegúrese siempre de que las ruedas traseras son unas pulgadas por delante de su cuerpo.

Parando con su Rodador

El Rodador tiene frenos de mano. Para reducir velocidad, apriete los frenos de mano hacia arriba, hacia los mangos. Para mantener el Rodador en posición estacionaria, presione los frenos de mano hacia abajo, lejos de los mangos, hasta que los frenos de mano se colocan en lugar; las ruedas traseras se bloquearán en lugar en la posición de aparcado. Para soltar, jale los frenos de mano hacia arriba, hacia los mangos, hasta que las ruedas traseras se mueven libremente.

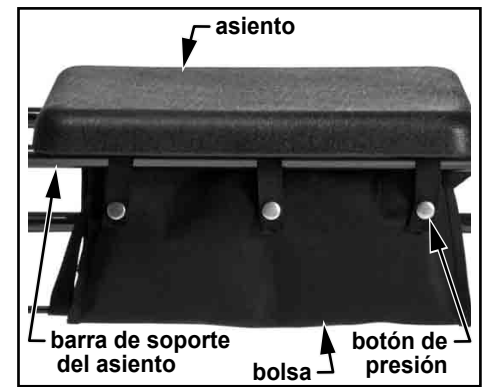

fig. 5



fig. 6



fig. 7
RJ4700 Rodador Set N' Go

A Sentarse en el Asiento de Descanso del Rodador

1. Presione los frenos de mano hacia abajo, lejos de las manijas, hasta que los frenos de mano se coloquen en posición de aparcado.
 2. Pruebe las ruedas antes de sentarse a garantizar que el Rodador no se ruede.
 3. Antes de sentarse, toque la parte posterior de sus patas al borde del asiento para asegurar el posicionamiento adecuado del Rodador.
 4. Sujete las manijas si es necesario para ayudarlo a bajar su cuerpo sobre el asiento.
- ⚠ **ADVERTENCIA: Asegúrese de que los frenos estén en posición de cierre antes de utilizar el asiento del descanso.**
- ⚠ **ADVERTENCIA: Distribuya uniformemente el peso del cuerpo en el asiento del descanso del Rodador. NO se apoye sobre un lado del Rodador.**
- ⚠ **ADVERTENCIA: Antes de intentar alcanzar objetos o recogerlos del suelo, que baja por entre las rodillas, coloque ambos pies firmemente en el suelo. Tenga mucho cuidado cuando trate de alcanzar algún objeto.**
- ⚠ **ADVERTENCIA: NO UTILICE este Rodador como una silla de ruedas o aparato de transporte. Rodadores NO SON destinados para ser propulsados cuando sentado.**

Doblando el Rodador para Transporte o Almacenaje

1. Quite los accesorios, en su caso.
2. Levante el asiento, retire la bolsa, y jale la tira ajuntada al travesaño subasiento.
3. El Rodador está listo para el transporte y almacenaje después de doblar. Usted puede elegir quitar las manijas antes de su almacenamiento.

LIMPIANDO Y MANTENIMIENTO

- Para eliminar el polvo y la suciedad, limpie el Rodador suavemente con un paño limpio, suave y húmedo.
 - Inspeccione periódicamente las ruedas para desgaste o daño. Verifique que las ruedas estén libres de pelo o cualquier otro obstrucción a la operación de rueda libre. Inspeccione el cojinete/eje de las ruedas para asamblea firme. Utilice un suave paño limpio y un jabón suave y agua para limpiar, enjuagar con agua limpia, y seque con un paño suave.
- ▲ **AVISO: NO utilice solventes, limpiadores abrasivos, o estropajos para limpiar este producto.**
- ⚠ **ADVERTENCIA: Inspeccione el Rodador semanalmente para función propio y uso. Asegure que todos los tuercas, tornillo y perillas están apretados semanalmente. Si algún componente no está trabajando correctamente o se parece usado, contacte a su distribuidor autorizado de Graham-Field inmediatamente para reparación y/o partes reemplazados.**
- ⚠ **ADVERTENCIA: Si mangos o frenos de mano están sueltos, NO USE RODADOR. Contacte a con su distribuidor autorizado de Graham-Field inmediatamente para reparación.**
- ⚠ **ADVERTENCIA: Uso de partes de reemplace que no son de Lumex puede cambiar la estructura del Rodador, puede ser que la garantía se hace inválida, y causar una condición peligroso resultando en herida seria personal.**

ESPECIFICACIONES *

Dimensiones	Anchura	Dentro de Mangos: 16.3" (414 mm)
		Total: 24.5" (622 mm)
	Profundidad	A la Altura Mínima del Asiento: 25" (635 mm)
		A la Altura Máxima del Asiento: 29" (737 mm)
	Altura	A la Altura Mínima de Mangos: 29" (737 mm)
		A la Altura Máxima de Mangos: 38" (965 mm)
	Asiento	Altura: 18" - 21.5" (457 mm - 546 mm)
Anchura: 14" (356 mm)		
Profundidad: 12" (305 mm)		
Ruedas	Diámetro: 6" (152 mm)	
Peso	Máximo del Usuario: 300 lb (136 kg)	
	del Producto: 14.5 lb (6.6 kg)	
* Especificaciones son sujetos a cambio sin aviso.		

GARANTÍA LIMITADA POR VIDA DEL PRODUCTO

GF Health Products, Inc. ofrece una garantía limitada por vida para el Rodador Set N' Go por mano de obra y materiales del marco y soldaduras.

Todos los demás componentes no específicamente mencionados están excluidos de esta garantía. Esta garantía no se extiende a los componentes no duraderos, tales como ruedas, que están sujetos a desgaste normal y requieren reemplazo periódico.

Durante el período de garantía, los artículos defectuosos serán reparados o reemplazados al opción de GF Health Products, Inc. La garantía no incluye ninguna cargas de trabajo contraída en la instalación de las partes reemplazados o cualesquiera cargas asociadas de la carga o de envío a GF Health Products, Inc.

Las garantías que figuran en este documento contiene todas las declaraciones y garantías en relación con la materia objeto de este documento, y sustituyen todas las negociaciones previas, acuerdos y entendimientos con respecto a la misma. El receptor del presente documento reconoce y declara que no ha basado en ninguna declaración, afirmación, garantía, contrato de garantía u otra promesa, excepto los establecidos en este documento.



GRAHAM-FIELD
www.grahamfield.com

GF Health Products, Inc. no es responsable por errores tipográficos. El embalaje, garantías, productos y especificaciones son sujetos a cambiar sin aviso. Graham-Field y Lumex son marcas registradas de GF Health Products, Inc.

© 2011 GF Health Products, Inc. • 2935 Northeast Parkway • Atlanta, GA 30360 • tel 770-368-4700 • fax 770-368-2386 • Fabricado en China