



ASSEMBLY INSTRUCTIONS
INSTRUCTIONS D'ASSEMBLAGE
INSTRUCCIONES DE ENSAMBLAJE

Mirror / Miroir / Espejo



WARRANTY
GARANTIE
GARANTÍA

- Put the mirror face down on soft surface (carpet).
 - Identify the holes positions (A, B, C, D) on the supports. End A is painted and must be toward the "Top".(Fig. 1)
 - Screw the supports with -299-(4) at the places A and B, aligned with the marks on the mirror. (Fig. 2)
 - Screw the mirror on the center of the dresser as center marks or as you wish. (Fig. 3)
- Placer le miroir à l'envers contre une surface douce (tapis).
 - Identifier la position des trous (A, B, C, D) sur les supports. L'extrémité A est peinte et doit être vers le "Haut". (Fig. 1)
 - Visser les supports avec -299-(4) aux endroits A et B, de manière à ce que les supports soient vis-à-vis les marques sur le miroir. (Fig. 2)
 - Visser le miroir au centre du bureau selon les marques ou selon votre goût. (Fig 3)
- Poner el espejo al revés contra la alfombra.
 - Identificar la posición de los hoyos (A, B, C, D) sobre las soportes. La extremidad A esta pintada y debe colocarse hacia "Arriba"(Fig. 1)
 - Atornillar las soportes con -299-(4) en las posiciones A y B, de manera que las soportes esten justo sobre las marcas sobre el espajo. (Fig. 2)
 - Atornillar el espejo en el centro del escritorio como se indica o segun se desee.(Fig. 3)

CODE CODE CODIGO	QTY QTE CANTIDAD	HARDWARE DESCRIPTION DESCRIPTION DE LA QUINCAILLERIE DESCRIPCION DE LA FERRETERÍA
299	8	6 x 36 FLAT HEAD SCREW VIS 6 x 36 TÊTE PLATE TORNILLO 6 x 36 CABEZA PLANA
----	2	Supports Supports Soporte

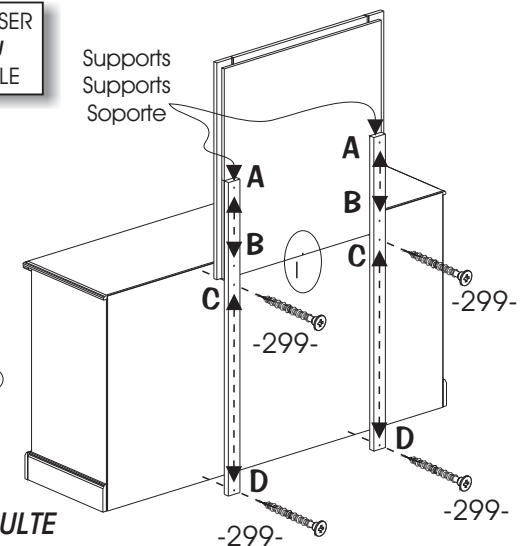
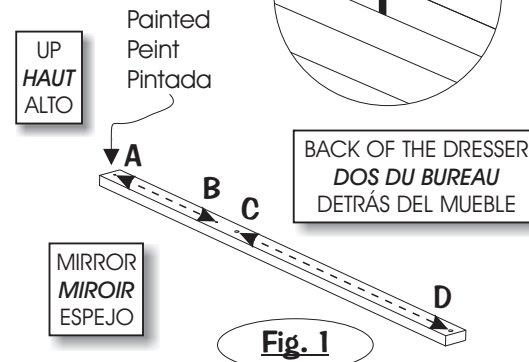
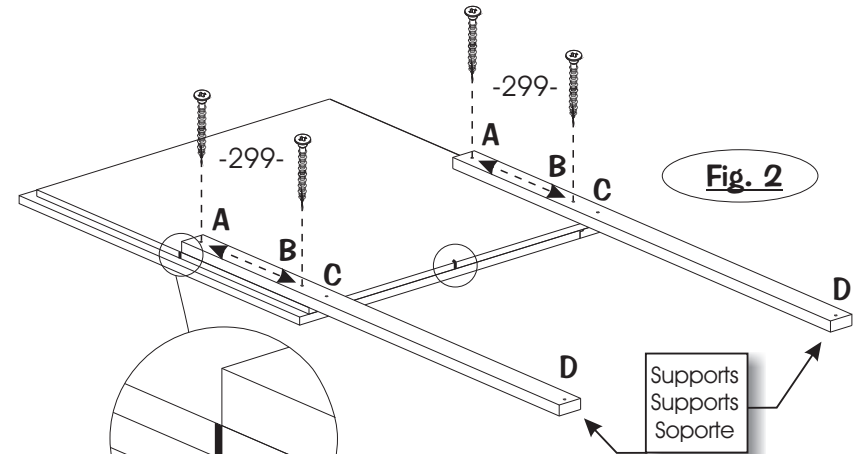

1-800-290-0465

10009484

Rev.:B

21/10/2011





ADULT ASSEMBLY REQUIRED
DOIT ÊTRE ASSEMBLÉ PAR UN ADULTE
DEBE SER ENSAMBLADO POR UN ADULTA

If you have any difficulty assembling this unit, or to order replacement parts, do not hesitate to contact us.
Do not return any parts to the store, find the number(s) of the part(s) in the "Exploded view" or the "Hardware list", and CALL our customer service !

*Si vous éprouvez des difficultés à assembler les pièces, ou pour commander des pièces de remplacement, n'hésitez pas à communiquer avec nous.
Ne rapporter aucune pièce au magasin, repérez le(s) numéro(s) de(s) pièce(s) en question, dans la "Vue explosée" ou "la Liste de quincaillerie", et TÉLÉPHONEZ à notre service à la clientèle.*

Si el Ensamblaje del mueble presenta ciertas dificultades, o para enviarle unas piezas de reemplazo, no dude en llamarnos.
No traiga ninguna pieza al comercio.
Identifique el o los número(s) de la(s) pieza(s) en cuestión en "la Lista de ferretería" o la "visión de conjunto" y LLAME a nuestro servicio a la clientela.

 **1-800-290-0465** 

- Never let liquids or damp cloths sit on this furniture.
- *Ne jamais laisser de liquide ou linge humide sur le meuble.*
- Nunca deje un líquido o un trapo húmedo sobre el mueble.



- Never use ammonia-based cleaning products, as they will damage the finish.
- *Ne jamais utiliser de nettoyeur à base d'ammoniaque, cela va endommager le fini.*
- Nunca utilice un producto de limpieza a base de amoníaco, esto dañará el acabado.



- To avoid dulling of the finish, do not place furniture in direct sunlight.
- *Ne pas placer le meuble directement au soleil pour prévenir le ternissement.*
- No exponga el mueble directamente al sol para prevenir empañamiento.

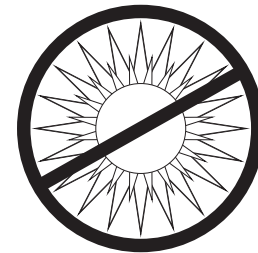

- Do not put plastic or rubber rings under appliances. Use cloth or felt protectors.
- *Évitez de déposer des appareils avec des rondelles de plastique ou de caoutchouc. Utilisez un protecteur en tissu ou en feutre.*
- Evite apoyar aparatos con redondeles de plástico o de goma. Utilizar un protector de tela o de fieltro.

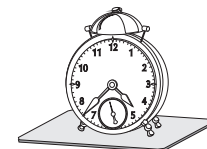

- To clean, use a soft or slightly damp cloth, then wipe with a clean, dry cloth.
- *Pour nettoyer, utilisez un linge doux ou légèrement humecté.
Essuyez par la suite avec un linge propre et sec.*
- Para limpiar, utilice un trapo suave o ligeramente humedecido. Seque luego con un trapo limpio y seco.

