



ASSEMBLY INSTRUCTIONS
INSTRUCTIONS D'ASSEMBLAGE
INSTRUCCIONES DE ENSAMBLAJE

Model/ Modèle/ Modelo

-3519-3580-



Article/ Item/ Artículo

-330- Changing Table
Table à langer
 Mesa de pañales

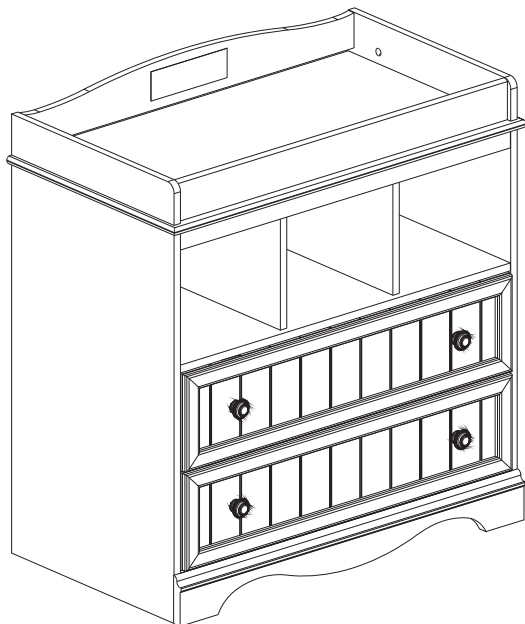

WARNING!
 Never leave child
 unattended.

MISE EN GARDE!
 Ne jamais laisser l'enfant
 sans surveillance.

ADVERTENCIA!
 Nunca dejar el niño
 sin vigilancia.

ADULT ASSEMBLY REQUIRED

DOIT ÊTRE ASSEMBLÉ PAR UN ADULTE

DEBE SER ENSAMBLADO POR UN ADULTA



ENGLISH

N.B.: It is important to carefully read the instructions before beginning the assembly.

Identify all the parts and hardware. We recommend that you assemble the unit on a carpeted floor to avoid scratches. To facilitate assembly 2 people are required. Keep the assembly instructions for future use and for warranty purposes. It contains all pertinent information regarding replacement parts and maintenance.

N.B. Il est important de bien lire les instructions avant de commencer l'assemblage.

Bien identifier les pièces et la quincaillerie. Il est recommandé d'assembler l'unité sur un tapis pour éviter les égratignures. Pour un assemblage facile et agréable ; 2 personnes sont requises. Gardez les instructions d'assemblage pour utilisation future et pour la garantie. Elles contiennent toutes les informations pour un remplacement de pièce ou pour l'entretien périodique.

FRANÇAIS

N.B. Lea con detenimiento las instrucciones antes de comenzar a ensamblar su mueble.

Identifique las piezas y los artículos de ferretería. Se recomienda ensamblar la unidad sobre una alfombra para evitar los rasguños. Para un ensamblaje mas facil se necesitan dos personas. Guarde el instructivo de ensamble para un futuro uso y para usos de garantía. Este instructivo contiene todas las informaciones necesarias para un sustitución de pieza o un mantenimiento periodico.

ESPAÑOL

1-800-290-0465

10007252

Rev.:Ei1

24/01/2012

WARNING / MISE EN GARDE / ADVERTENCIA

It is advisable to air out all new furniture, shelving, or cabinetry made with composite wood products for at least seven days prior to use in your residence. Regular ventilation of the room in which the composite wood product is located, as well as your residence, with outdoor air is also strongly recommended.

Il est conseillé d'aérer tous les nouveaux meubles, les étagères ou les classeurs fabriqués à partir de bois d'ingénierie au moins sept jours avant de les utiliser dans votre résidence. De plus, il est fortement recommandé que la pièce dans laquelle se trouve le produit de bois d'ingénierie soit régulièrement ventilée, tout comme votre résidence, par l'air extérieur.

Es conveniente airear todos los muebles, estantes y armarios nuevos hechos con productos de madera aglomerada durante por lo menos siete días antes de usarlos en su residencia. La ventilación normal de la habitación en que está el producto de madera aglomerada, así como la de su residencia, y el aire exterior también son muy recomendables.

AVERTISSEMENT

- DANGER DE CHUTE : Pour prévenir les blessures graves ou mortelles, toujours tenir l'enfant à portée de bras.
- Utiliser un coussin en forme de "U" de 800mm(31 1/2") x 400mm (15 3/4") avec une épaisseur maximale de 110mm(4 3/8") dans les bouts et 45mm(1 3/4") au centre.
- Ne pas utiliser la table à langer si elle est endommagée ou brisée.
- Ne pas dépasser le poids de 13,6 kg (30 lb) sur la table à langer.

- Toujours utiliser la courroie de retenue.
- De préférence, installer la table à langer le long d'un mur ou dans un angle.
- Vérifier régulièrement que le meuble est stable.
- Organisez vous toujours pour que tout le matériel de change soit à porté de main.
- Si vous sortez de la pièce ou vous éloignez, prener l'enfant avec vous, poser le dans son parc, son lit... dans un espace adapté.
- Ne JAMAIS laisser l'enfant sans surveillance sur la table à langer.

ADVERTENCIA

- PELIGRO DE CAÍDA: Para evitar lesiones graves o mortales, siempre mantenga al niño al alcance del brazo.
- Utilice una forma en "U" almohadilla de 800mm(31 1/2") x 400mm(15 3/4") con una espesor máximo de 110mm(4 3/8") en las puntas y 45mm(1 3/4") en el medio.
- No utilice la mesa para cambiar pañales si ésta está dañada o deteriorada.
- El peso en la mesa para cambiar pañales no debe sobrepasar 13,6 kg (30 lb).

- Utilice siempre la correa de seguridad
- Instale preferiblemente la mesa para cambiar pañales a lo largo de la pared o en un rincón.
- Verifique con regularidad que el mueble esté estable.
- Tenga el material de cambio siempre a la mano.
- Si usted tiene que salir del cuarto o alejarse, llévese al niño y póngalo en un corralito o en la cama... en un entorno seguro.
- NUNCA deje al niño sin vigilancia en la mesa para cambiar pañales.

WARNING

- FALL HAZARD: To prevent death or severe injury, always keep child within arm's reach.
- Use a "U" shape pad of 800mm(31 1/2") x 400mm(15 3/4") with a maximum thickness of 110mm(4 3/8") on the tips and 45mm(1 3/4") in the middle.
- Do not use the changing table if it is damaged or broken.
- Weight on the changing table should not exceed 30 lb (13,6 kg).

- Always use the safety strap.
- Preferably, the changing table should be set along a wall or to an angle.
- Check regularly the stability of the table.
- Always keep changing material on hand.
- If you leave the room or have to move away, take the child with you, put him down in his playpen, his bed... in an safe environment.
- NEVER leave a child unattended on the changing table.

⚠️ WARNING

Serious or fatal crushing injuries can occur from furniture tip-over.

To help prevent tip-over:

- Place heaviest items in the lowest drawers.
- Do not set TVs or other heavy objects on the top of this product. Never allow children to climb or hang on drawers, doors, or shelves.
- Never open more than one drawer at a time.

Use of tip-over restraints only reduce, but not eliminate, the risk of tip-over.

⚠️ AVERTISSEMENT

Des blessures graves ou fatales peuvent résulter du basculement du meuble.

Afin d'éviter le basculement :

- Placer les items les plus lourds dans les tiroirs du bas.
- Ne pas placer de TV ou d'autres objets lourds sur ce produit. Ne jamais laisser un enfant grimper sur les tiroirs, les portes et les tablettes ou s'accrocher à ceux-ci.
- Ne jamais ouvrir plus d'un tiroir à la fois.

L'utilisation de dispositif anti-basculement ne peut que réduire les risques de basculement, sans les éliminer totalement.

⚠️ ADVERTENCIA

El vuelco del mueble puede ser causa de lesiones graves o de un aplastamiento fatal.

Para evitar el vuelco:

- Ponga las cosas pesadas en los cajones más bajos.
- No ponga televisores u otros objetos pesados encima de este producto. Nunca permita que un niño se trepe o se cuelgue en cajones, puertas o estantes.
- Nunca abra más de un cajón a la vez.

El uso de sujetadores para evitar el vuelco sólo puede disminuir el riesgo de un vuelco, pero no lo elimina.

CUSTOMERS SERVICE/ SERVICE À LA CLIENTÈLE/ SERVICIO A LA CLIENTELA

If you have any difficulty assembling this unit, or to order replacement parts, do not hesitate to contact us.

Do not return any parts to the store, find the number(s) of the part(s) in the "Exploded view" or the "Hardware list", and CALL our customer service !



Si vous éprouvez des difficultés à assembler les pièces, ou pour commander des pièces de remplacement, n'hésitez pas à communiquer avec nous.

Ne rapporter aucune pièce au magasin, repérez le(s) numéro(s) de(s) pièce(s) en question, dans la "Vue explosée" ou "la Liste de quincaillerie", et TÉLÉPHONEZ à notre service à la clientèle.

Si el Ensamblaje del mueble presenta ciertas dificultades, o para enviarle unas piezas de reemplazo, no dude en llamarnos.

No traiga ninguna pieza al comercio.

Identifique el o los número(s) de la(s) pieza(s) en cuestión en "la Lista de ferretería" o la "visión de conjunto" y LLAME a nuestro servicio a la clientela.

 **1-800-290-0465** 

N.B.: Discard two end packing parts.

These are for protection during shipping.

N.B.: Les pièces aux extrémités de la boîte ne vous sont d'aucune utilité pour l'assemblage du meuble. Ce ne sont que des protecteurs.

N.B.: Las piezas en las extremidades de la caja son inútiles para ensamblar el mueble. Sirven únicamente para protegerlo.

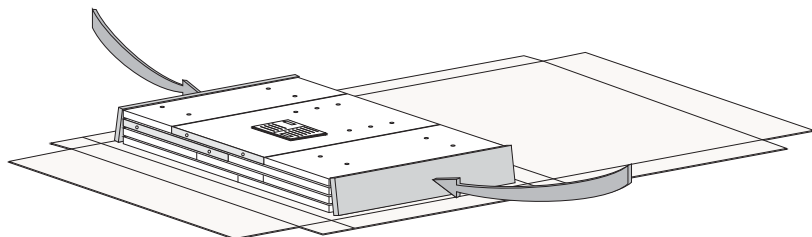

MAINTENANCE TIPS/CONSEILS D'ENTRETIEN/CONSEJOS DE MANUTENIMIENTO

- Never let liquids or damp cloths sit on this furniture.
- *Ne jamais laisser de liquide ou linge humide sur le meuble.*
- Nunca deje un líquido o un trapo húmedo sobre el mueble.



- Never use ammonia-based cleaning products, as they will damage the finish.
- *Ne jamais utiliser de nettoyeur à base d'ammoniaque, cela va endommager le fini.*
- Nunca utilice un producto de limpieza a base de amoníaco, esto dañará el acabado.



- To avoid dulling of the finish, do not place furniture in direct sunlight.
- *Ne pas placer le meuble directement au soleil pour prévenir le ternissement.*
- No exponga el mueble directamente al sol para prevenir empañamiento.

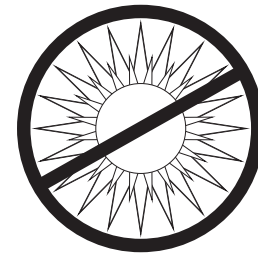

- Do not put plastic or rubber rings under appliances. Use cloth or felt protectors.
- *Évitez de déposer des appareils avec des rondelles de plastique ou de caoutchouc. Utilisez un protecteur en tissu ou en feutre.*
- Evite apoyar aparatos con redondeles de plástico o de goma. Utilizar un protector de tela o de fieltro.

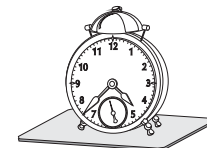

- To clean, use a soft or slightly damp cloth, then wipe with a clean, dry cloth.
- *Pour nettoyer, utilisez un linge doux ou légèrement humecté. Essuyez par la suite avec un linge propre et sec.*
- Para limpiar, utilice un trapo suave o ligeramente humedecido. Seque luego con un trapo limpio y seco.

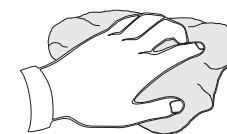

HOW TO USE THE DOWEL(-144-) AND THE ECCENTRIC NUT(-158-)
EXEMPLE D'UTILISATION (GOUJON(-144-) ET ECROU(-158-))
EJEMPLO DE UTILIZACIÓN (CLAVIJA(-144-) Y TUERCA EXCÉNTRICA(-158-))

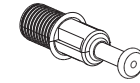

-144-



-158-

ENGLISH

- A. Fully insert the "quick fit dowel -144-" into the specified holes.
- B. To withdraw the "quick fit dowel -144-", do not use any tool, unscrew it with the hand.
- C. With your thumb, insert the "eccentric-nut -158-" into the specified holes with the arrow pointing towards the insertion hole.
- D. Insert the pieces into one another and make sure they are completely united.
- E. To lock the pieces together, turn (tighten) the "eccentric-nut -158-" to the right for slightly more than half a turn.

FRANÇAIS

- A. Insérer jusqu'au fond le «goujon à enfoncer -144-» dans les trous mentionnés.
- B. Pour retirer le «goujon à enfoncer -144-», n'utiliser aucun outil, dévisser le à la main.
- C. Avec le pouce, insérer «l'écrou excentrique -158-» dans les trous mentionnés, la flèche vers le trou d'insertion.
- D. Joindre les pièces l'une dans l'autre et s'assurer qu'elles sont bien unies l'une contre l'autre.
- E. Tourner (serrer) «l'écrou excentrique -158-» vers la droite, un peu plus d'un demi tour, pour bloquer les pièces ensemble.

ESPAÑOL

- A. Introduzca el "clavija -144-" hasta el fondo en todos los agujeros mencionados.
- B. Para retirar el "clavija -144-", no utilizar herramientas, desatornillar el a la mano.
- C. Introduzca con el pulgar la "tuerca excéntrica -158-" en los agujeros mencionados, con la flecha apuntando hacia el agujero de inserción.
- D. Una las piezas entre sí. Asegúrese de que se encuentren bien unidas.
- E. Haga girar hacia la derecha y ajuste la "tuerca excéntrica -158-" dando algo más que una media vuelta para que las piezas queden atrancadas.

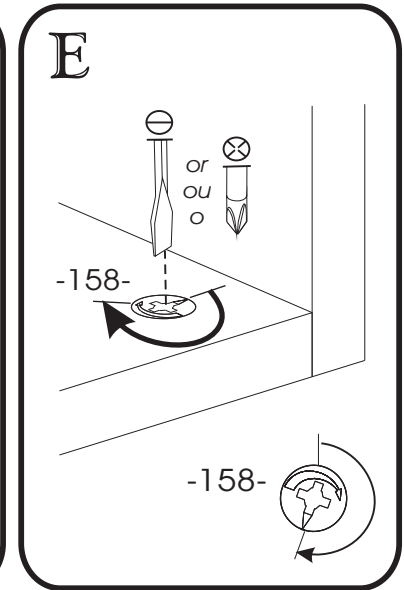
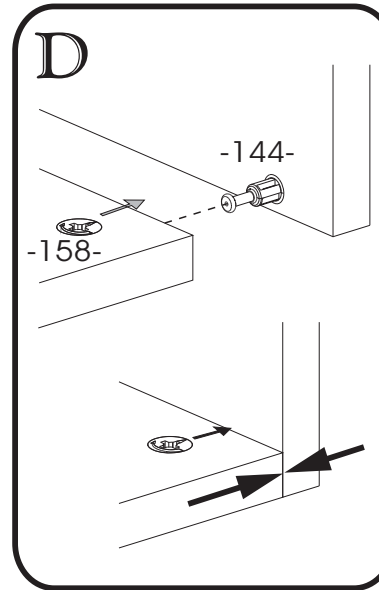
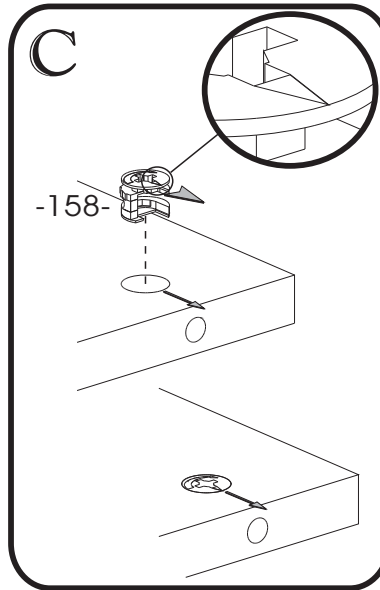
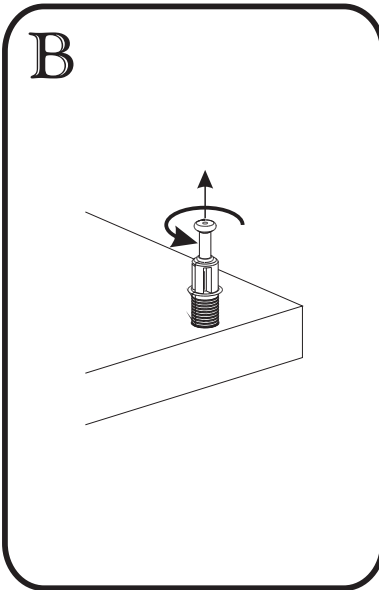
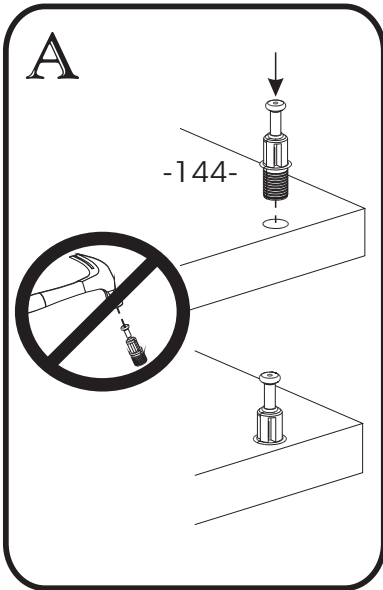

THINGS TO REMEMBER FOR ASSEMBLING/À RETENIR LORS DE L'ASSEMBLAGE/ A RECORDAR DURANTE EL ENSAMBLAJE
 FOR YOUR INFORMATION ONLY POUR INFORMATION SEULEMENT A TÍTULO INFORMATIVO

-EXPLODED VIEW (Pieces numbers for reference)
 -VUE EXPLOSÉE (Numéros des pièces pour références)
 -VISION DE CONJUNTO (Numero de las piezas para referencia)

330

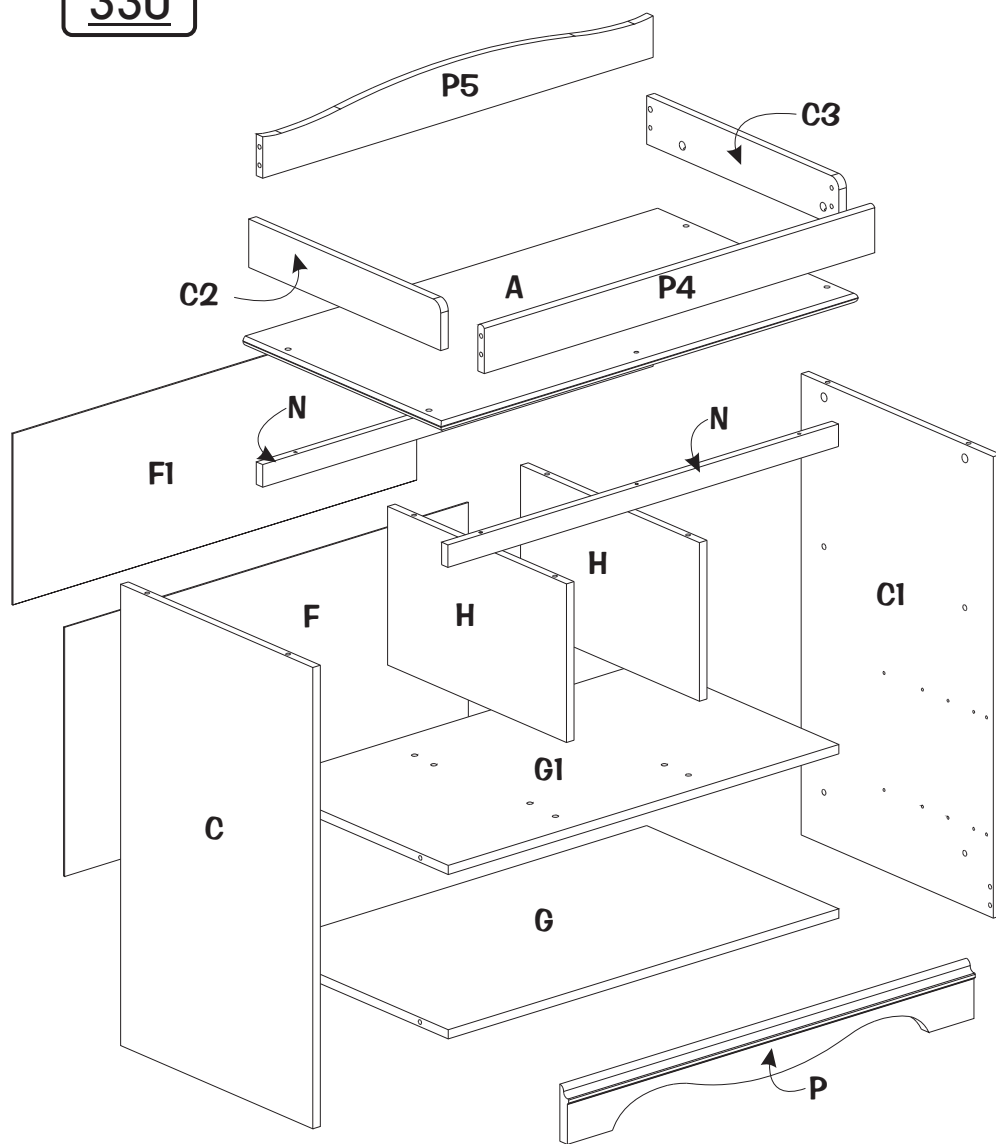

WARNING!

Never leave child unattended.

MISE EN GARDE!





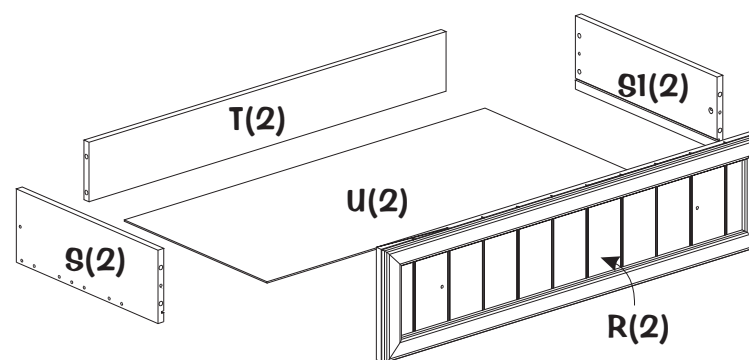

Ne jamais laisser l'enfant sans surveillance.



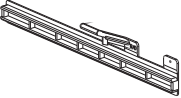
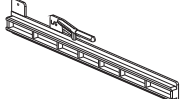
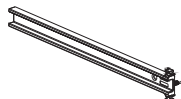

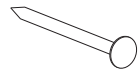

ADVERTENCIA!

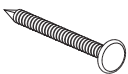
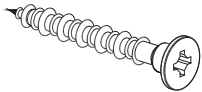
Nunca dejar el niño sin vigilancia.

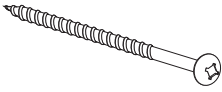
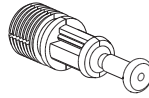

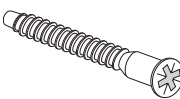
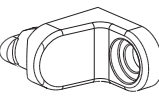
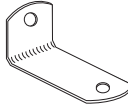
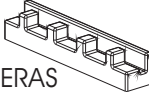
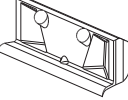
- All parts, except for U(2) are marked out or labelled on one side.
- *Toutes les pièces, sauf U(2) sont repérées par marquage sur un des côtés, ou par étiquetage sur une des faces.*
- Todas las piezas, a excepción de U(2) están identificadas con una marca en los lados o con etiquetas en una de las caras.

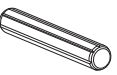
CODE CODE CODIGÓ	QTY QTE CANTIDAD	HARDWARE DESCRIPTION DESCRIPTION DE LA QUINCAILLERIE DESCRIPCION DE LA FERRETERÍA	
-6-	4	FELT FEUTRE FIELTRO	
-21-	2	RIGHT DRAWER SLIDE COULISSE DE TIROIR DROIT CORREDERA DE CAJON DERECHO	
-22-	2	LEFT DRAWER SLIDE COULISSE DE TIROIR GAUCHE CORREDERA DE CAJON IZQUIERDO	
-23-	4	DRAWER SLIDE COULISSE DE TIROIR CORREDERA DE CAJON	
-59-	4	KNOB BOUTON BOIS TIRADOR	
-65-	4	RUBBER WASHER RONDELLE DE CAOUTCHOUC ARANDELA DE CAUCHO	
-90-	30	3/4" COMMON NAIL CLOU À TÊTE 3/4" CLAVO DE 3/4" CON CABEZA	
-92-	4	10 MM EURO SCREW VIS EURO 10 MM TORNILLO EURO 10 MM	
-99-	1	9/16" ROUND HEAD SCREW VIS 9/16" TÊTE RONDE TORNILLO 9/16" CABEZA REDONDA	
-101-	4	13,3mm FLAT HEAD SCREW VIS 13,3mm TÊTE PLATE TORNILLO 13,3mm CABEZA PLANA	
-106-	12	CRENELATED NAIL CLOU CRÉNELÉ CLAVO DENTADO	
-111-	8	29mm FLAT HEAD SCREW VIS 29mm TÊTE PLATE TORNILLO 29mm CABEZA PLANA	

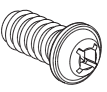
CODE CODE CODIGÓ	QTY QTE CANTIDAD	HARDWARE DESCRIPTION DESCRIPTION DE LA QUINCAILLERIE DESCRIPCION DE LA FERRETERÍA	
-116-	1	2 1/2" ROUND HEAD SCREW VIS 2 1/2" TÊTE RONDE TORNILLO 2 1/2" CABEZA REDONDA	
-144-	24	QUICK FIT DOWEL GOUJON À ENFONCER TARUGO DE FIJACION	
-158-	24	15 X 12 MM CAM KLIX ÉCROU KLIX 15 X 12 MM TUERCA KLIX 15 X 12 MM	
-160-	5	ASSEMBLING SCREW 50 MM VIS D'ASSEMBLAGE 50 MM TORNILLO DE ENSAMBLAJE 50 MM	
-184-	8	FIXING BRACKET ÉQUERRE DE FIXATION ESCUADRA DE FIJACIÓN	
-199-	1	SECURITY BRACKET ÉQUERRE DE SÉCURITÉ ESCUARDA DE SEGURIDAD	
-221-	1	TOOL FOR INSERTION OF THE SLIDES OUTIL D'INSERTION DES COULISSES HERRAMIENTA DE INSERCIÓN DE LOS CORREDERAS	
-228-	2	DRAWER STABILIZER STABILISATEUR FOND DE TIROIR CAJÓN ESTABILIZADOR	
-229-	4	PLASTIC DOWEL GOUJON DE PLASTIQUE TARUGO DE PLASTICO	
-231-	8	PLASTIC DOWEL GOUJON DE PLASTIQUE TARUGO DE PLASTICO	
-242-	8	PLASTIC DOWEL GOUJON DE PLASTIQUE TARUGO DE PLASTICO	
-278-	8	13 MM EURO SCREW VIS EURO 13 MM TORNILLO EURO 13 MM	

CODE CODE CODIGÓ	QTY QTE CANTIDAD	HARDWARE DESCRIPTION <i>DESCRIPTION DE LA QUINCAILLERIE</i> DESCRIPCION DE LA FERRETERÍA	
-292-	2	PLASTIC BRACKET <i>ÉQUERRE DE PLASTIQUE</i> ESCUADRA DE PLÁSTICO	
-299-	10	6 x 36 FLAT HEAD SCREW <i>VIS 6 x 36 TÊTE PLATE</i> TORNILLO 6 x 36 CABEZA PLANA	
-363-	2	7/8" DRAWER STABILIZER SCREW <i>VIS 7/8" POUR STABILISATEUR</i> TORNILLO 7/8" PARA ESTABILIZADOR	

- In the hardware package, you have spare parts -231-.

- Dans la quincaillerie, vous avez les pièces de remplacement -231-.

- En la ferreteria, tenemos las piezas de reemplazo -231-.



-231-

* TOOLS REQUIRED/OUTILS REQUIS/HERRAMIENTAS REQUERIDAS:

- 2 PEOPLES/*2 PERSONNES*/2 PERSONAS



- HAMMER/*MARTEAU*/MARTILLO

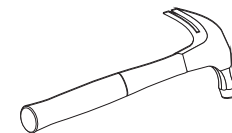

- STANDARD/*PLAT*/PLANO

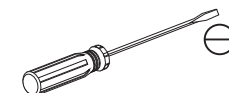

- PHILLIPS/*ÉTOILE*/ESTRELLA

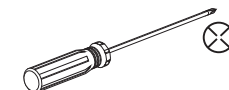

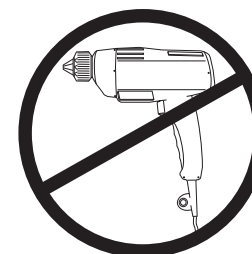
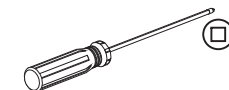

or/ou/o

- ROBERTSON/*CARRÉ*/CUADRADO



1

Required/Requis/Requerido

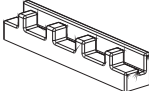
X4		-23-
X4		-92-
X1		-221-

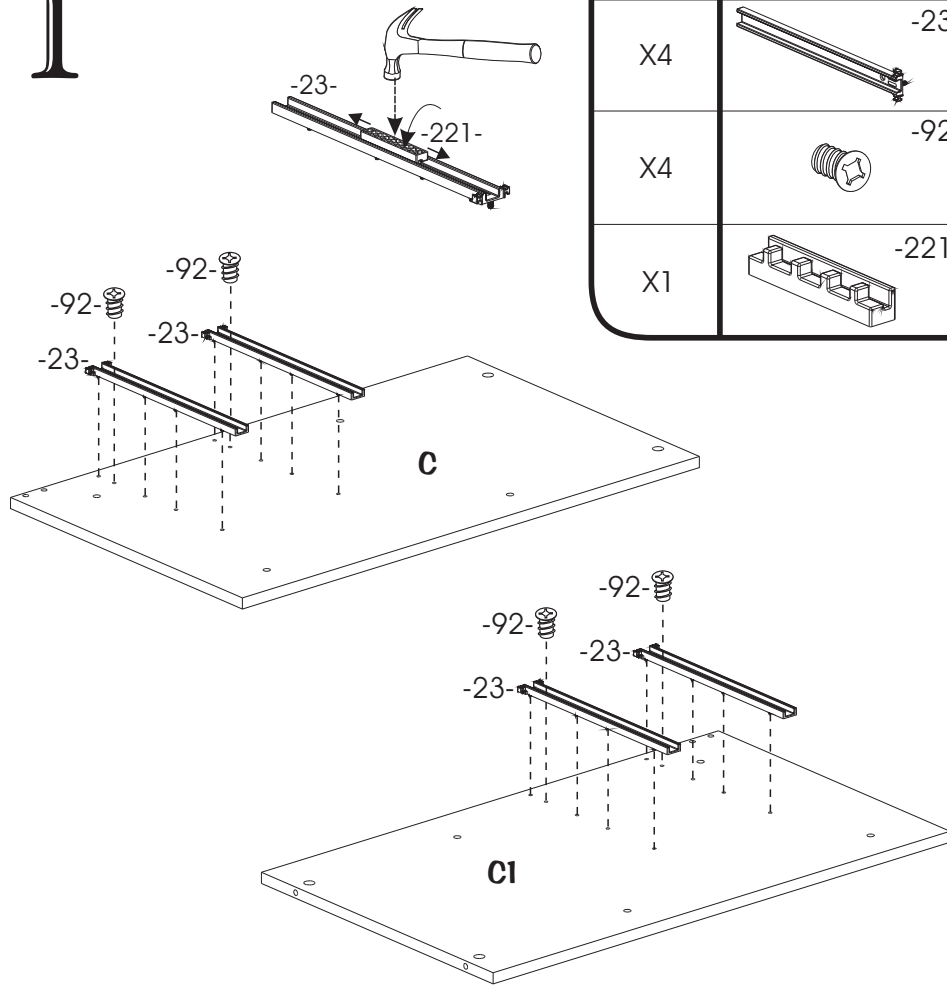

- To insert -23- on C and C1 use -221- by placing it into -23-, and knock it in with a hammer.
- Screw -92- through -23- into C and C1.

- Pour insérer -23- sur C et C1 utiliser -221- en le plaçant dans -23-, et cogner dessus avec un marteau.

- Visser -92- à travers -23- dans C et C1.

- Para insertar -23- sobre C y C1 poner -221- en -23- y golpear sobre -221- con un martillo.

- Atornillar -92- a través -23- en C y C1.

2

Required/Requis/Requerido

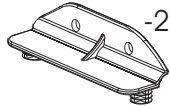
X4		-231-
X2		-292-

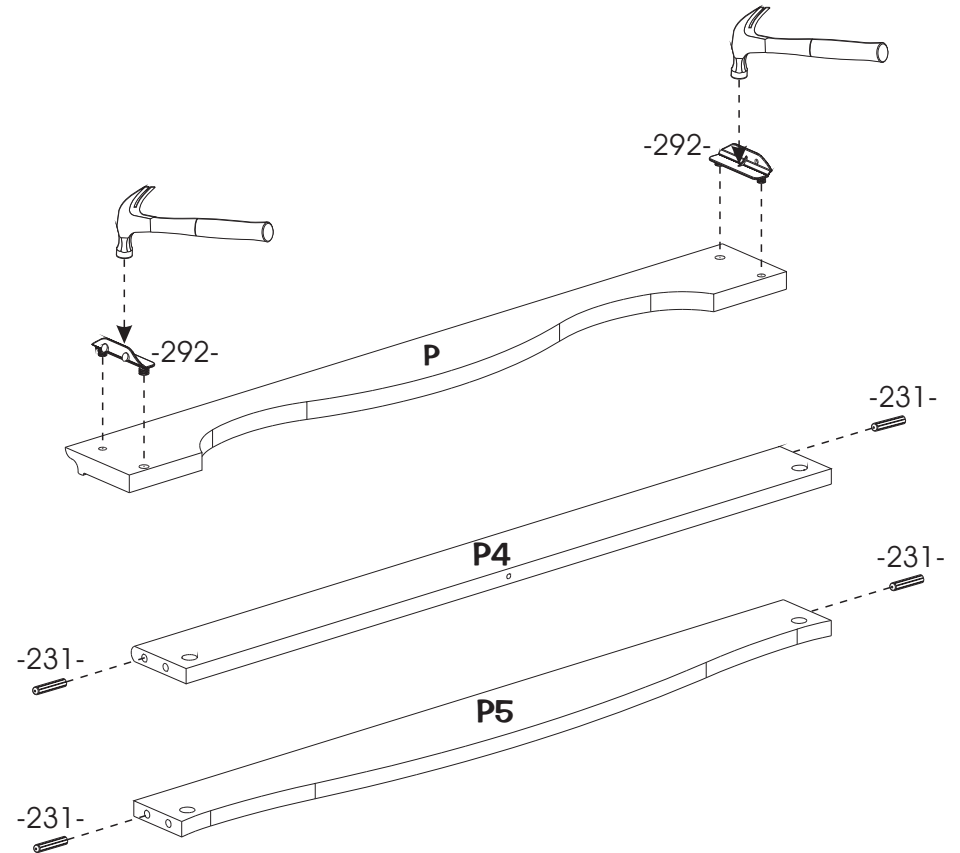

- Insert -231- into P4 and P5.
- Insert -292- into P.

- Insérer -231- dans P4 et P5.

- Insérer -292- dans P.

- Insertar -231- en P4 y P5.

- Insertar -292- en P.

3

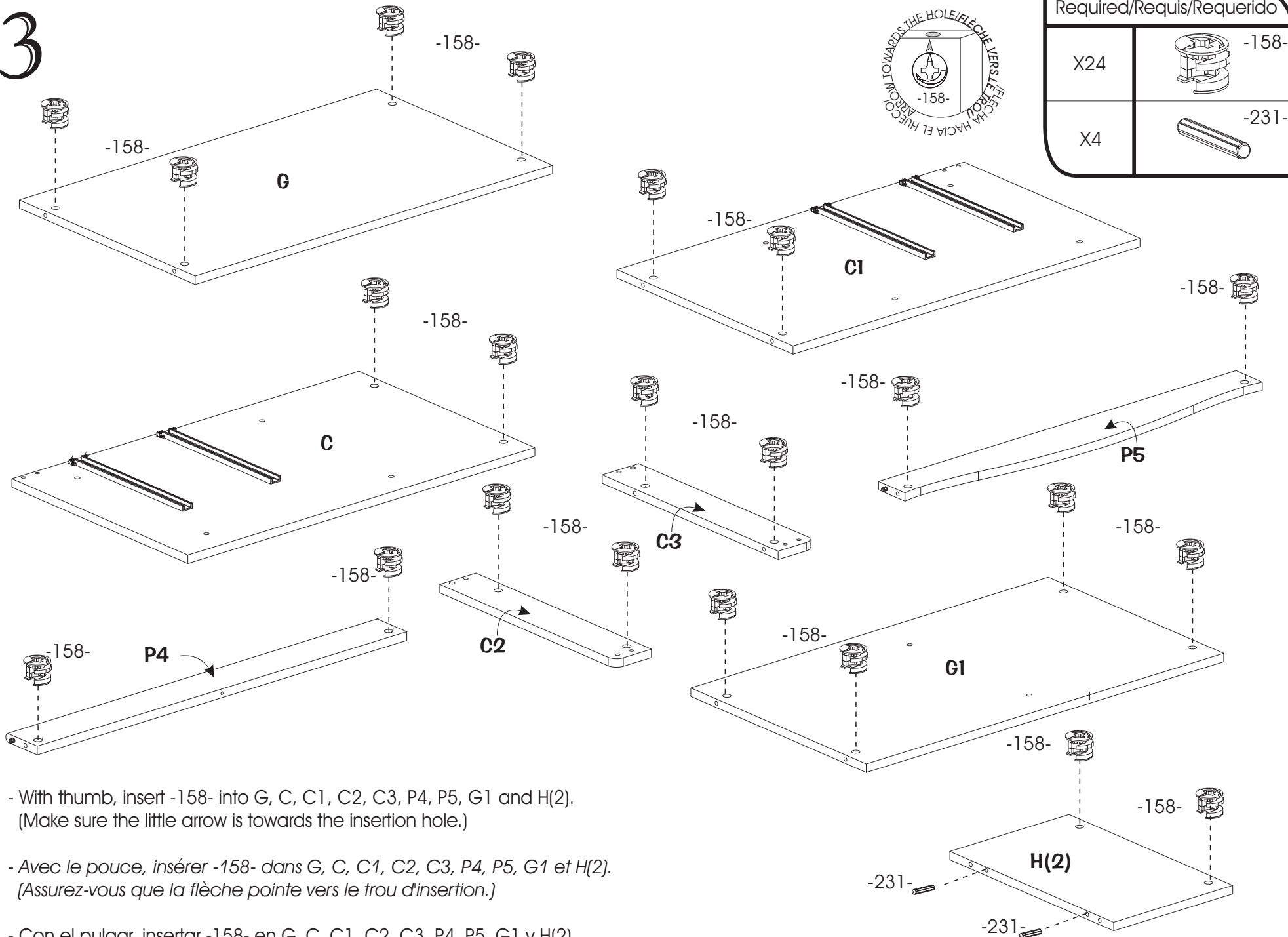

- With thumb, insert -158- into G, C, C1, C2, C3, P4, P5, G1 and H(2).
(Make sure the little arrow is towards the insertion hole.)

- Avec le pouce, insérer -158- dans G, C, C1, C2, C3, P4, P5, G1 et H(2).
(Assurez-vous que la flèche pointe vers le trou d'insertion.)

- Con el pulgar, insertar -158- en G, C, C1, C2, C3, P4, P5, G1 y H(2).
(Asegurarse que la flecha esté orientada hacia el hueco de inserción.)

4

Required/Requis/Requerido

X24

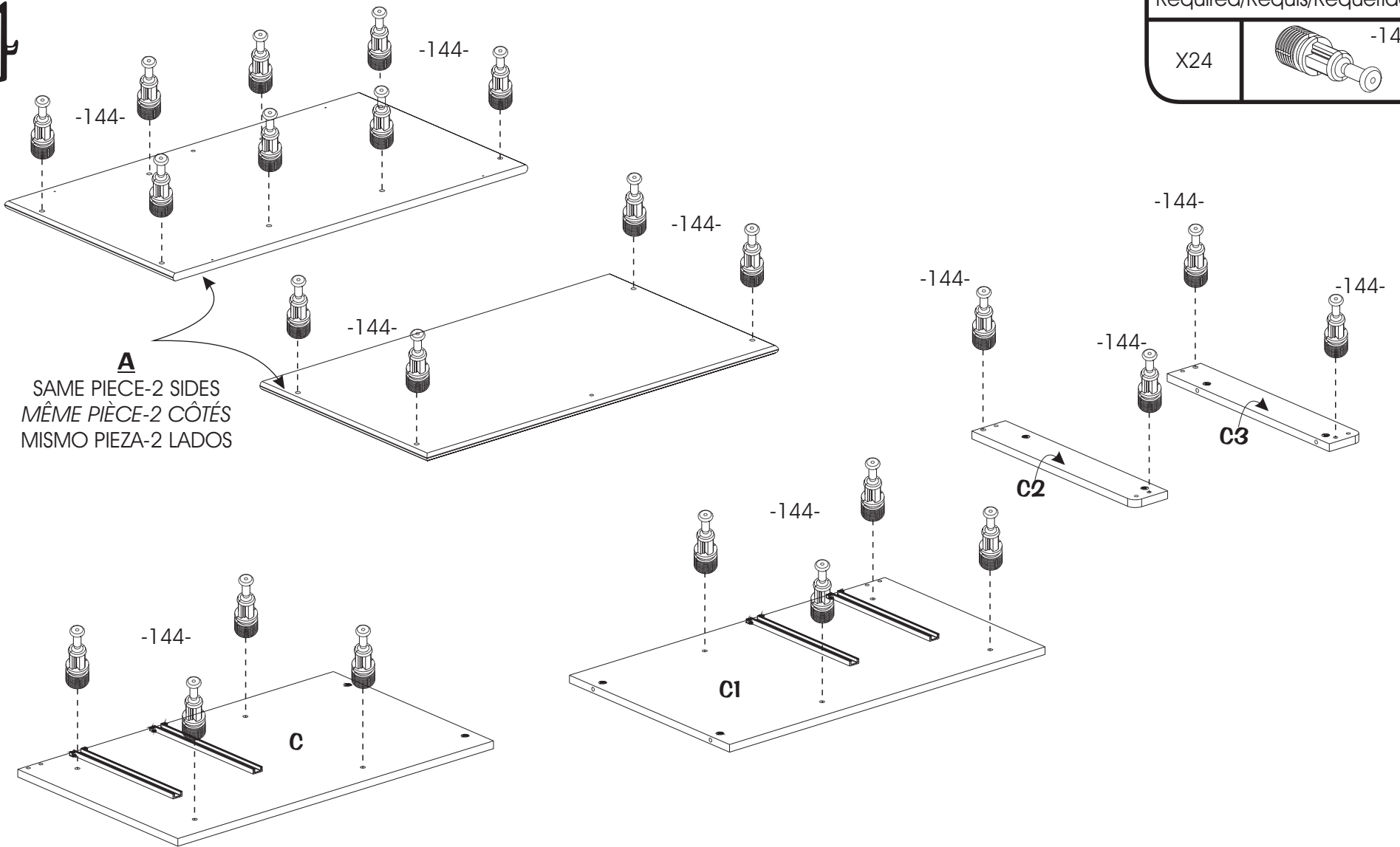
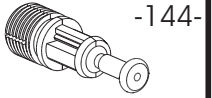

A
SAME PIECE-2 SIDES
MÊME PIÈCE-2 CÔTÉS
MISMO PIEZA-2 LADOS

- Insert -144- into A (both sides), C, C1, C2, C3.
- Insérer -144- dans A (2 côtés), C, C1, C2, C3.
- Insertar -144- en A (2 lados), C, C1, C2, C3.

5

Required/Requis/Requerido

X4

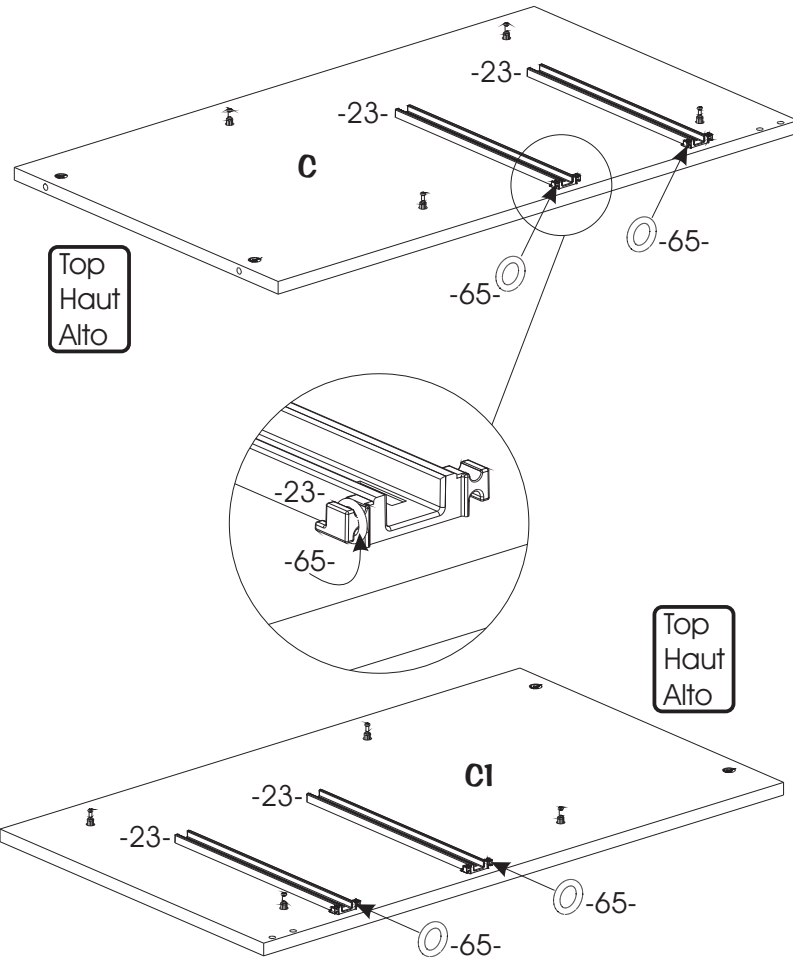

-65-

Top
Haut
AltoTop
Haut
Alto

- Insert -65- in the higher notches of -23-.
- Insérer -65- dans les encoches supérieures de -23-.
- Insertar -65- en las muescas superiores de -23-.

6

Required/Requis/Requerido

X4

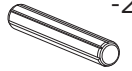

-229-

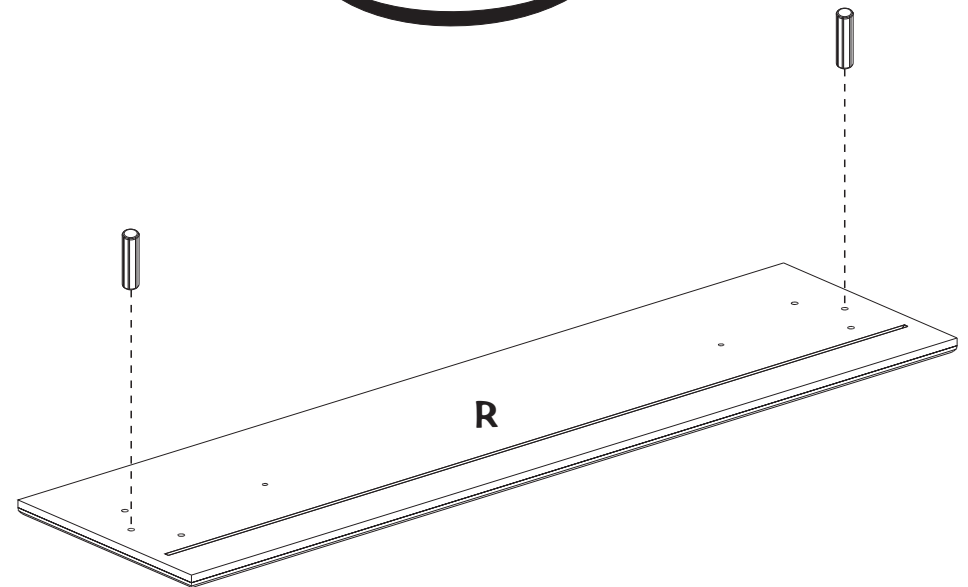

- Insert -229- into R.
- Insérer -229- dans R.
- Insertar -229- en R.

7

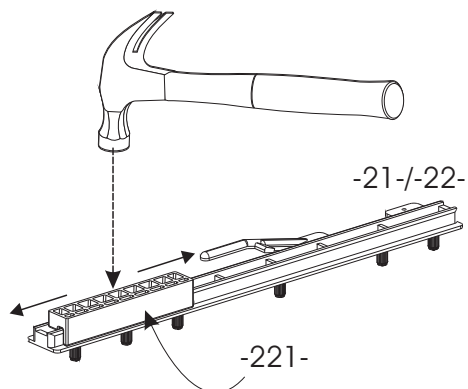

Required/Requis/Requerido

X2		-21-
X2		-22-
X1		-221-

2x Drawers
Tiroirs
Cajones

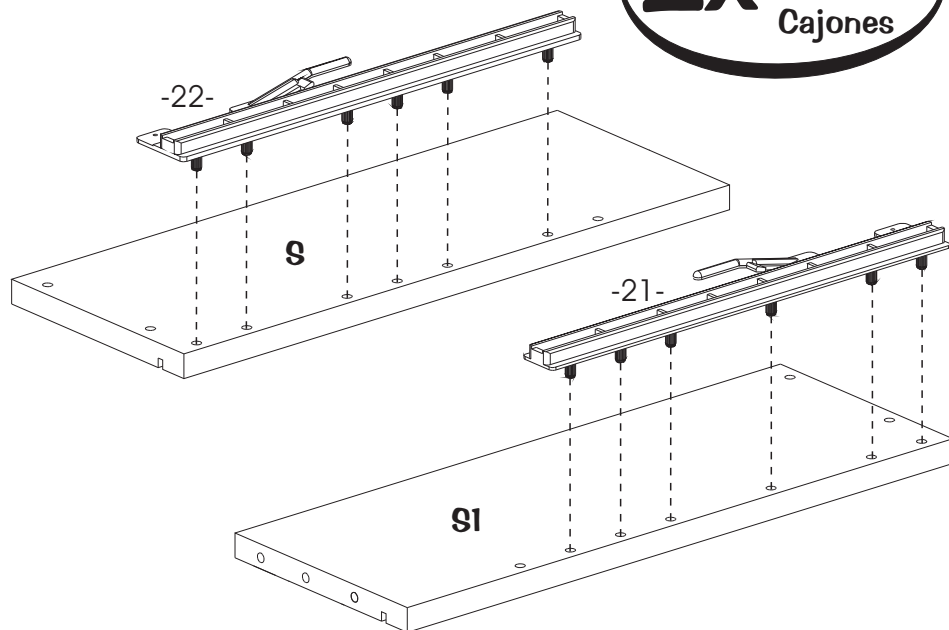

- To insert -22- on S and -21- on S1, use -221- by placing it on -21- and -22-, and knock it in with a hammer.

- Pour insérer -22- sur S et -21- sur S1, utiliser -221- en le plaçant sur -21- et -22-, et cogner dessus avec un marteau.

- Para insertar -22- sobre S y -21- sobre S1, poner -221- sobre -21- y -22-, y golpear sobre con un martillo.

8

Required/Requis/Requerido

X8		-242-
----	--	-------

2x Drawers
Tiroirs
Cajones

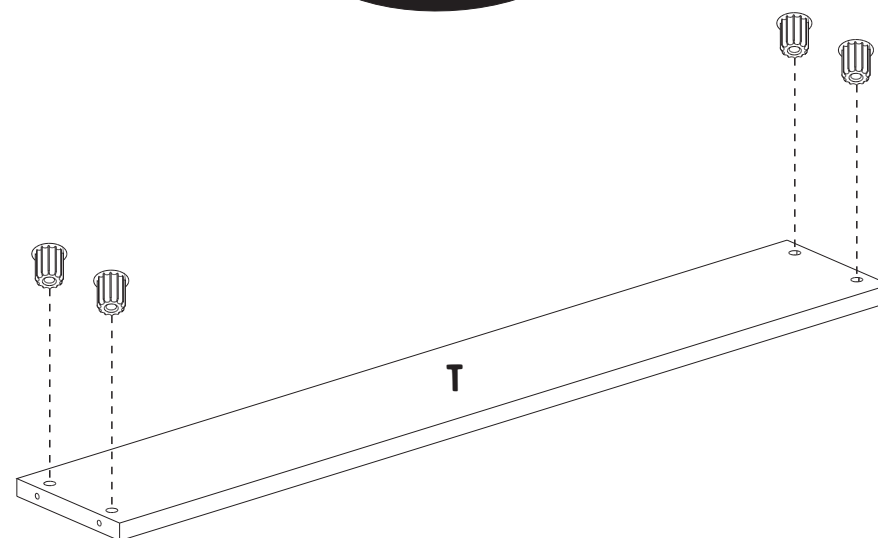

- Insert -242- into T.

- Insérer -242- dans T.

- Insertar -242- en T.

9

Required/Requis/Requerido

X8

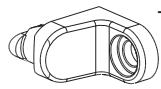

-184-

2x Drawers
Tiroirs
Cajones

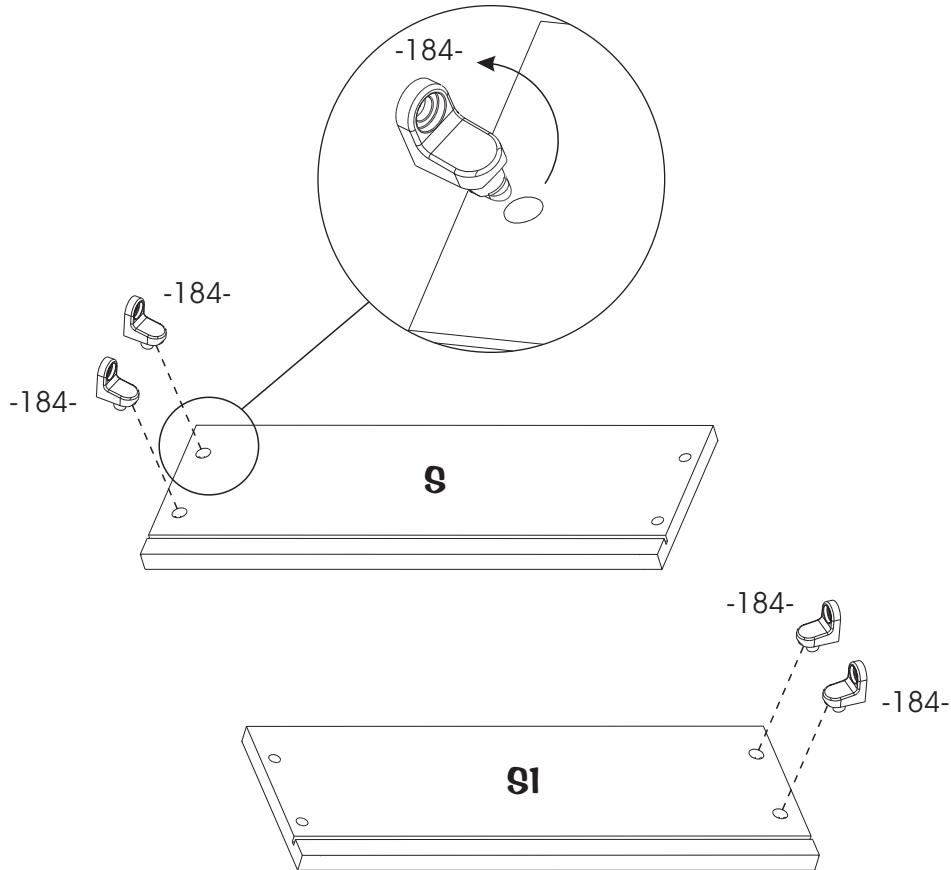

- Insert -184- tilted in S and S1 then swivel.
- Insérer -184- incliné dans S et S1 puis pivoter.
- Insertar -184- inclinados en S y S1 luego, girar.

10

2x Drawers
Tiroirs
Cajones

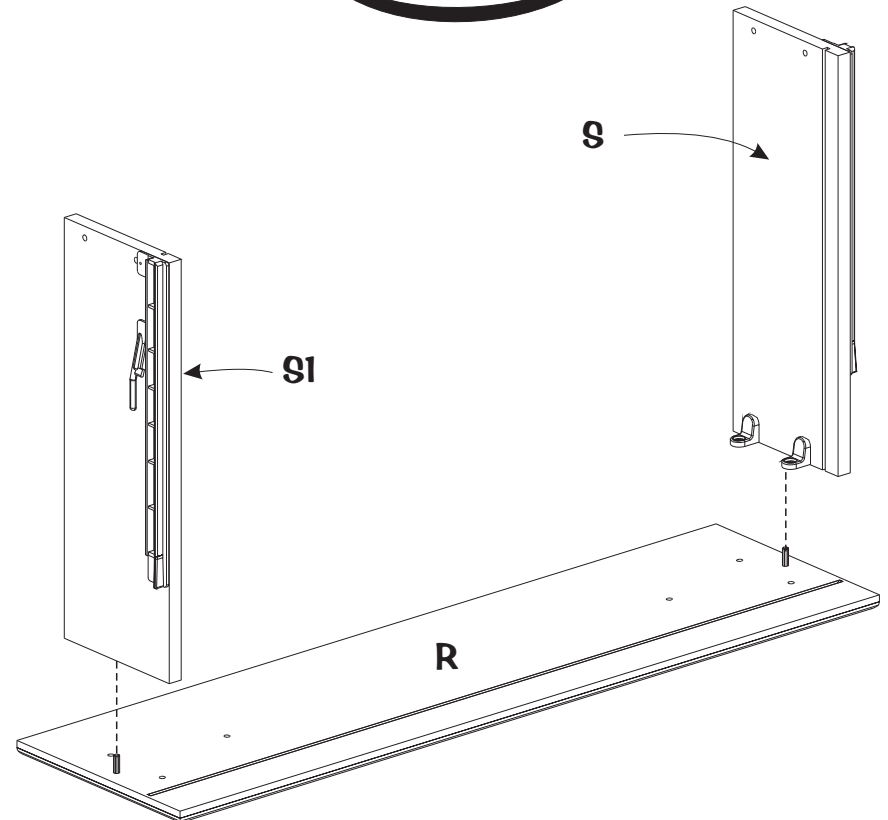

- Insert S and S1 into R.
- Insérer S et S1 dans R.
- Insertar S y S1 en R.

11

Required/Requis/Requerido

X8

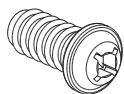

-278-

2x Drawers
Tiroirs
Cajones

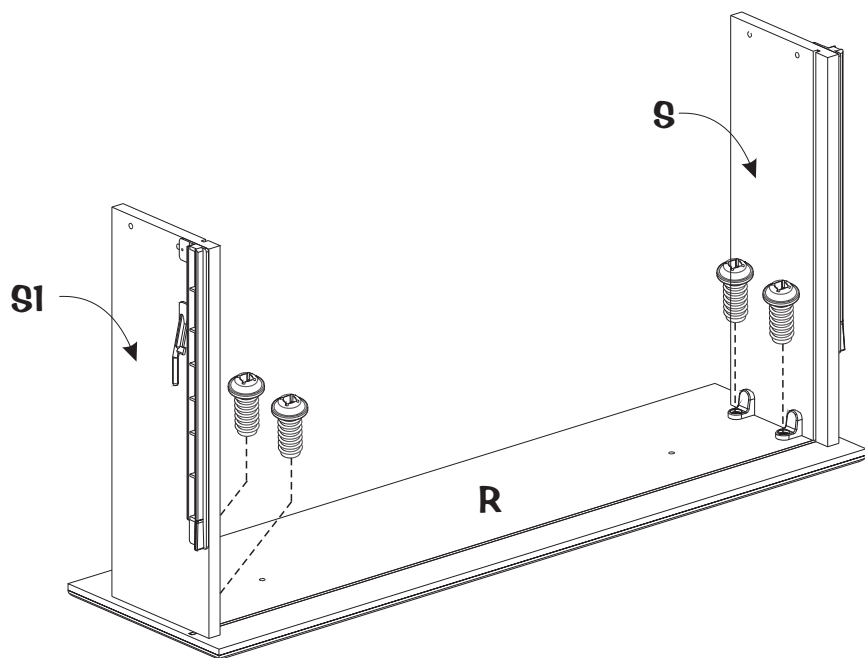

- Screw -278- through -184- into R.
- Visser -278- à travers -184- dans R.
- Atornillar -278- a través -184- en R.

12

2x Drawers
Tiroirs
Cajones

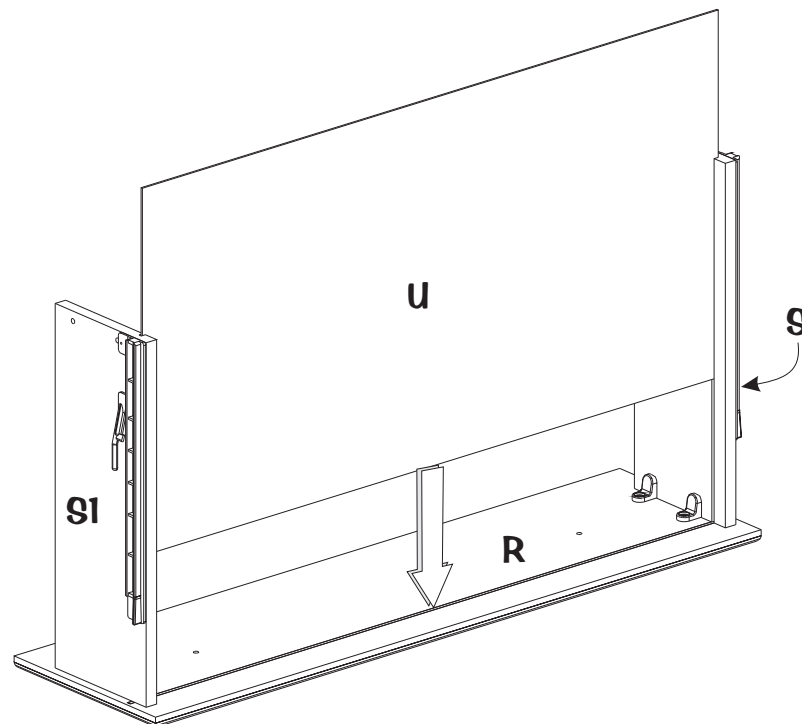

- Slide U (not printed) into the grooves of S, S1 and R.
- Glisser U (non inscrit) dans les rainures de S, S1 et R.
- Deslizar U (no escrito) en las ranuras de S, S1 y R.

13

Required/Requis/Requerido

X8

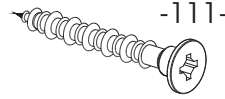

2x Drawers
Tiroirs
Cajones

With care
Avec précaution
Con preconción

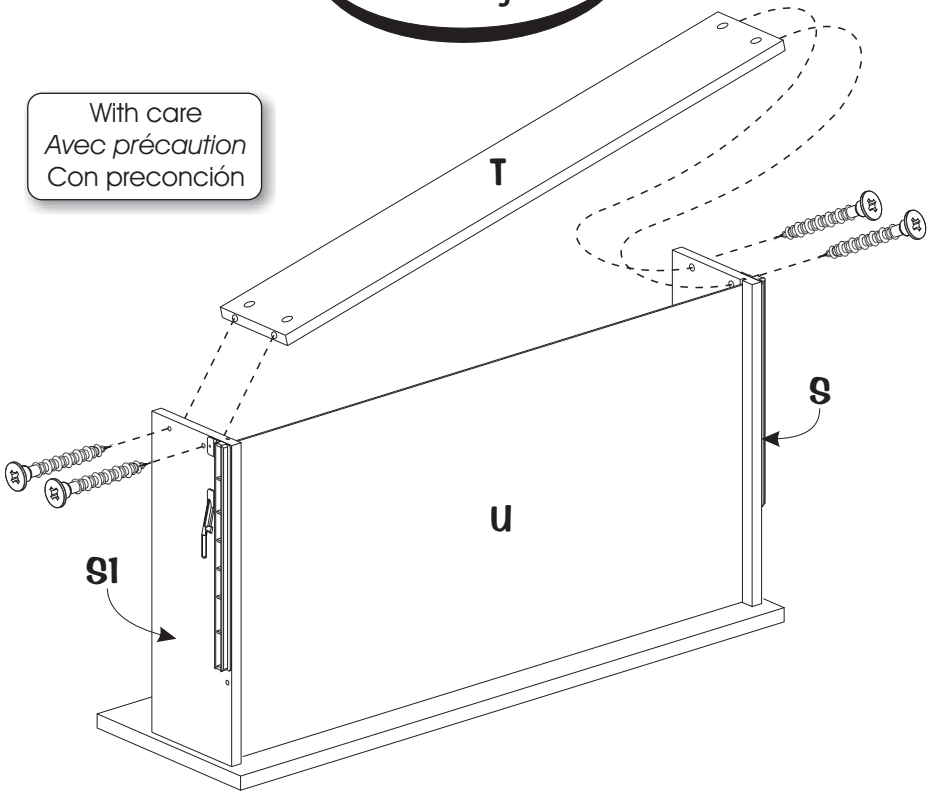

- Insert T between S and S1.
- Screw -111- through S and S1 into T.
- Insérer T entre S et S1.
- Visser -111- à travers de S et S1 dans T.
- Insertar T entre S y S1.
- Atornillar -111- a través de S y S1 en T.

14

Required/Requis/Requerido

X4



-101-

X12

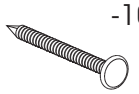

-106-

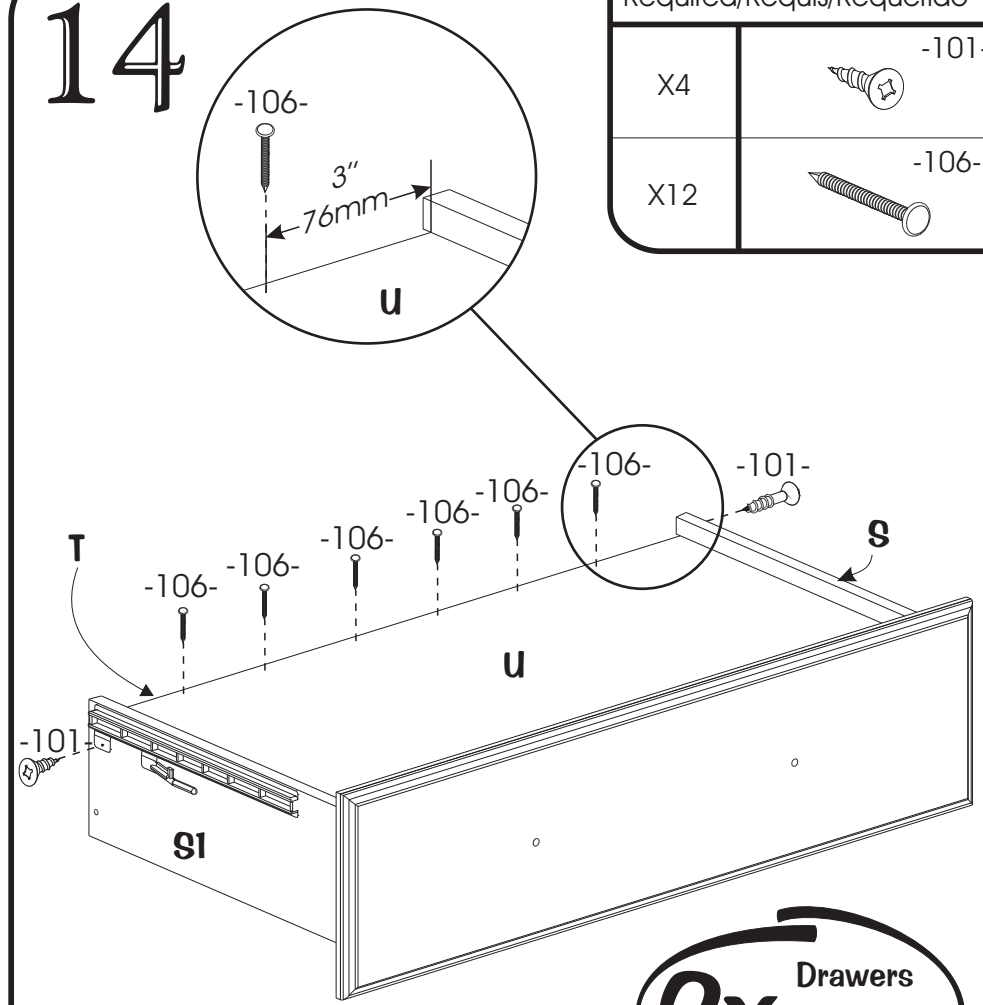

2x Drawers
Tiroirs
Cajones

- Align U with T.
- Nail U to T with -106-.
- Screw -101- through -22- into S and -21- into S1.
- Aligner U avec T.
- Clouer U à T avec -106-.
- Visser -101- à travers de -22- dans S et -21- dans S1.
- Alinear U con T.
- Clavar U a T con -106-.
- Atornillar -101- a través de -22- en S y -21- en S1.

15



ENGLISH

- #1 - Put the drawer upside down with the back toward yourself.
- #2 - Slide -228- into the groove of R with your thumbs.
- #3 - **Important:** Make sure that -228- is completely flush with R and U before inserting screw.
- Screw -363- through -228- into R, holding R with your hand.

FRANÇAIS

- #1 - Positionner le tiroir à l'envers avec le dos vers soi.
- #2 - Enfoncer -228- dans la rainure de R avec les pouces.
- #3 - **Important:** S'assurer que -228- est complètement appuyé sur R et U avant de visser.
- Visser -363- à travers -228- dans R en retenant R avec une main.

ESPAÑOL

- #1 - Coloque el cajón al revés con su espalda hacia ti.
- #2 - Rodar -228- en la ranura de R con los pulgares.
- #3 - **Importante:** Asegurarse que -228- está completamente apoyado a R y a U antes de atornillar.
- Atornillar -363- a través de -228- dentro de R, reteniendo R con una mano.

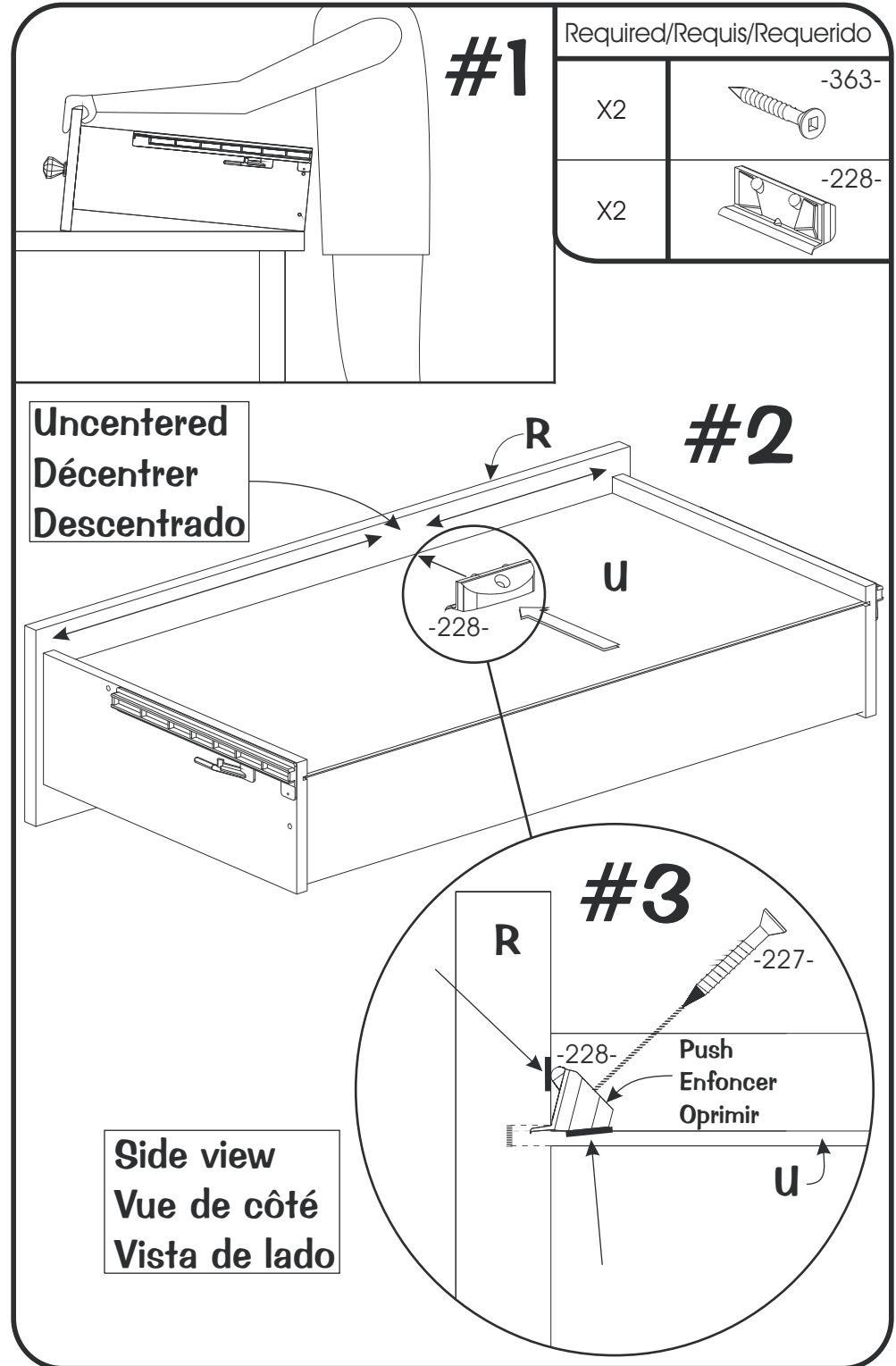

16

Required/Requis/Requerido

X4



-59-

X4

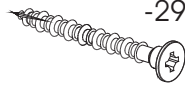

-299-

2x Drawers
Tiroirs
Cajones

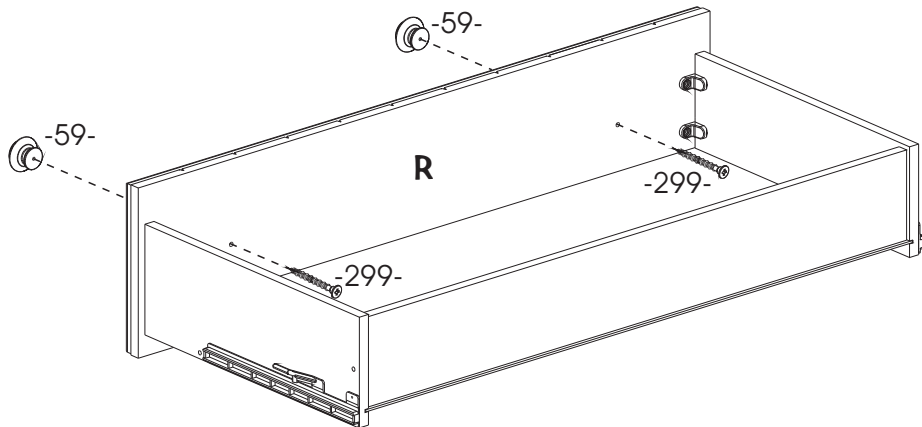

- Screw -299- through R into -59-.
- Visser -299- à travers R dans -59-.
- Atornillar -299- a través R en -59-.

17

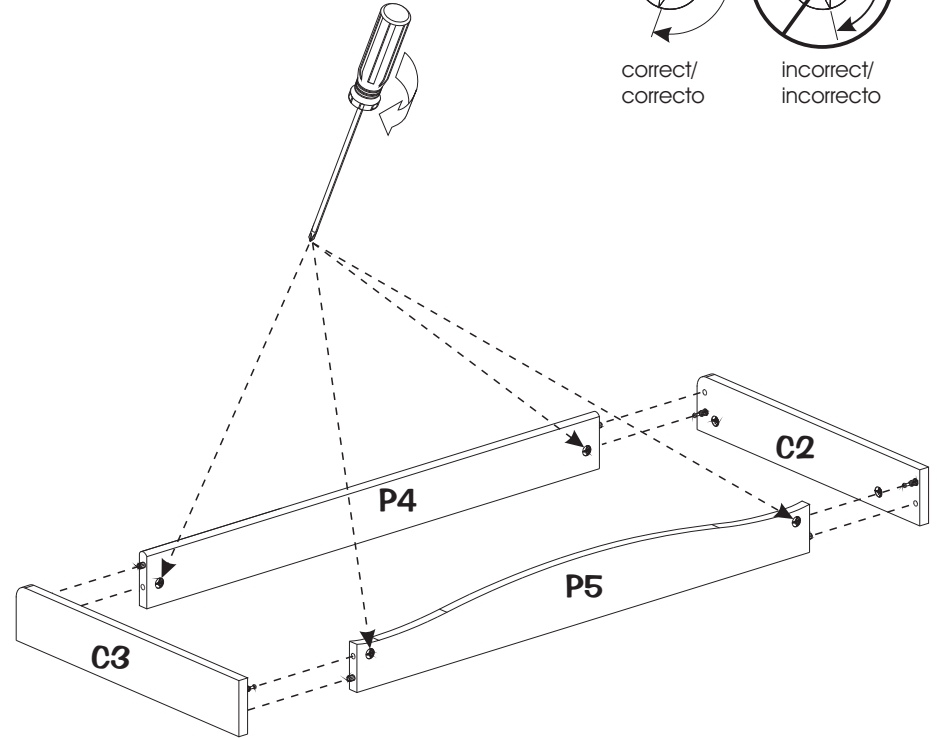
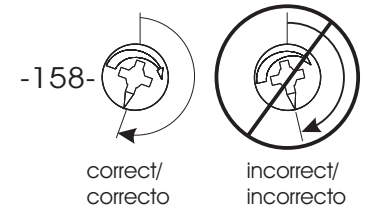

- Insert P5 and P4 between C2 and C3.
- Tighten right -158- little more than a half turn on P5 and P4 to lock them together.
- Insérer P5 et P4 entre C2 et C3.
- Tourner -158- un peu plus qu'un demi tour à droite sur P5 et P4 pour les barrer ensemble.
- Insertar P5 y P4 entre C2 y C3.
- Girar -158- un poco más que una media vuelta hacia la derecha sobre P5 y P4 para trancarlos juntos.

18

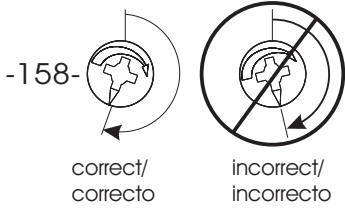

correct/
correcto

incorrect/
incorrecto

Required/Requis/Requerido

X1

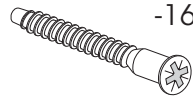

-160-

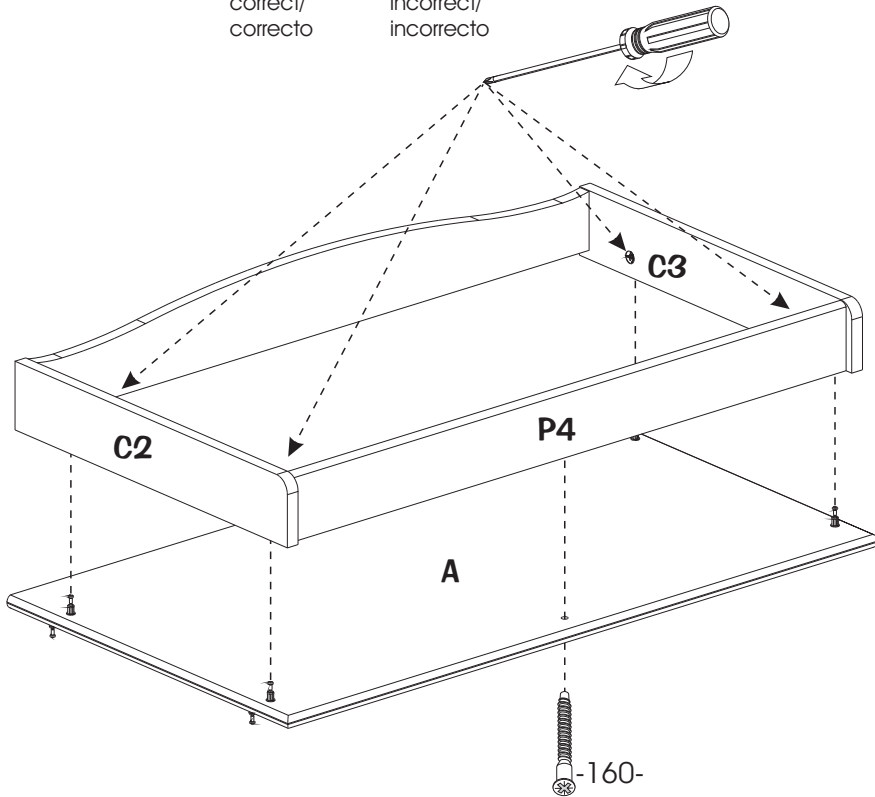

- Insert C2 and C3 into A.
- Tighten right -158- little more than a half turn on C2 and C3 to lock them together.
- Screw -160- through A into P4.

- Insérer C2 et C3 dans A.
- Tourner -158- un peu plus qu'un demi tour à droite sur C2 et C3 pour les barrer ensemble.
- Visser -160- à travers A dans P4.

- Insertar C2 y C3 en A.
- Girar -158- un poco más que una media vuelta hacia la derecha sobre C2 y C3 para trancarlos juntos.
- Atornillar -160- a través A en P4.

19

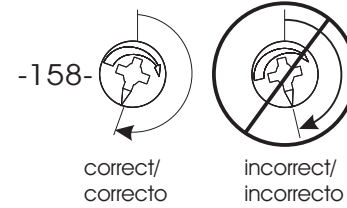

correct/
correcto

incorrect/
incorrecto

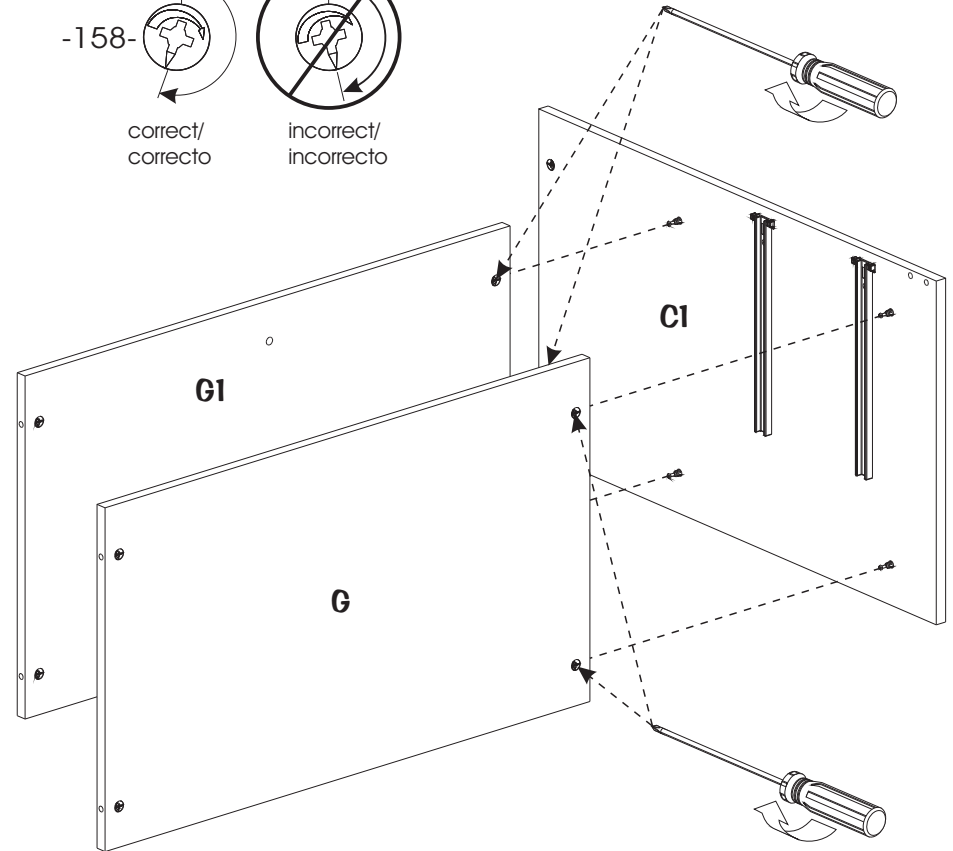

- Insert G and G1 into C1
- Tighten right -158- little more than a half turn on G and G1 to lock them together.

- Insérer G et G1 dans C1.
- Tourner -158- un peu plus qu'un demi tour à droite sur G et G1 pour les barrer ensemble.

- Insertar G y G1 en C1.
- Girar -158- un poco más que una media vuelta hacia la derecha sobre G y G1 para trancarlos juntos.

20

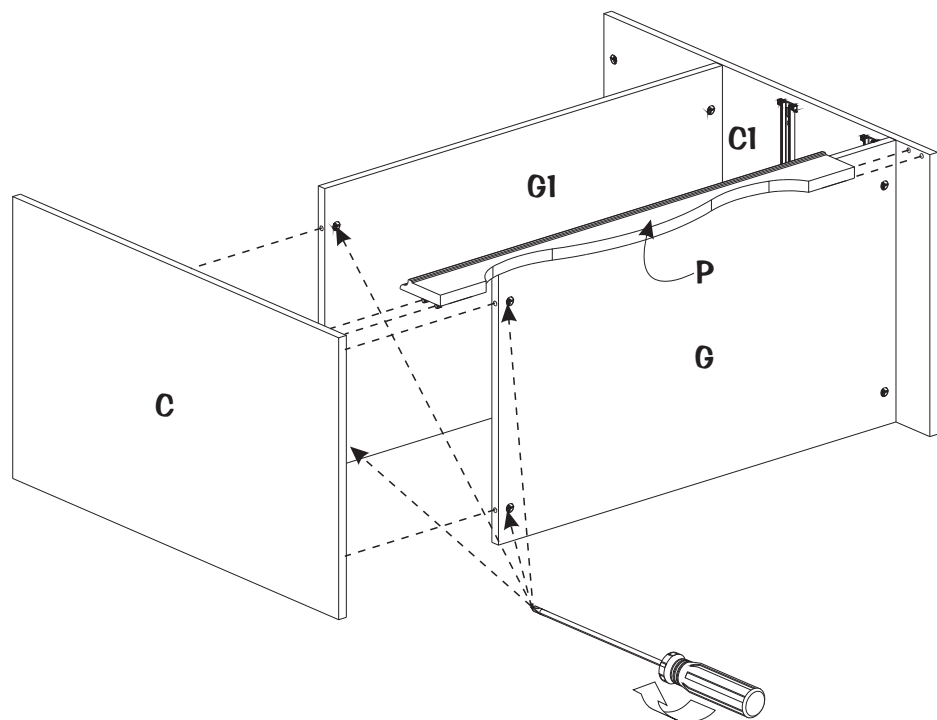
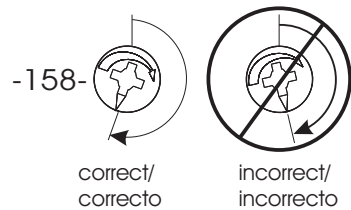

- Insert P into C1.
- Insert C into G, P and G1.
- Tighten right -158- *little more than a half turn* on G and G1 to lock them together.

- Insérer P dans C1.
- Insérer C dans G, P et G1.
- Tourner -158- *un peu plus qu'un demi tour à droite* sur G et G1 pour les barrer ensemble.

- Insertar P en C1.
- Insertar C en G, P y G1.
- Girar -158- *un poco más que una media vuelta* hacia la derecha sobre G et G1 para trancarlos juntos.

21

Required/Requis/Requerido

X4

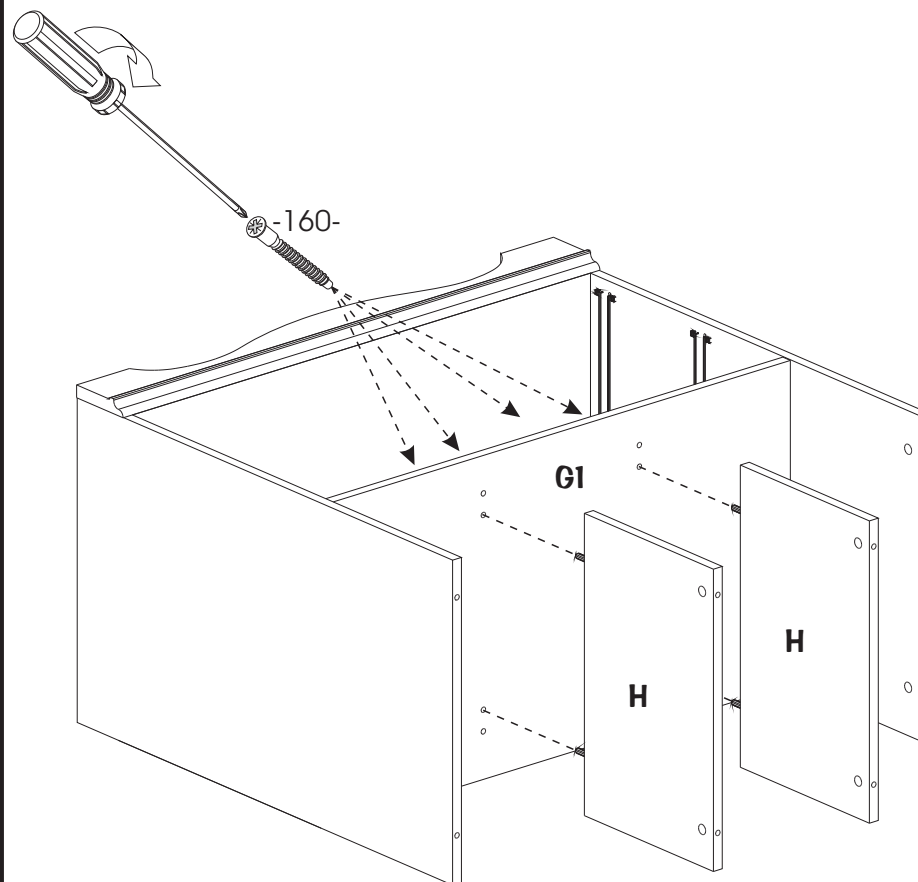
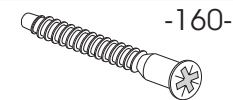

- Insert H into G1.
- Screw -160- through G1 into H.

- Insérer H dans G1.
- Visser -160- à travers G1 dans H.

- Insertar H en G1
- Atornillar -160- a través G1 en H.

22

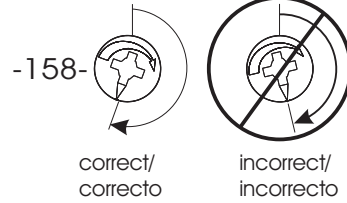
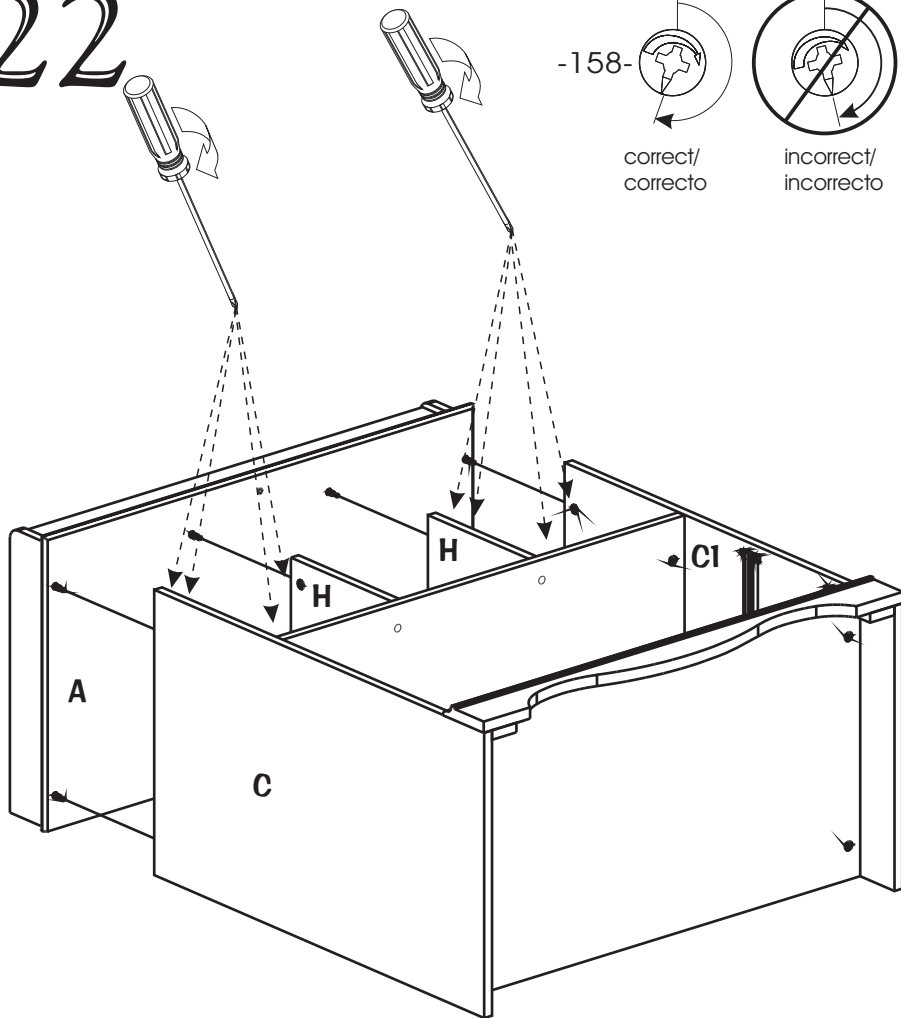

- Insert A into C, C1 and H.
- Tighten right -158- little more than a half turn on C, C1 and H to lock them together.
- Insérer A dans C, C1 et H.
- Tourner -158- un peu plus qu'un demi tour à droite sur C, C1 et H pour les barrer ensemble.
- Insertar A en C, C1 y H.
- Girar -158- un poco más que una media vuelta hacia la derecha sobre C, C1 y H para trancarlos juntos.

23

FRONT

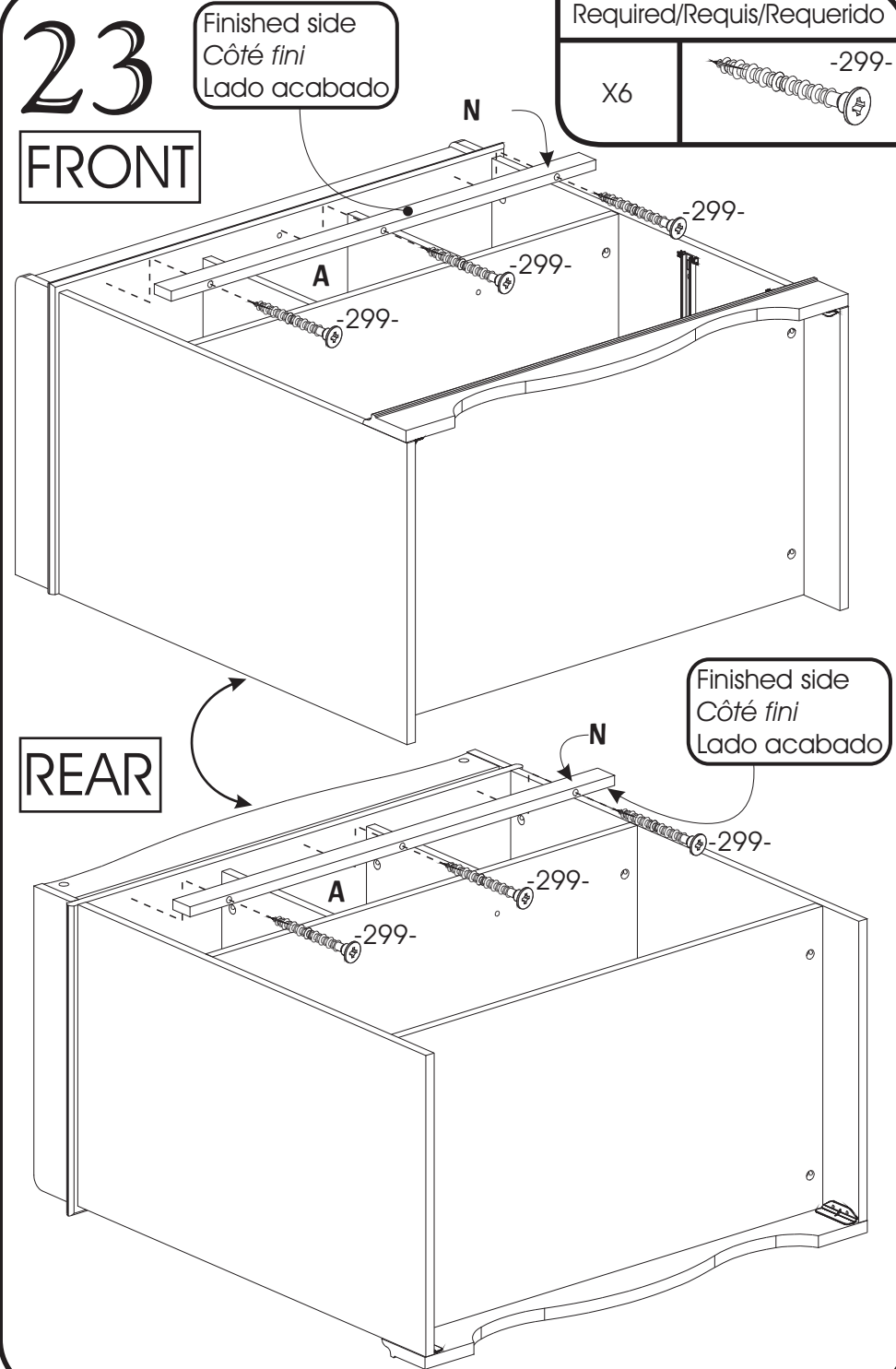

REAR

24

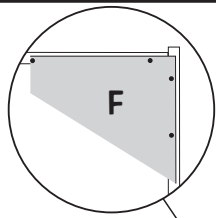

Required/Requis/Requerido

X4

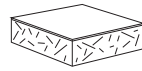

-6-

X30



-90-

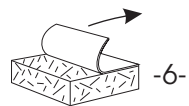
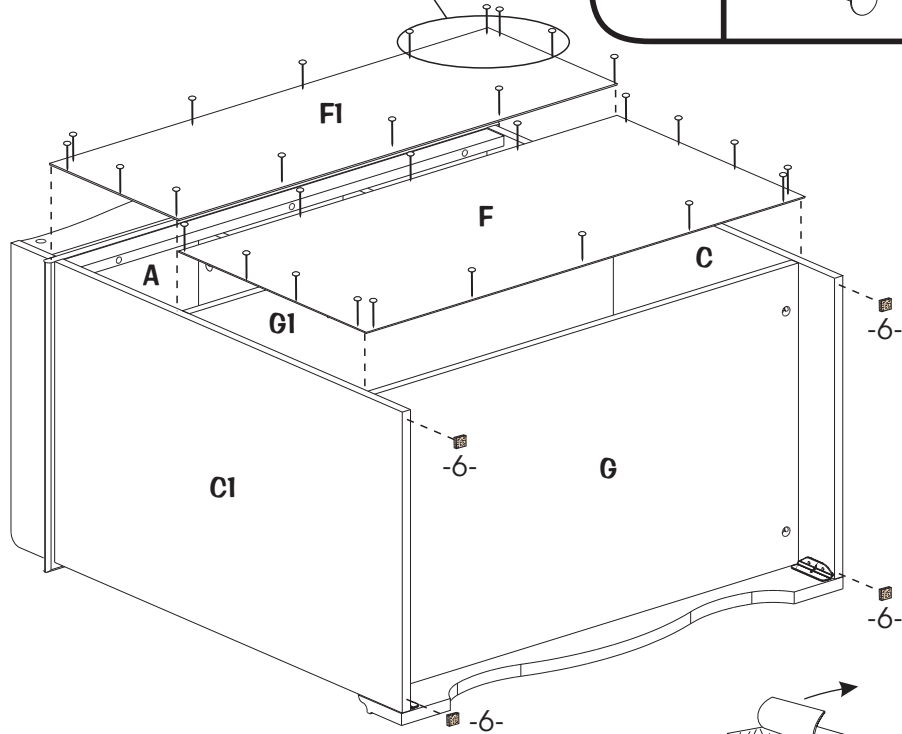

Pull the paper off.
Enlever le papier.
Quitar el papel.

- Make sure the unit is level (squared).
- Beginning with the corners, nail F and F1 to A, G, G1, C and C1 with -90-.
- Stick -6- under C and C1.
- Assurez-vous que le meuble soit au niveau (à l'équerre).
- En commençant par les coins, clouer F et F1 à A, G, G1, C et C1 avec -90-.
- Coller -6- sous C et C1.
- Cerciorarse de que la unidad se encuentre a nivel (a la escuadra).
- Comenzando por las esquinas, clavar F y F1 a A, G, G1, C y C1 con -90-.
- Pegar -6- debajo C y C1.

25

- Safety bracket installation
- Installation de l'équerre de sécurité
- Instalacion del escuadra de seguridad

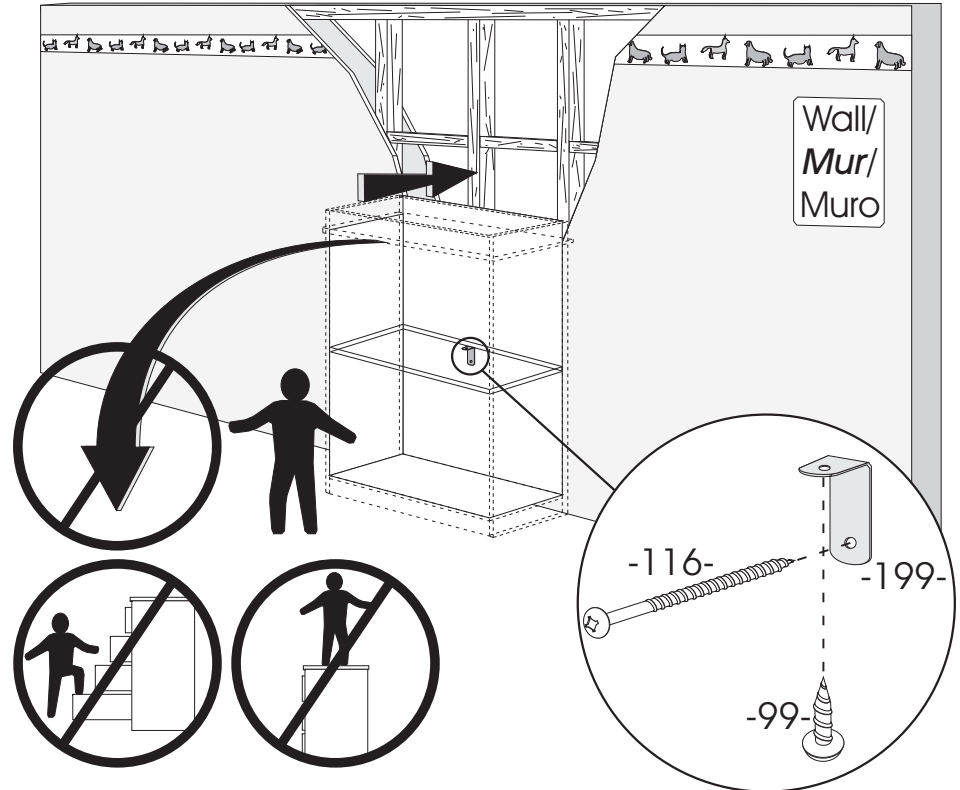

- TO PREVENT THE UNIT FALLING ON CHILDREN
Locate a stud in the wall behind the unit. Screw -199- under the shelf with -99-. And through the back of the unit with -116- into the solid part of the wall.
- **POUR EMPÊCHER LE MEUBLE DE BASCULER SUR LES ENFANTS**
Localiser un colombage, dans la largeur du meuble.
Visser -199- sous la tablette du meuble avec -99-.
Et à travers le dos du meuble avec -116-, dans la partie solide du mur.
- POR IMPEDIR EL MUEBLE QUE VOLCAR SOBRE LOS NIÑOS.
Localizar un entramado, en la anchura del mueble.
Atornillar -199- debajo la tableta del mueble con -99-.
Y a través del dorso del mueble con -116-, en la parte solida del muro.

26

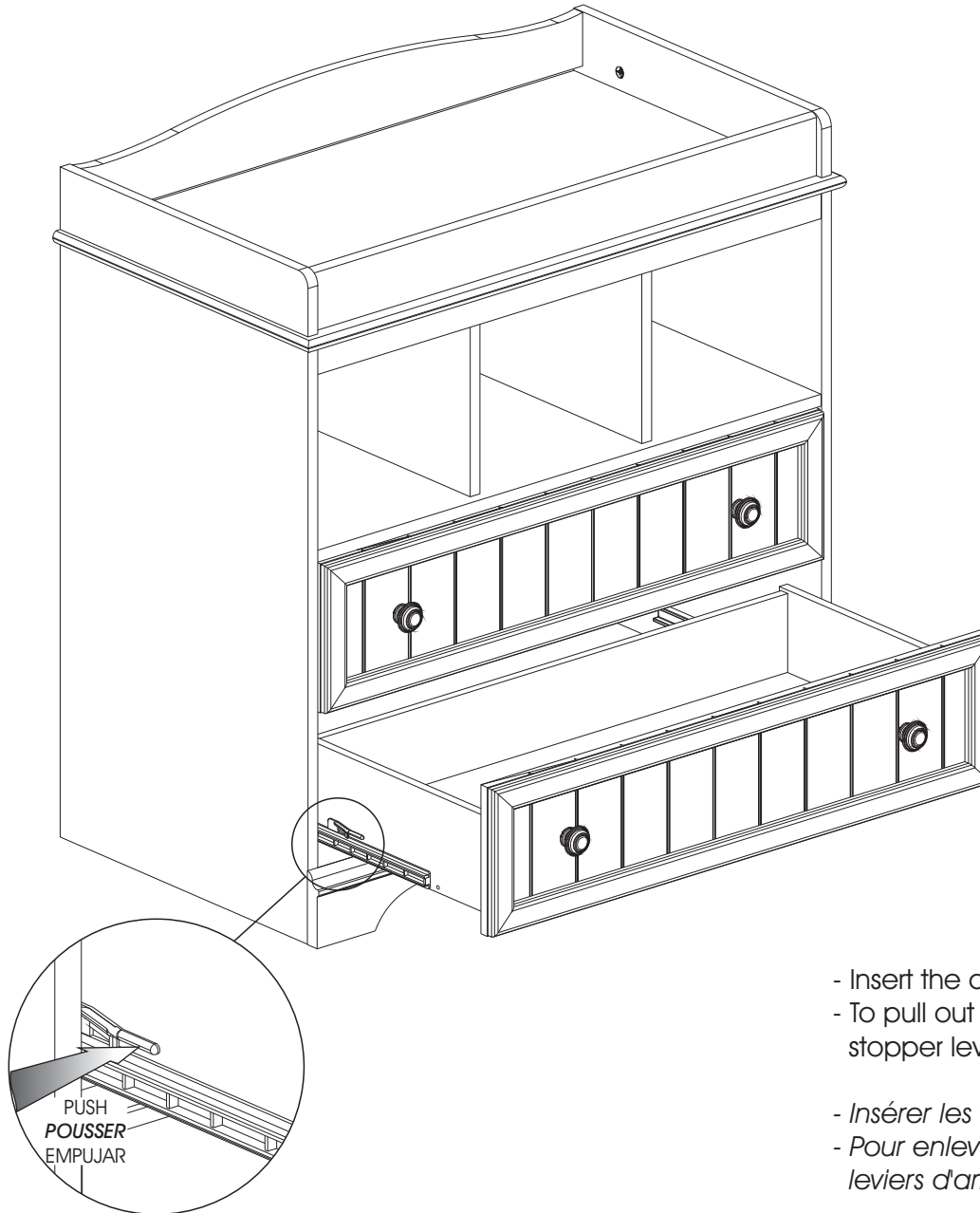

- Insert the drawers.
- To pull out the drawers, push, each side, on the glide stopper lever then pull out the drawer.
- *Insérer les tiroirs.*
- *Pour enlever les tiroirs, pousser de chaque côté sur les leviers d'arrêt de la coulisse, puis tirer sur le tiroir.*
- Insertar los cajones.
- Para sacar los cajones, empujar el palanca sobre los lados del cajón.

5 YEAR LIMITED WARRANTY

GARANTIE LIMITÉE DE 5 ANS

GARANTIA LIMITADA DE 5 AÑOS

1. South Shore™ Furniture provides the original buyer with a warranty covering "defects" on furniture parts and workmanship for a period of 5 years from the date of purchase.
2. The word "defect" as used in this warranty is defined as any imperfection that may impair the intended use of the product.
3. This warranty is strictly limited to the repair or replacement of defective component parts, and excludes all other direct or indirect charges and expenses up to the limit permitted by law in your state/province.
4. In the case of a discontinued part or product, South Shore™ Furniture promises to reimburse the value of that part or product.
5. If a replacement part is unavailable, South Shore™ Furniture's liability to the buyer will not exceed the production cost of the part in question.
6. This warranty only applies under conditions of normal domestic use. It does not cover defects resulting from commercial use, intentional damage, negligence, abuse, product modification, accidents, exposure to the elements, or maintenance that does not comply with the guidelines on our website.
7. To honor this warranty, South Shore™ Furniture reserves the right to verify the grounds of any request and to ask for the original buyer's proof of purchase.
8. This warranty is only valid on purchases made at authorized South Shore™ Furniture retailers in Canada, the U.S., Mexico, Puerto Rico and Bermuda.
9. This warranty defines the limits of South Shore™ Furniture's liability, and entitles the original buyer to specific rights. Any warranty defined by law in your state/province is limited to a period of 5 years. If the law in your state/province prohibits this restriction, then it does not apply.
10. South Shore™ Furniture will not reimburse defective furniture, but will replace it with an item of equivalent value.

To qualify for your warranty, please take a moment to fill out our on-line registration form (southshorefurniture.com)

Afin de bénéficier de votre garantie, nous vous invitons à remplir le formulaire d'enregistrement en ligne (meublesrivesud.com)

Para obtener su garantía, tenga a bien llenar nuestro formulario en línea (southshorefurniture.com)

1. Meubles South Shore™MC garantit à l'acheteur original, pour une période de 5 ans à partir de la date d'achat, toutes les composantes des meubles contre les «défauts» de matériaux et de main-d'œuvre.
2. Le mot «défaut» utilisé dans cette garantie signifie une imperfection pouvant altérer l'utilité pour laquelle le produit est destiné.
3. Cette garantie se limite strictement à la réparation ou au remplacement des pièces composantes défectueuses. Cette garantie exclut tous les autres frais et dépenses directs ou indirects et ce, jusqu'à la limite permise par la législation en vigueur dans votre lieu de résidence.
4. Dans le cas d'une réclamation concernant un produit ou une pièce discontinuée, Meubles South Shore™MC s'engage à rembourser la valeur du produit ou de la pièce en question.
5. À défaut de pouvoir fournir la pièce de remplacement, la responsabilité de Meubles South Shore™MC ne peut excéder la valeur équivalente au coût de production de la pièce en litige.
6. Cette garantie s'applique sous des conditions d'usage domestique normal et ne couvre pas les défauts pouvant résulter d'un usage commercial, de dommages intentionnels, de la négligence, de l'usage abusif, de modifications personnelles, d'un accident, de l'exposition aux éléments ou d'un entretien ne respectant pas les conseils décrits sur notre site Internet.
7. Comme condition pour fournir une pièce de remplacement, Meubles South Shore™MC se réserve le droit de vérifier le fondement de la requête, de même que d'exiger la preuve d'achat de l'acheteur original.
8. Cette garantie n'est valide que si et seulement si l'achat a été effectué chez un marchand autorisé par Meubles South Shore™MC au Canada, aux États-Unis, au Mexique, à Puerto Rico et aux Bermudes.
9. Cette garantie définit les limites de la responsabilité de Meubles South Shore™MC et donne à l'acheteur original des droits spécifiques. Toute garantie législative prévalant dans votre lieu de résidence est limitée à une période de 5 ans. Si cette restriction n'est pas permise par la législation de votre lieu de résidence, elle ne s'applique pas.
10. Meubles South Shore™MC ne remboursera pas un meuble défectueux, mais le remplacera par un autre de valeur équivalente.



1. South Shore™MR garantizan al comprador original, por un período de 5 años a partir de la fecha de compra, todas las piezas que componen el mueble contra los «defectos» de material y mano de obra.
2. La palabra «defecto» utilizada en esta garantía se define como toda imperfección que pueda alterar la utilidad para la cual se destina el producto.
3. Esta garantía se limita estrictamente a la reparación o reemplazo de las piezas que tengan componentes defectuosos. Esta garantía no incluye cualquier gasto directo o indirecto hasta el límite permitido por la legislación vigente en su lugar de residencia.
4. En el caso de una reclamación referente a un producto o pieza discontinuada, South Shore™MR se compromete a reembolsar el valor del producto o pieza en cuestión.
5. A falta de poder suministrar la pieza de repuesto, la responsabilidad de South Shore™MR no puede exceder el valor equivalente al costo de producción de la pieza en litigio.
6. Esta garantía se aplica bajo las condiciones de uso doméstico normal y no cubre los defectos que puedan resultar de un uso comercial, daños intencionales, negligencia, uso abusivo, modificaciones personales, un accidente, exposición a los elementos y mantenimiento sin respetar los consejos que se describen en este sitio web.
7. Como condición para suministrar una pieza de repuesto, South Shore™MR se reservan el derecho de verificar el fundamento de la solicitud, así como de exigir la prueba de compra del comprador original.
8. Esta garantía sólo será válida si la compra se efectuó en un comercio autorizado por Muebles South Shore™MR de Canadá, Estados Unidos, México, Puerto Rico o las Bermudas.
9. Esta garantía define los límites de la responsabilidad de South Shore™MR y otorga al comprador original los derechos específicos. Cualquier garantía legislativa que prevalece en su lugar de residencia está limitada a un período de 5 años. Si esta restricción no está permitida por la legislación de su lugar de residencia, ésta no se aplica.
10. South Shore™MR no hará ningún reembolso por muebles defectuosos, pero le enviará uno de valor equivalente.

CUSTOMERS SERVICE / SERVICE À LA CLIENTÈLE / SERVICIO A CLIENTELE

CANADA / USA

 **1-800-290-0465** 

MEXICO

 **001-800-514-5320** 
toll free number / lada sin costo

INTERNATIONAL

 **418-926-2961** 



6168, Rue Principale, C.P. 190
SAINTE-CROIX, QUÉBEC
CANADA, G0S 2H0



FAX: 1-877-586-5339
(CANADA / USA)



E-MAIL: service@southshore.ca
WEB: www.southshore.ca

