

# Casus

Toine van den Heuvel / 2004



Artifort®

Multifunctional and stylish. A table for meetings and work. Inviting, whether with a small group or twenty people. A table on high, slender but unusual legs. Open and yet solid. Elegant as a single table yet stable and functional as a table system.

Multifunctioneel en stijlvol. Een tafel om aan te vergaderen en werken. Uitnodigend. Met een klein groepje, maar ook met twintig man. Een tafel op hoge, slanke poten en met een bijzondere voet. Open en toch solide. Als losse tafel sierlijk. In opstelling stabiel en functioneel.

Polyvalence et élégance. Une table au design séduisant, parfaite pour les sessions de travail et les réunions, par petits groupes ou par tablee de vingt personnes. Cette table est montée sur des pieds élancés, avec un design ouvert et robuste à la fois. Grande valeur décorative. Un meuble stable et pratique.

Multifunktionell und stilvoll. Ein perfekter Tisch, der zu Sitzungen und zur Arbeit einlädt. Der Casus eignet sich für Kleingruppen aber auch für Gruppen mit zwanzig Personen. Ein Tisch auf hohen, schlanken Beinen und mit einem besonderen Fuß. Offen und doch solide. Als einzelner Tisch zierlich, und in der Aufstellung stabil und funktional.







Casus has a solid but elegant base, with its V or T legs creating a feeling of space. There is also a single-leg base with five prongs. Its various table tops and a choice of materials allow the table to take on various forms: rectangular, oval or barrel-shaped. Available in MDF or plywood. And finished in veneer, laminate or desktop. A wide choice to enable optimum use.

Casus heeft een stevig, maar elegant onderstel. De V- of T-poten zorgen voor een ruimtelijk effect. Er is ook een éénpoots onderstel met vijf gespreide tenen. In combinatie met de verschillende vormen tafelbladen en zelf te kiezen materialen krijgt de tafel steeds weer een andere uitstraling. Rechthoek, ovaal of tonvormig. MDF of multiplex. En afgewerkt in fineer, laminaat of desktop. Een ruime keuze voor een optimale toepassing.

La table Casus est pourvue d'un socle qui allie robustesse et élégance. Les pieds en V ou en T donnent une impression de grandeur. La table est également proposée avec un pied unique composé de cinq « orteils ». Les différentes formes de plateaux disponibles et la possibilité de choisir les matériaux dont sont faites les tables permet de personnaliser à l'infini ce meuble exceptionnel. Plateaux rectangulaires, ovales ou en forme de tonneau. MDF ou multipli. Finition en ébénisterie, stratifié ou desktop. Les choix sont légion, le résultat, parfait.

Casus hat ein solides, aber auch elegantes Untergestell. Die V- oder T-Tischbeine kreieren eine räumliche Ausstrahlung. Außerdem ist auch ein Untergestell mit einem Bein und fünf gespreizten Streben erhältlich. In Kombination mit den vielfältigen Formen der Tischplatten und Materialien, die selbst ausgewählt werden können, erhält der Tisch immer wieder eine andere Ausstrahlung. Rechteckig, oval oder tonnenförmig. Aus MDF oder Multiplex. Sie sind in Furnier, Laminat oder Desktop ausgeführt. Eine große Auswahl für einen optimalen Einsatz.

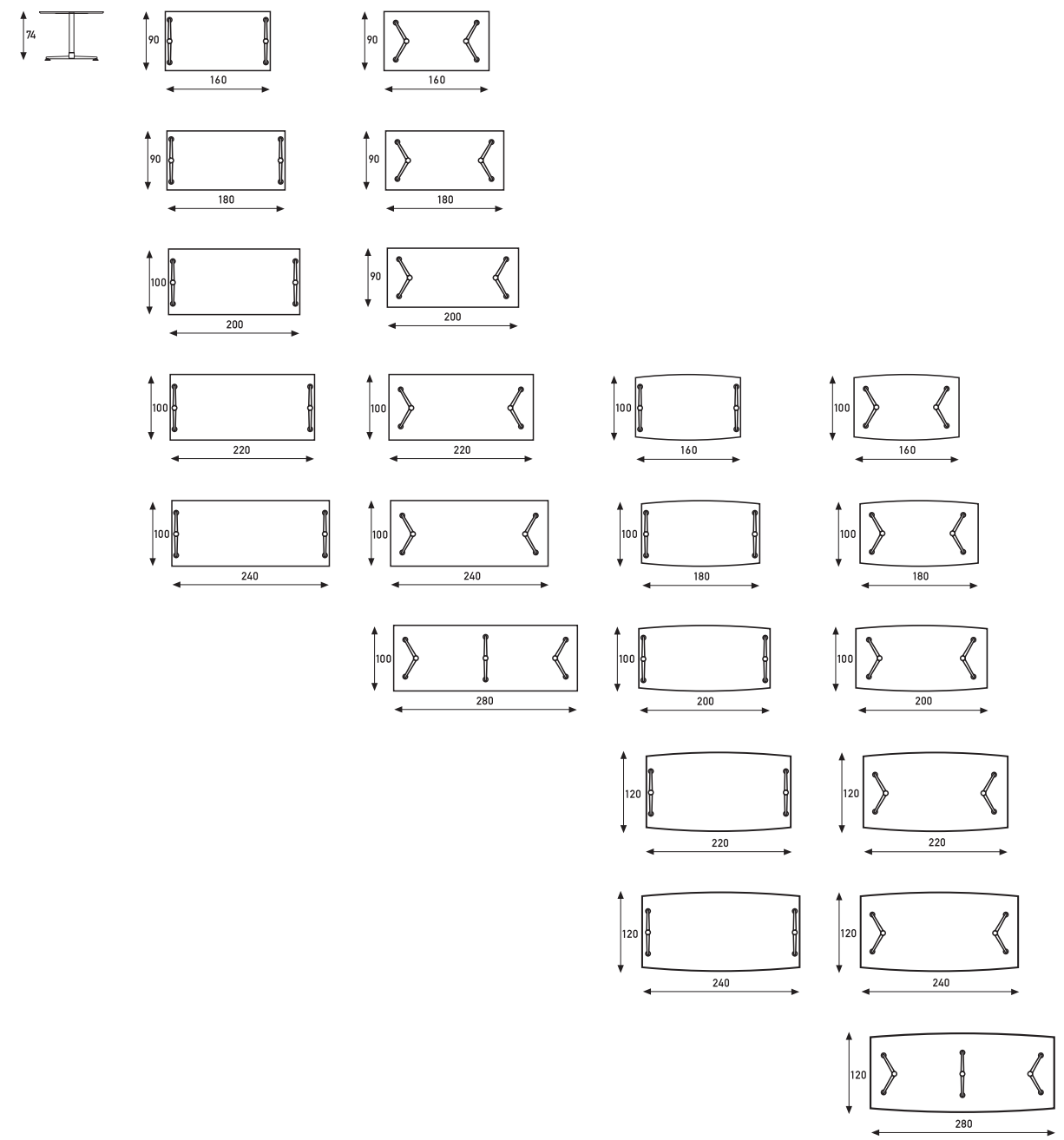



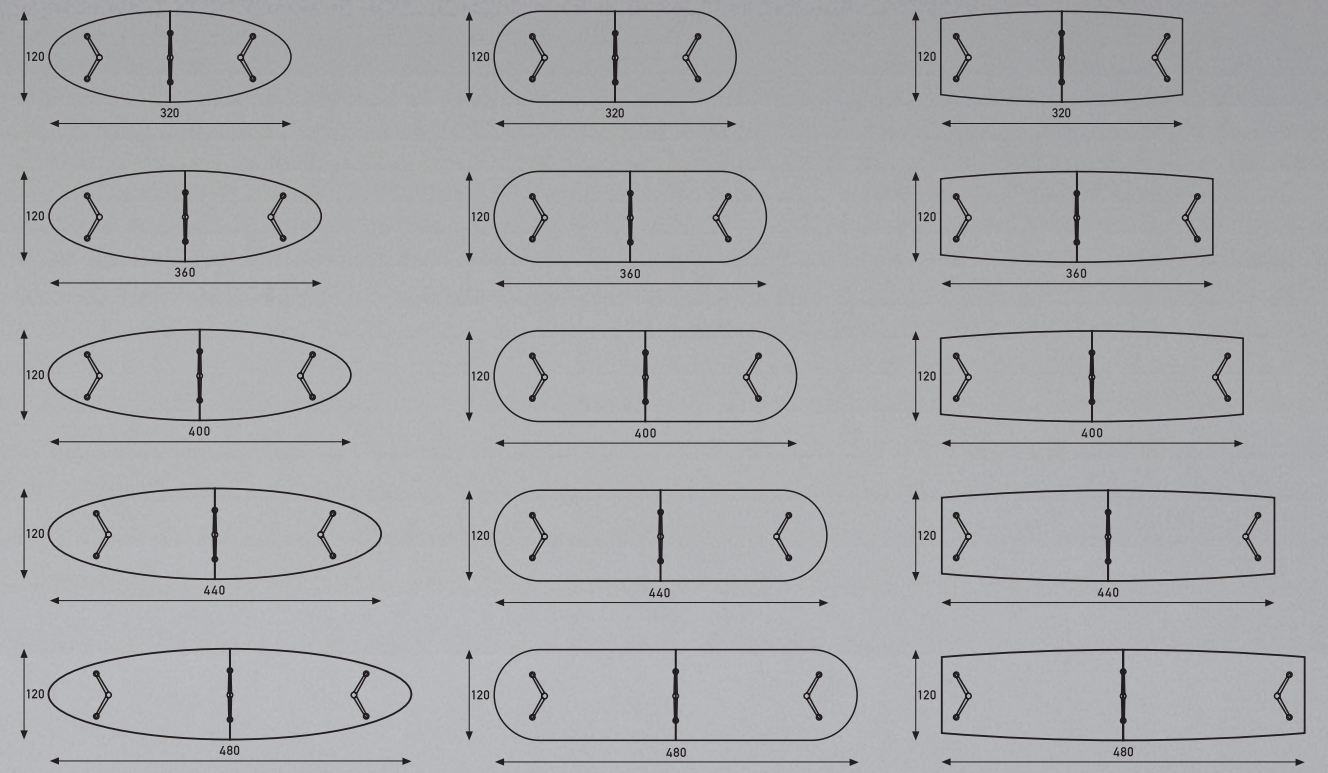
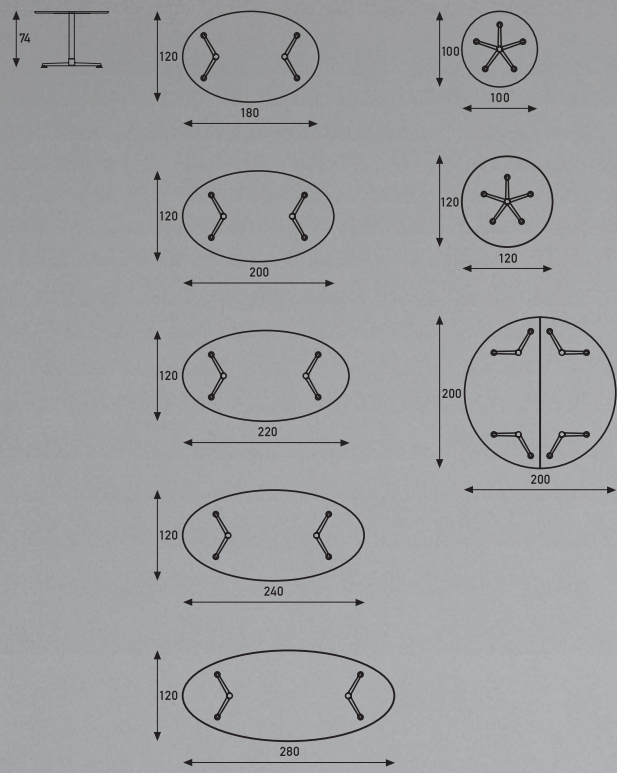



Because of the many ways it can be configured, Casus is the perfect conference table. It can seat six or twenty. Practical but certainly tasteful too.

Casus is de perfecte conferentietafel. Door de vele opstellingen die mogelijk zijn. En desgewenst met zes of met twintig personen om de tafel. Praktisch, maar zeker ook smaakvol.

Grâce aux innombrables possibilités qu'elle offre, Casus est la table de conférence par excellence. La solution idéale pour accueillir six ou vingt personnes. Casus, ou quand fonctionnalité rime avec élégance.

Casus ist der perfekte Konferenztisch. Das liegt an den vielen möglichen Formen der Aufstellung. Und wenn nötig passen sechs oder sogar zwanzig Personen an den Tisch. Praktisch, aber ganz bestimmt auch geschmackvoll.

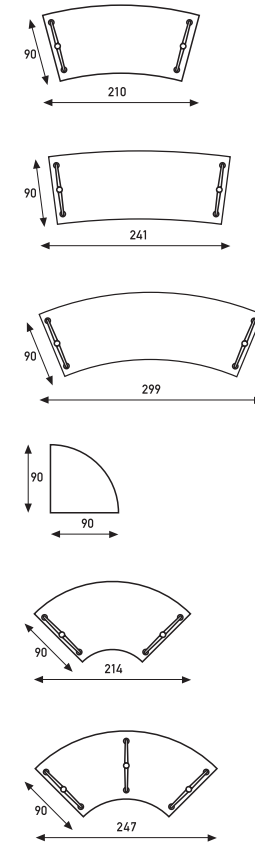
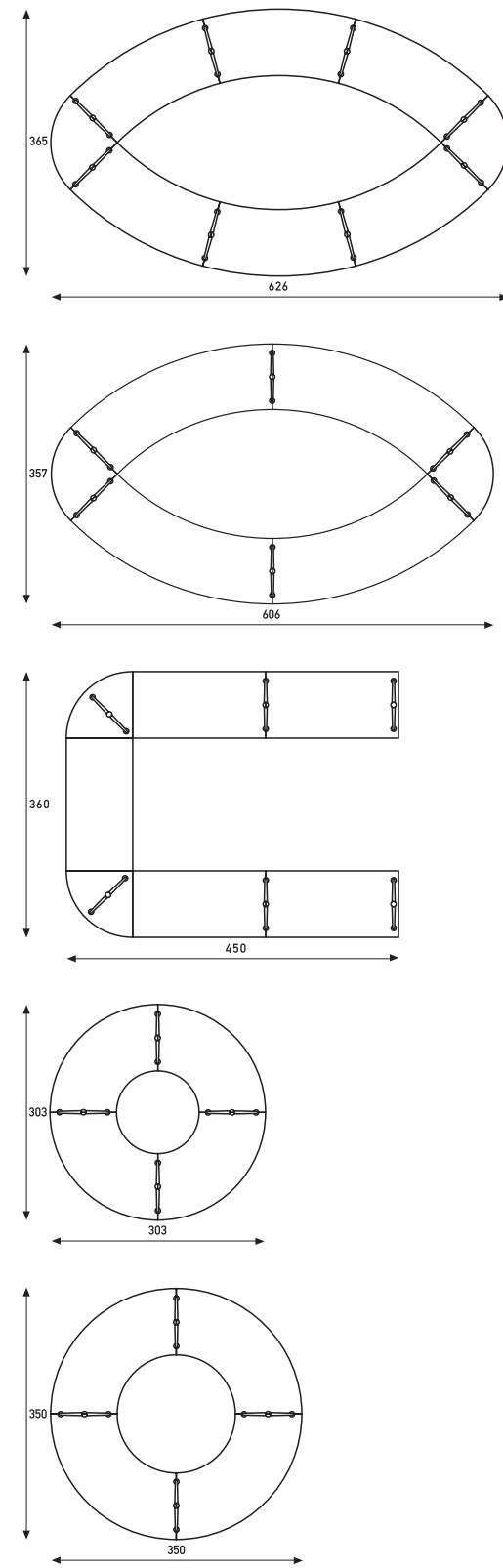
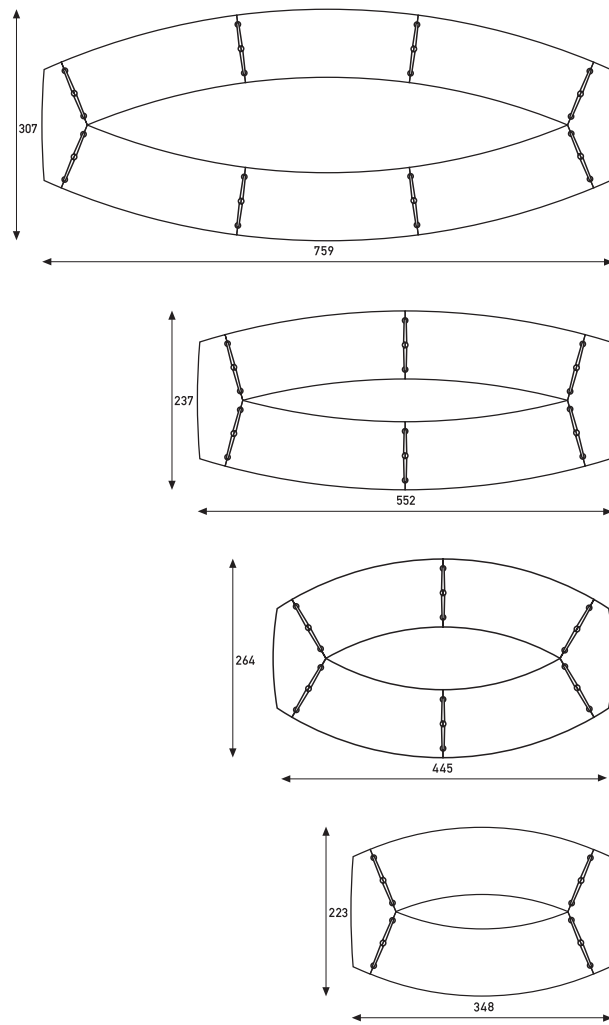

P.O. Box 115  
5480 AC Schijndel  
The Netherlands

T +31 (0)73 658 00 20  
F +31 (0)73 547 45 25

[info@artifort.com](mailto:info@artifort.com)  
[www.artifort.com](http://www.artifort.com)