

ASTORIA BLACK GLASS 2 DOOR CABINET

Product Dimensions / Dimensiones del producto:
36 in W x 16 in D x 36 in H (91.44 cm x 40.64cm x 91.44 cm)

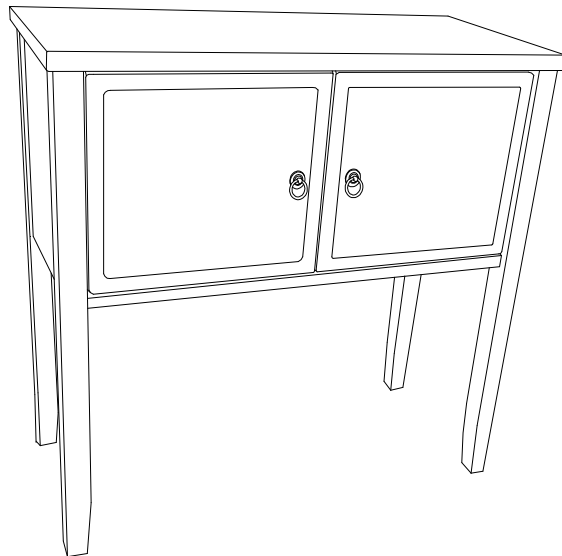

ENGLISH

- * Please make sure that you have all parts indicated before you begin assembly of this item
- * This item should be assembled on a soft surface to prevent scratching the finish during assembly
- * This item may require periodic tightening. We recommend every 6 months.





Caution: Recommended weight limit is 40 lbs or less.

ESPAÑOL

- * Compruebe que están presentes todas las piezas antes de comenzar a montar este producto
- * Este producto se debe montar sobre una superficie suave para evitar que se pudiera arañar durante el proceso de montaje
- * La tornillería de este producto precisa ser apretada periódicamente, preferentemente una vez cada 6 meses.

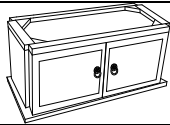
Precaución: El límite de peso recomendado es de 20 kilos o menos.

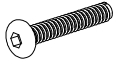
PART LIST AND HARDWARE LIST

A	Table top/ Tablero		1x
B	Leg/Pata		4x
H1	Allen bolt/ Tornillo allen		8x
H2	Flat washer/ Arandela plana		8x
H3	Allen wrench/ Llave allen		1x

BOMBAY®

1

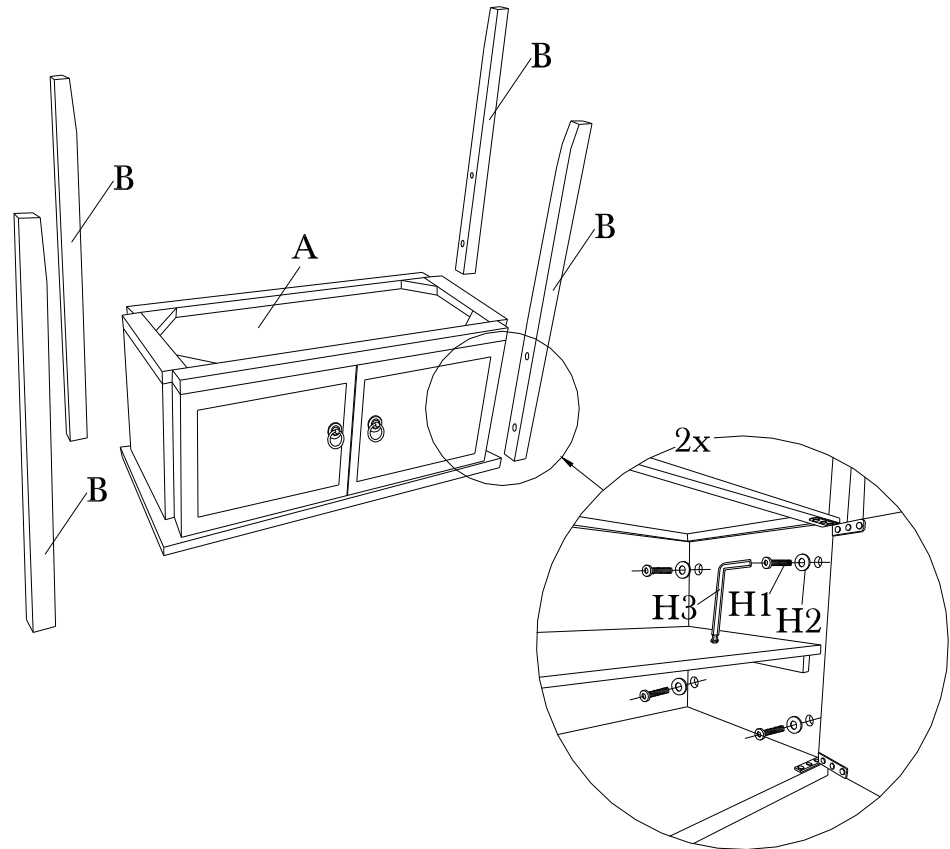

Care Instructions

Dust with a clean, soft damp cloth. Wipe immediately. To protect the finish, avoid the use of all chemical and household cleaners, rough cleaning pads, polishes and abrasives as they may damage finish

Instrucciones de cuidado

Limpie el polvo con un paño limpio, suave y húmedo. Séquela inmediatamente para proteger el acabado. Evite el uso de productos de limpieza químicos, estropajos ásperos, pulidores y productos abrasivos porque puede dañar el acabado.



OTTO INTERNATIONAL (USA) LLC
489 FIFTH AVENUE, PH NEW YORK, NY 10017
www.bombaycompany.com

MADE IN CHINA
HECHO EN CHINA