

# REACTION



**MARCA CORONA 1741**  
EVOLUZIONE CERAMICA





# REACTIONARTECERAMICA

CERAMIC ART  
ART CÉRAMIQUE  
KERAMIKSCHE KUNST  
ARTE CERÁMICA  
ИСКУССТВО КЕРАМИКИ

7 FORMATI DAL 10x10 AL 60x120 DISPONIBILI IN 4 COLORI

7 SIZES RANGING FROM 10x10 TO 60x120 AVAILABLE IN 4 COLOURS

7 FORMATS, DU 10x10 AU 60x120, DISPONIBLES EN 4 COULEURS

7 FORMATE VON 10x10 BIS 60x120 ERHÄLTICH IN 4 FARBEN

7 FORMATOS DESDE EL 10x10 HASTA EL 60x120 DISPONIBLES EN 4 COLORES

7 ФОРМАТОВ, ОТ 10x10 ДО 60x120, ПРЕДСТАВЛЕНЫ В 4-х ЦВЕТАХ

Reactionslim:

EQUILIBRIO PERFETTO TRA ESTETICA E LEGGEREZZA

Reactionslim: PERFECT BALANCE BETWEEN AESTHETICS AND LIGHTNESS

Reactionslim: L'EQUILIBRE PARFAIT ENTRE LA BEAUTE ET LA LEGERETE

Reactionslim: PERFEKTES GLEICHGEWICHT VON ÄSTHETIK UND LEICHTIGKEIT

Reactionslim: EQUILIBRIO PERFECTO ENTRE ESTÉTICA Y LIGEREZA

Reactionslim: **СОВЕРШЕННЫЙ СИНТЕЗ ЭСТЕТИКИ И ЛЁГКОСТИ**

2

GRES PORCELLANATO A TUTTA MASSA RESISTENTE AGLI ACIDI

FULL-BODY ACID-RESISTANT PORCELAIN STONEWARE

LE GRÈS PORCELAINÉ PLEINE MASSE, RÉSISTANT AUX ACIDES

SÄUREBESTÄNDIGES VOLLFEINSTEINZEUG

GRES PORCELÁNICO A TODA MASA RESISTENTE A LOS ÁCIDOS

КИСЛОТОСТОЙКИЙ ГОМОГЕННЫЙ КЕРАМОГРАНИТ

REACTION STAR: LAMPADA COORDINATA

REACTION STAR: LAMP SET

REACTION STAR: LAMPE COORDONNÉE

REACTION STAR: KOMIBNATIONSLAMPE

REACTION STAR: LÁMPARA COORDINADA

REACTION STAR: СОЧЕТАЮЩАЯСЯ ЛАМПА



ECOLOGICAMENTE CORRETTO

ENVIRONMENTALLY FRIENDLY

ÉCOLOGIQUEMENT CORRECT

ÖKOLOGISCH VERTRÄGLICH

ECOLÓGICAMENTE CORRECTO

ЭКОЛОГИЧЕСКИ КОРРЕКТНО



THE ART OF LIGHTNESS

reactionslim



# reactionslim

## 4.8 mm

### LA CASA SI VESTE DI LEGGEREZZA

Le eccezionali qualità estetiche di Reaction vengono riproposte in un nuovo spessore sottile dalle performance eccellenti. Nasce *Reactionslim*, la collezione ideale per rivestire superfici, che consente di aggiornare gli ambienti con estrema facilità e senza ricorrere a demolizioni. Il risultato finale presenta le stesse caratteristiche estetiche e tecniche di Reaction.

### HOME DRESSED BY LIGHTNESS

The exceptional aesthetic features of Reaction are now available in a new slim thickness with excellent quality performance. *Reactionslim* is the perfect collection to easily cover surfaces without demolishing pre-existing coverings. The final result has the same technical features and look of Reaction.

### LA MAISON S'HABILLE DE LÉGÈRETÉ

Les qualités esthétiques exceptionnelles de Reaction sont à présent proposées en épaisseur subtile avec d'excellentes prestations. C'est ainsi que naît *Reactionslim*, la collection idéale pour revêtir les murs qui permet une rénovation extrêmement facile des espaces sans aucuns travaux de démolition. Le résultat final possède les mêmes caractéristiques esthétiques et techniques de Reaction.

### DAS ZUHAUSE WIRD MIT LEICHTIGKEIT VERSCHÖNERT

Die außergewöhnlichen ästhetischen Qualitäten von Reaction werden in einer neuen geringen Stärke mit exzellenten Leistungen erneut vorgestellt. So entsteht *Reactionslim*, die ideale Kollektion um Oberflächen zu verkleiden, die sämtliche Ambiente mit äußerster Leichtigkeit und ohne lästiges Herausreißen alter Untergründe aktualisiert. Das Endergebnis weist dieselben ästhetischen und technischen Eigenschaften wie Reaction auf.

### LA CASA SE VISTE DE LIGEREZA

Las excepcionales cualidades estéticas de Reaction son propuestas en un nuevo espesor fino de rendimiento excelente. Nace *Reactionslim*, la colección ideal para revestir superficies, que permite actualizar los ambientes con extrema facilidad y sin recurrir a demoliciones. El resultado final presenta las mismas características estéticas y técnicas de Reaction.

### ДОМ ОБРЕТАЕТ ЛЁГКОСТЬ.

Исключительные по своей эстетике плитки Reaction предлагаются в новом варианте толщины, но сохраняют при этом все свои великолепные эксплуатационные качества. *Reactionslim* – коллекция, дающая возможность легко перестраивать интерьеры без необходимости сбивать старые покрытия. Новая облицовка из тонких плиток обладает теми же эстетическими и техническими характеристиками, что и облицовка из традиционных плиток Reaction.



#### RISTRUTTURARE DIVENTA SEMPLICE

*ReactionSlim* è stato progettato per essere applicato direttamente sulle superfici preesistenti di ceramica, pietra o marmo, senza la necessità di demolire. In questo contesto, la leggerezza diventa un valore fondamentale, non solo estetico ma anche tecnico.

#### RENOVATING IS EASY

*ReactionSlim* has been developed to be directly installed onto pre-existing ceramic, stone and marble coverings, without the need to demolish. In such cases, the lightness of the tiles becomes a key added value, not only in aesthetic but also in technical terms.

#### QUAND RESTAURER DEVIENT SIMPLE

*ReactionSlim* a été conçu pour une application directe sur des murs existants en céramique, pierre ou marbre, sans travaux de démolition. Dans ce contexte, la légèreté devient une qualité fondamentale, non seulement esthétique mais technique.

#### RENOVIEREN WIRD GANZ EINFACH

*ReactionSlim* wurde entworfen damit es direkt auf bestehende Oberflächen aus Keramik, Stein oder Marmor aufgebracht werden kann ohne dabei das vorhandene Material zu entfernen. In diesem Sinn wird Leichtigkeit zu einem fundamentalen, nicht nur ästhetischen sondern auch technischen Wert.

#### REESTRUCTURAR SE VUELVE FÁCIL

*ReactionSlim* Reaction Slim ha sido proyectada para ser aplicada directamente sobre las superficies preexistentes de cerámica, piedra o mármol, sin necesidad de demoler. En este contexto, la ligereza se convierte en un factor fundamental, no sólo estético sino también técnico.

#### ПЕРЕСТРАИВАТЬ СТАНОВИТСЯ ЛЕГКО

Плитки *ReactionSlim* можно укладывать на старые покрытия из мрамора, натурального камня или керамики, которые нет необходимости удалять. В таком случае лёгкость становится важным и ценным свойством, не только с эстетической, но и с технической точки зрения.

#### UNA NUOVA ESTETICA PRENDE FORMA

*ReactionSlim* ha uno spessore ridotto di soli 4,8 mm e un peso decisamente contenuto, per facilitare al massimo le operazioni di taglio e foratura. Inoltre l'elegante formato 30x60 garantisce versatilità e maneggevolezza estreme.

#### A NEW LOOK TAKES SHAPE

*ReactionSlim* has a reduced thickness of 4.8 mm and is specifically light weight in order to favour its cutting and drilling. Moreover, the elegant 30x60 size guarantees versatility and easy handling.

#### UNE NOUVELLE ESTHÉTIQUE PREND FORME

*ReactionSlim* possède une épaisseur réduite de 4,8 mm seulement et un poids décidément contenu qui en facilitent grandement la coupe et le perçage. En outre, son élégant format 30x60 garantit une adaptabilité et une manœuvrabilité extrêmes.

#### EINE NEUE ÄSTHETIK NIMMT FORM AN

*ReactionSlim* hat eine geringe Stärke von nur 4,8 mm von äußerst leichtem Gewicht. Dadurch vereinfachen sich auch ganz wesentlich Zuschnitt und Bohrung. Das elegante Format 30x60 garantiert Vielseitigkeit und extrem einfaches Handling.

#### UNA NUEVA ESTÉTICA TOMA FORMA

*ReactionSlim* es de espesor reducido, de sólo 4,8 mm y de un peso decididamente limitado, para facilitar al máximo las operaciones de corte y agujereado. El elegante formato 30x60 garantiza además una versatilidad y una manejabilidad extremas.

#### НОВАЯ ЭСТЕТИКА ОБРЕТАЕТ ФОРМУ

Плитки *ReactionSlim* обладают малой толщиной, всего в 4,8 мм, и малым весом, что максимально упрощает их резку и выполнение отверстий. Кроме того, элегантный формат 30x60 обеспечивает предельную простоту в обращении.



#### PERFETTE, NON SOLO PER L'AMBIENTE DI CASA

Lo sviluppo sostenibile accompagna da sempre Marca Corona. Come la maggior parte delle collezioni prodotte, Reaction Slim vanta la certificazione europea Ecolabel, che contrassegna i prodotti a ridotto impatto ambientale.

#### PERFECT, NOT ONLY FOR YOUR HOME

Eco-sustainable development has always driven Marca Corona. As with the majority of our ceramic collections, *Reaction Slim* can boast the Ecolabel award, the European quality mark that certifies low environmental impact products.

#### PARFAITES ET PAS SEULEMENT POUR LA MAISON

Le développement durable est depuis toujours associé à Marca Corona. Comme la plupart des collections produites, *Reaction Slim* s'enorgueillit de la certification européenne Ecolabel qui distingue les produits ayant un impact réduit sur l'environnement.

#### PERFEKT, NICHT NUR FÜR ZU HAUSE

Umweltschutz hat bei Marca Corona einen großen Stellenwert. Wie der größte Teil der produzierten Kollektionen trägt auch *Reaction Slim* das europäische Ecolabel, welches Produkte mit geringen Auswirkungen auf die Umwelt auszeichnet.

#### PERFECTAS, NO SÓLO PARA EL AMBIENTE DE CASA

El desarrollo sostenible acompaña desde siempre a Marca Corona. Como la mayor parte de nuestras colecciones, *Reaction Slim* exhibe la etiqueta ecológica europea Ecolabel que indica los productos con un impacto ambiental reducido. .

#### ОТЛИЧНЫЕ ПЛИТКИ. НЕ ТОЛЬКО ДЛЯ ДОМАШНИХ ИНТЕРЬЕРОВ

Marca Corona всегда была сторонником экологически рационального производства. Как и большинство остальных коллекций, *Reaction Slim* имеет сертификат Ecolabel, свидетельствующий об ограниченном воздействии процесса её изготовления на окружающую среду.

reaction slim

# ARTE DELLA LEGGEREZZA

8



REACTION GREY SLIM 30x60 - 12"x24"  
REACTION GREY SLIM TESSERE 30x30 - 12"x12"



## ARTE DELLA LEGGEREZZA

THE ART OF LIGHTNESS

L'ART DE LA LEGERETE

DIE KUNST DER LEICHTIGKEIT

EL ARTE DE LA LIGEREZA

ИСКУССТВО ЛЁГКОСТИ

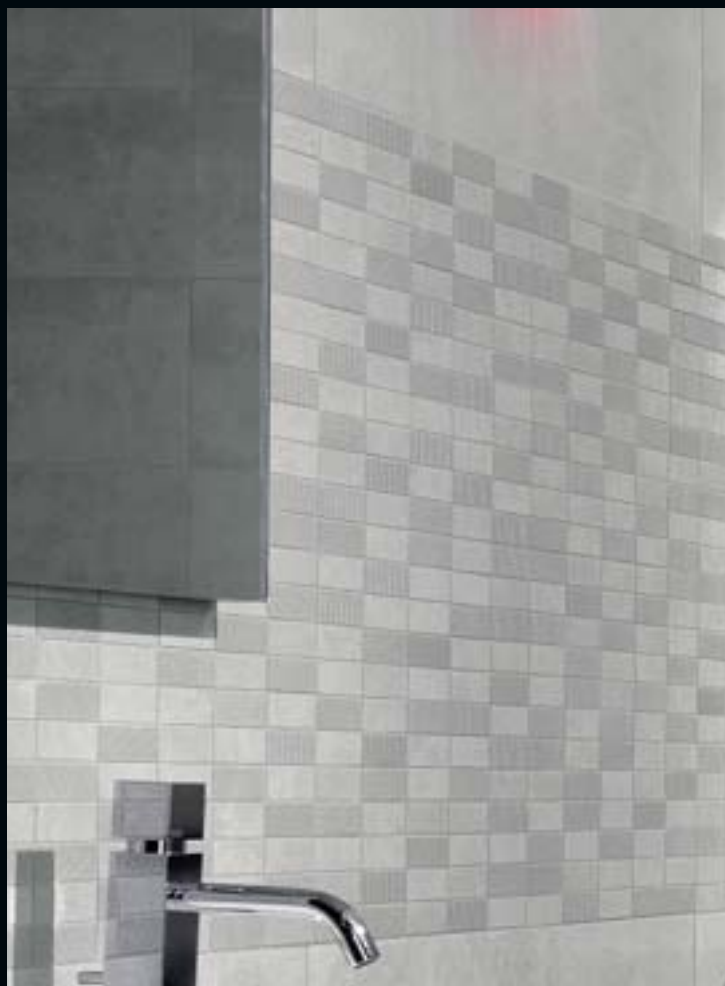

# ARTE DELLA LEGGEREZZA

10





REACTION GREY SLIM 30x60 - 12"x24"  
REACTION GREY SLIM TESSERE 30x30 - 12"x12"  
REACTION GREY 60x60 - 24"x24"

# ARTE DEL VIAGGIARE

THE ART OF TRAVEL

L'ART DE VOYAGER

DIE KUNST DES REISENS

EL ARTE DE VIAJAR

ИСКУССТВО ПУТЕШЕСТВИЯ





REACTION BROWN 44,5x44,5 Rett. - 17 1/2"x17 1/2" Rect.  
REACTION STAR SET BRONZO 44,5x44,5 Rett. - 17 1/2"x17 1/2" Rect.

ARTE DEL VIAGGIARE







REACTION BROWN 44,5x44,5 Rett. - 17 1/2"x17 1/2" Rect.  
REACTION STAR SET BRONZO 44,5x44,5 Rett. - 17 1/2"x17 1/2" Rect.



REACTION GREY 45x45 / 10x10 - 18"x18" / 4"x4"  
REACTION ARGILLA S/3 10x10 - 4"x4"



ARTE DELLA CUCINA  
THE ART OF THE KITCHEN  
L'ART DE LA CUISINE  
KUNST DER KÜCHE  
ARTE DE LA COCINA  
КУЛИНАРНОЕ ИСКУССТВО

## ARTE DELLA CUCINA



18

LE IRIDESCENZE ISPIRATE AGLI EFFETTI METALLICI  
CREANO PREZIOSI RIFLESSI DI LUCE CHE VALORIZZANO  
IL LOFT E I SUOI ELEMENTI DI DESIGN.



REACTION GREY 45x45 / 10x10 - 18"x18" / 4"x4"  
REACTION ARGILLA S/3 10x10 - 4"x4"

## ARTE DELLA CUCINA



20

REACTION GREY 10x10 - 4"x4"  
REACTION ARGILLA S/3 10x10 - 4"x4"

The iridescence inspired by metal effects creates awe inspiring light reflections enhancing the loft and its design elements.

L'effet irisé inspiré des métaux crée de précieux reflets de lumière qui valorisent le loft et ses éléments de design.

Die Regenbogenfarben mit Metalleffekt schaffen kostbare Lichtreflexe die eine Loft und ihre Designelemente aufwertet.

Las iridescencias inspiradas en los efectos metálicos crean preciosos reflejos de luz que valorizan el loft y sus elementos de diseño.

Переливчатость металлизированного эффекта создаёт изысканную игру света, придающую очаровательный вид лофту и его дизайнерским элементам.







22



## ARTE DEL RICEVERE

THE ART OF ENTERTAINING

L'ART DE RECEVOIR

KUNST DES EMPFANGENS

ARTE DEL RECIBIR

ИСКУССТВО ПРИЁМА ГОСТЕЙ





REACTION GREEN 60x60 - 24"x24"  
REACTION GREEN METAL S/2 10x10 - 4"x4"

# ARTE DEL RICEVERE





REACTION GREEN 60x60 - 24 "x24"  
REACTION GREEN METAL S/2 10x10 - 4"x4"

## ARTE DEL RICEVERE



26

REACTION BROWN 10x10 - 4"x4"  
REACTION BRONZO S/2 10x10 - 4"x4"

The style of the collection pervades the whole space involving floors, walls and masonry tops carried using the 10x10 size and shade-on-shade trims.

Le style de cette collection se répand dans l'espace, en submergeant les sols, les revêtements et les comptoirs en maçonnerie réalisés avec le format 10x10 et les pièces spéciales dans les couleurs assorties.

Der Kollektionsstil breitet sich im Raum aus und bezieht Fußböden, Verkleidungen und Mauern im Format 10x10 und die farbigen Spezialteile mit ein.

El estilo de la colección se extiende en el espacio involucrando pavimentos, revestimientos y planos en mampostería realizados con el formato 10x10 y las piezas especiales en tinta.

Стиль коллекции распространяется на всё пространство помещения, охватывая полы, стены и мурованные поверхности, осуществлённые с помощью формата 10x10 и специальных цветных элементов.





LO STILE DELLA COLLEZIONE SI ESTENDE NELLO SPAZIO  
COINVOLGENDO PAVIMENTI, RIVESTIMENTI E PIANI IN MURATURA  
REALIZZATI CON IL FORMATO 10x10 E I PEZZI SPECIALI IN TINTA.

# ARTE DEL RICEVERE





REACTION BROWN 60x60 - 24"x24" / 10x10 - 4"x4"  
REACTION BRONZO S/2 10x10 - 4"x4"

ARTE DEL RICEVERE







## ARTE DEL RELAX



32

I VALORI DI ANTISCIVOLO CERTIFICATI SECONDO LE  
NORMATIVE ASTM (AMERICANA) E DIN 51130 (EUROPEA)  
RENDONO REACTION IDEALE ANCHE NEGLI ESTERNI.



REACTION BLACK 60x120 Rett. - 30x120 Rett.  
24"x48" Rect. - 12"x48" Rect.

# ARTE DEL RELAX

34



REACTION IVORY 45x45 - 18"x18"



The anti-slip values certified according to the ASTM (American) and DIN 51130 (European) standards make Reaction also suitable for outdoor application.

Le caractère antidérapant de Reaction, certifié selon les normes ASTM (américaine) et DIN 51130 (européenne), en fait un produit idéal même pour les extérieurs.

Die Trittsicherheitswerte nach der ASTM (amerikanische) und nach der DIN Norm 51130 (europäische) zertifiziert machen Reaction ideal für Aussenbereiche.

Los valores de antideslizamiento certificados de acuerdo a las normativas ASTM (estadounidense) y DIN 51130 (europea) hacen que Reaction sea ideal también para exteriores.

Показатели сопротивления скольжению, сертифицированные по (американскому) стандарту ASTM и (европейскому) стандарту DIN 51130, делают REACTION идеальным покрытием и для экстерьеров.





## ARTE DEL BENESSERE

THE ART OF WELLNESS

L'ART DU BIEN-ÊTRE

KUNST DES WOHLBEFINDENS

ARTE DEL BIENESTAR

ИСКУССТВО

БЛАГОСОСТОЯНИЯ

36





REACTION BLACK BRICK 30x30 - 12"x12"

ARTE DEL BENESSERE







REACTION BLACK 10x10 / 30x60 / 60x60 - 4"x4" / 12"x24" / 24"x24"  
REACTION BLACK BRICK 30x30 - 12"x12"  
REACTION BLACK TRAMA BORDO 11x45 - 4 1/4"x18"

ARTE DEL BENESSERE





REACTION BROWN 10x10 - 4"x4"  
REACTION BROWN STYLE LIST. 5x10 - 2"x4"



# REACTION STAR 44,5x44,5 Rett. 17 1/2"x17 1/2" Rett.

**Reaction Star** è un sistema di illuminazione integrato alla collezione ceramica per valorizzare i rivestimenti con soluzioni inedite e innovative. Disponibile in due varianti cromatiche può essere montato sia in orizzontale che in verticale.

**Reaction Star** is a lighting system integrated in the ceramic collection to enhance wall tiles with original and innovative solutions. Available in two chromatic versions, it can be mounted both horizontally and vertically.

**Reaction Star** est un système d'illumination intégré dans la collection céramique même. Il met en valeur les revêtements grâce à ses solutions inédites et innovatives. Disponible en deux variantes chromatiques, il peut être posé tant en horizontal qu'en vertical.

**Reaction Star** ist ein Beleuchtungssystem, das in die Keramikkollektion integriert ist, um die Verkleidungen mit neuen und innovativen Lösungen besser zur Geltung kommen zu lassen. In zwei Farbvarianten verfügbar kann es sowohl horizontal wie auch vertikal montiert werden.

**Reaction Star** es un sistema de iluminación integrado a la colección cerámica para valorizar los revestimientos mediante soluciones inéditas e innovadoras. Está disponible en dos variaciones cromáticas y puede ser montado ya sea en forma horizontal que vertical.

**Reaction Star** - это осветительная система, дополняющая коллекцию плитки и представляющая собой оригинальное и инновационное решение для украшения стен. Доступна в двух цветовых вариантах и может быть установлена как горизонтально, так и вертикально.



4629 REA. STAR SET BRONZO

Abbinamenti consigliati Suggested combinations Combinaisons conseillées  
Farbkombinationen Combinaciones sugeridas Предлагаемые комбинации



Black Grey Ivory



4628 REA. STAR SET PLATINO

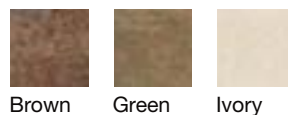

Brown Green Ivory

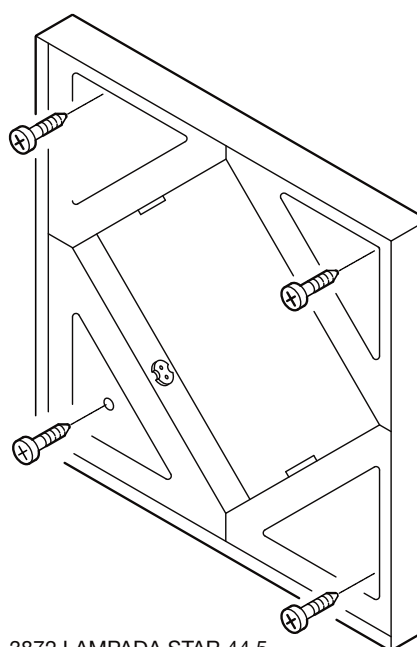

3872 LAMPADA STAR 44,5



REA. STAR SET PLATINO 44,5x44,5 Rett. - 17 1/2"x17 1/2" Rect.



REA. STAR SET BRONZO 44,5x44,5 Rett. - 17 1/2"x17 1/2" Rect.

# Reaction

Gres fine porcellanato colorato in massa  
Fine full-body coloured porcelain stoneware  
Grès cérame coloré pleine masse

Durchgefärbtes Feinsteinzeug  
Gres fino porcelánico coloreado en toda su masa  
Керамогранит окрашенный в массе

9,5 mm 10 mm 10,2 mm



A.P.



R 9



ASTM C-1028



ULA



FROST



Rea. Ivory



Rea. Green



Rea. Brown



Rea. Grey

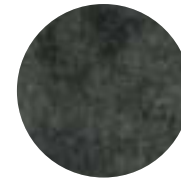







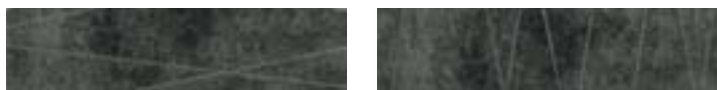

Rea. Black

			 Rea. Ivory	 Rea. Green	 Rea. Brown	 Rea. Grey	 Rea. Black
	<b>60x120 Rett.</b> 24"x48" Rect.	10,2	-	-	3990	-	3989
	<b>30x120 Rett.</b> 12"x48" Rect.	10,2	-	-	3988	-	3987
	<b>30x30</b> 12"x12"	9,5	4384	3867	3869	3868	3866
	<b>60x60 Rett.</b> 24"x24" Rect.	10	4962	4959	4961	4960	4958
	<b>30x60</b> 12"x24"	9,5	4387	3909	3911	3910	3908
	<b>30x60 Rett.</b> 12"x24" Rect.		4388	3984	3986	3985	3983
	<b>45x45</b> 18"x18"	9,5	4385	3859	3861	3860	3858
	<b>44,5x44,5 Rett.</b> 17 1/2"x17 1/2" Rect.		4386	3980	3982	3981	3979

DECORI. DECORS. DECORS. DEKOR. DECORACIONES. ДЕКОРЫ

**4389**Rea. Ivory Trama Bordo 11x45 - 4<sup>1</sup>/<sub>4</sub>"x18"**3917**Rea. Green Trama Bordo 11x45 - 4<sup>1</sup>/<sub>4</sub>"x18"**3919**Rea. Brown Trama Bordo 11x45 - 4<sup>1</sup>/<sub>4</sub>"x18"**3918**Rea. Grey Trama Bordo 11x45 - 4<sup>1</sup>/<sub>4</sub>"x18"**3916**Rea. Black Trama Bordo 11x45 - 4<sup>1</sup>/<sub>4</sub>"x18"

	 Rea. Ivory	 Rea. Green	 Rea. Brown	 Rea. Grey	 Rea. Black
 Battiscopa 7,5x30 - 3"x12"	4390	3921	3923	3922	3920
 Battiscopa 8x45 - 3 <sup>1</sup> / <sub>4</sub> "x18"	4391	3925	3927	3926	3924
 Battiscopa 8x44,5 Rett. - 3 <sup>1</sup> / <sub>4</sub> "x17 <sup>1</sup> / <sub>2</sub> " Rect.	4392	4365	4367	4366	4364
 Gradino 30x30 - 12"x12"	4393	3929	3931	3930	3928

# Reaction

Gres fine porcellanato colorato in massa  
 Fine full-body coloured porcelain stoneware  
 Grès cérame coloré pleine masse

Durchgefärbtes Feinsteinzeug  
 Gres fino porcelánico coloreado en toda su masa  
 Керамогранит окрашенный в массе

10x10 - 4"x4" -  $\pm$  9,5 mm



A.P.



ULA



FROST



**6075**  
 Rea. Ivory



**6076**  
 Rea. Green



**6077**  
 Rea. Brown

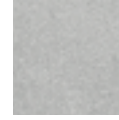

**6078**  
 Rea. Grey



**6079**  
 Rea. Black

DECORI. DECORS. DECORS. DEKOR. DECORACIONES. ДЕКОРЫ



**4377**  
 Rea. Ivory Brick  
 30x30 - 12"x12"



**3956**  
 Rea. Green Brick  
 30x30 - 12"x12"



**3957**  
 Rea. Brown Brick  
 30x30 - 12"x12"



**3883**  
 Rea. Grey Brick  
 30x30 - 12"x12"



**3882**  
 Rea. Black Brick  
 30x30 - 12"x12"



**4376**  
 Rea. Ivory Metal S/2



**3874**  
 Rea. Green Metal S/2



**3876**  
 Rea. Brown Metal S/2



**3875**  
 Rea. Grey Metal S/2

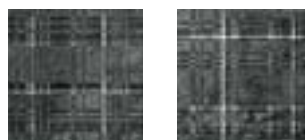

**3873**  
 Rea. Black Metal S/2



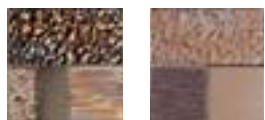

**3878**  
Rea. Bronzo S/2



**3879**  
Rea. Acciaio S/2













**3877**  
Rea. Argilla S/3



**3881**  
Rea. Black Style List. 5x10 - 2"x4"



**3880**  
Rea. Brown Style List. 5x10 - 2"x4"

	 Rea. Ivory	 Rea. Green	 Rea. Brown	 Rea. Grey	 Rea. Black
 S.B.N. 10x10 - 4"x4"	4378	3901	3903	3902	3900
 D.B.N. 10x10 - 4"x4"	4379	3905	3907	3906	3904
 V.Cap 5,5x30x3 - 2"x1"x12"	4382	3885	3887	3886	3884
 V.Cap Corner 3x3x5,5 - 1"x1"x2"	4383	3889	3891	3890	3888
 Q.Round 3x30 - 1"x12"	4380	3893	3895	3894	3892
 Beak 3x3 - 1"x1"	4381	3897	3899	3898	3896

# Reaction Slim

Gres fine porcellanato colorato in massa / Rettificato monocalibro  
 Fine full-body coloured porcelain stoneware / Rectified monocaliber  
 Grès cérame coloré pleine masse / Rectifié mono-calibre

30x60 - 12"x24" -  $\frac{\downarrow}{\uparrow}$  4,8 mm



A.P.



R 9



ASTM



ULA



FROST



Rea. Ivory  
Slim



Rea. Green  
Slim







Rea. Brown  
Slim



Rea. Grey  
Slim



Rea. Black  
Slim

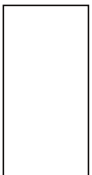

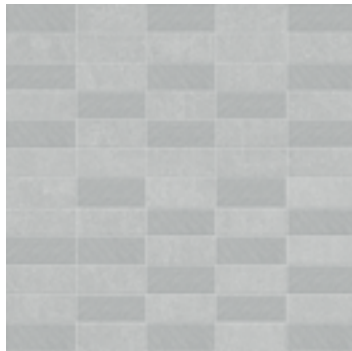

	$\frac{\downarrow}{\uparrow}$	 Rea. Ivory Slim	 Rea. Green Slim	 Rea. Brown Slim	 Rea. Grey Slim	 Rea. Black Slim
 <b>30x60 Rett.</b> 12"x24" Rect.	4,8	7283	7285	7286	7284	7287

DECORI. DECORS. DECORS. DEKOR. DECORACIONES. ДЕКОРЫ



**7376**

Rea. Grey Slim Tessere  
30x30 - 12"x12"

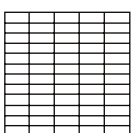
	$\frac{\downarrow}{\uparrow}$	 Rea. Ivory Slim	 Rea. Green Slim	 Rea. Brown Slim	 Rea. Grey Slim	 Rea. Black Slim
 Rea. Slim Tessere 30x30 - 12"x12"	4,8	7375	7377	7378	7376	7379

Durchgefärbtes Feinsteinzeug / Geschliffen einkalibrig  
 Gres fino porcelánico coloreado en toda su masa / Rectificado monocalibre  
 Керамогранит окрашенный в массе / Ретифицированная в одном калибре

**IMBALLI E PESI - PACKAGING AND WEIGHTS - EMBALLAGES ET POIDS - VERPACKUNG UND GEWICHT - EMBALAJES Y PESOS - УПАКОВКА И ВЕС**

	Box			Pallet			
	Pcs	Mq/Box	Kg	Colli	Mq/Pallet	Kg S	Kg E
REA 30x30 - 12"x12"	11	0,99	20	48	47,52	973	992
REA 45x45 - 18"x18"	5	1,0125	21	33	33,413	706	725
REA 44,5x44,5 - 17 1/2"x17 1/2" R.	5	0,9901	20,40	33	32,673	686	705
REA 30x60 - 12"x24"	6	1,08	24,30	40	43,20	985	1004
REA 30x60 RETT. - 12"x24" RECT.	6	1,08	24,30	40	43,20	985	1004
REA 60x60 RETT. - 24"x24" RECT.	3	1,08	24,80	40	43,20	1005	1024
REA 30x120 RETT. - 12"x48" RECT.	4	1,44	36,80	14	20,16	528	547
REA 60x120 RETT. - 24"x48" RECT.	2	1,44	36,80	15	21,60	565	584
REA TRAMA BORDO 11x45 - 4 1/4"x18"	6	0,297	6,60	-	-	-	-
REA BATTISCOPIA 7,5x30 - 3"x12"	25	7,50 ml	10,67	80	600 ml	867	886
REA BATTISCOPIA 8x45 - 3 1/4"x18"	25	11,25 ml	15	56	630 ml	853	872
REA BATTISCOPIA 8x44,5 - 3 1/4"x17 1/2"	25	11,125 ml	14,80	56	623 ml	842	861
REA GRADINO 30x30 - 12"x12"	11	0,99	19,70	48	47,52	959	978
REA STAR SET 44,5x44,5 - 17 1/2"x17 1/2" R.	1	0,19803	3,60	-	-	-	-
LAMPADA STAR 44,5x44,5 - 17 1/2"x17 1/2" R.	1	0,19803	4,10	-	-	-	-
REA 30x60 SLIM RETT. - 12"x24" RECT.	12	2,16	23	40	86,4	933	952
REA SLIM TESS. 30x30- 12"x12"	5	0,45	4,5	-	-	-	-

**IMBALLI E PESI - PACKAGING AND WEIGHTS - EMBALLAGES ET POIDS - VERPACKUNG UND GEWICHT - EMBALAJES Y PESOS - УПАКОВКА И ВЕС**

	Box			Pallet			
	Pcs	Mq/Box	Kg	Colli	Mq/Pallet	Kg S	Kg E
REA 10x10 - 4"x4"	74	0,74	14,54	72	53,28	1060	1079
REA BRICK 30x30 - 12"x12"	3	0,27	5,37	-	-	-	-
REA S/2 10x10 - 4"x4"	4	0,04	0,55	-	-	-	-
REA S/3 10x10 - 4"x4"	3	0,03	0,41	-	-	-	-
REA STYLE LISTELLO 5x10 - 2"x4"	8	0,04	0,46	-	-	-	-
REA S.B.N. 10x10 - 4"x4"	20	0,20	2,54	-	-	-	-
REA D.B.N. 10x10 - 4"x4"	20	0,20	2,54	-	-	-	-
REA V.CAP 5,5x30x3 - 2"x1"x12"	12	0,198	5,52	-	-	-	-
REA V.CAP CORNER 3x3x5,5 - 1"x1"x2"	4	0,0066	0,20	-	-	-	-
REA Q.ROUND 3x30 - 1"x12"	12	0,108	2,16	-	-	-	-
REA BEAK 3x3 - 1"x1"	6	0,0054	0,21	-	-	-	-

## Reaction Slim. Informazioni tecniche.

Reaction Slim è realizzato in gres porcellanato da Marca Corona. Ha uno spessore di 4,8 mm ed è prodotto nel rispetto delle normative EN ISO 14411-G in materia di prestazioni tecniche.

### Taglio e Lavorazione

Reaction Slim può essere facilmente tagliato e lavorato con macchine e utensili per il gres porcellanato (taglierine orizzontali dedicate a questo tipo di spessore e dischi diamantati). Inoltre, lavorando su un piano di lavoro pulito e planare, può essere tagliato anche con coltelli tagliavetro. Durante le lavorazioni di taglio con dischi diamantati è necessario utilizzare dischi a "fascia continua" che possono essere impiegati a mano (smerigliatrice) o su appositi banchi di taglio. Prestare la massima attenzione alla velocità di rotazione che deve essere comunque superiore a 2500 giri/min, mentre l'avanzamento del taglio deve avvenire a velocità inferiori a 1 mt/min. Trattandosi di gres porcellanato colorato in massa, i dischi di taglio idonei alla lavorazione rimangono quelli specifici per il taglio del gres porcellanato.

### Foratura

La foratura manuale va effettuata con punte di diametro massimo di 8 mm da vetro o in tungsteno. Marca Corona consiglia di attenersi a queste indicazioni:

1. Effettuare un regolare raffreddamento con acqua sul punto di attacco;
2. Iniziare la foratura a basse velocità di rotazione;
3. Non esercitare eccessiva pressione durante la foratura;
4. Evitare la foratura nelle immediate vicinanze dei bordi;
5. Per i fori realizzati in opera, attendere l'essiccazione dell'adesivo.

Per tutte le operazioni di foratura superiori a 8 mm di diametro devono essere impiegate frese a tazza montate su trapano o smerigliatrice. Per i tagli sagomati di precisione è indicato il taglio ad idrogetto.

**Attenzione: non utilizzare il percussore durante la foratura.**

### La posa a rivestimento

Reaction Slim è un prodotto ideale da applicare come rivestimento di pareti interne ed esterne tramite incollaggio, in particolare in contesti dove risulta preferibile non aggravare le superfici di eccessivo peso. Può essere installato sui seguenti supporti:

calcestruzzo	ceramica pre-esistente	materiale lapideo	murature in blocchi di cemento espanso
metallo	intonaci a base di cemento	cartongesso	pannelli in agglomerato legnoso

### Posa su rivestimento esistente

**PREPARAZIONE** Prima di procedere alla posa, verificare che il rivestimento esistente sia ben ancorato e perfettamente asciutto, e rimuovere eventuali parti o piastrelle distaccate o fessurate.

I vuoti creati in seguito alla rimozione dovranno essere colmati con prodotti cementizi adeguati.

In caso di pareti realizzate ex novo è indispensabile verificare che il fondo non presenti crepe, che sia asciutto e che il ritiro igrometrico di maturazione sia terminato. È necessario pulire accuratamente la superficie preesistente rimuovendo polvere, sporco in genere, oli e grassi. Inoltre è necessario verificare che la parete sia planare, e colmare eventuali dislivelli con prodotti per la rasatura.

**APPLICAZIONE DELL'ADESIVO** Applicare l'adesivo a letto pieno sulla superficie da rivestire con una spatola a denti inclinati o con una dentatura da 4-6 mm, in modo che l'adesivo applicato sul sottofondo copra il 100% di Reaction Slim. Per assicurare una corretta adesione del prodotto ed evitare la formazione di vuoti o bolle d'aria, è necessario premere sulla lastra con una spatola gommata e procedere con una battitura omogenea. Marca Corona consiglia una fuga di almeno 2 mm, per garantire migliori performance estetiche e funzionali. Raccomanda inoltre di non fare debordare l'adesivo e di utilizzare le specifiche crocette distanziatrici. La disposizione dei giunti di dilatazione deve essere calcolata dal responsabile o direttore lavori del/dei cantieri.

**CONSIGLI** Reaction Slim può essere abbinato ai pavimenti della stessa collezione di spessore tradizionale, rispetto ai quali presenta le stesse caratteristiche estetiche, lo stesso calibro e un'identica modularità.

### La posa a pavimento

Reaction Slim è ideale per il rivestimento di pareti, ma è indicato anche per la ristrutturazione di pavimenti esistenti. Si può effettuare la posa su pavimenti in marmo, pietra naturale, ceramica o cotto, evitando demolizioni e contenendo i costi rispetto a una tradizionale ristrutturazione.

Marca Corona raccomanda l'utilizzo di Reaction Slim nelle sole applicazioni residenziali, commerciali a traffico leggero, in contesti non gravati da eccessivi carichi di peso o transito di carrelli a ruote dure. L'impiego a pavimento va limitato ad ambienti interni o porticati perfettamente impermeabilizzati.

**PREPARAZIONE** Prima della posa sul vecchio pavimento è necessario controllarne la solidità e l'ancoraggio al fondo. Il supporto dovrà essere asciutto, stabile, solido, perfettamente planare e privo di elementi o parti asportabili in grado di compromettere una perfetta adesione. Rimuovere eventuali parti o piastrelle distaccate o fessurate e colmare i vuoti creati con prodotti cementizi adeguati. La verifica della planarità deve essere effettuata con una staggia (almeno 2 m di lunghezza) e gli eventuali dislivelli dovranno essere colmati con prodotti per la rasatura. Per i pavimenti in ceramica, marmo, pietra, cotto, si consiglia un lavaggio preventivo di acqua e soda caustica seguito da risciacqui con abbondante acqua; nel caso non fosse possibile, effettuare abrasione meccanica.

**APPLICAZIONE DELL'ADESIVO** Applicare il collante con il metodo della doppia spalmatura, per assicurarne la perfetta distribuzione e per garantire un'adesione ottimale e priva di vuoti. Stendere il collante a letto pieno sulla superficie preesistente con una spatola con denti da 4-6 mm o inclinati; con adesivi definiti a letto pieno o autobagnanti utilizzare una spatola a dente tondo, come indicato dai produttori.

L'applicazione dell'adesivo sul retro della lastra deve essere effettuato con una spatola liscia o una cazzuola. Per assicurare una corretta adesione del prodotto ed evitare la formazione di vuoti o bolle d'aria, è necessario premere sulla lastra con una spatola gommata e procedere con una battitura omogenea della superficie. Prima che l'adesivo sia completamente asciutto, assicurarsi che all'interno delle fughe non sia depositato collante in eccesso; in tal caso, rimuoverlo prima di effettuare stuccature (sia cementizie sia epossidiche). Per garantire migliori performance estetiche e funzionali, Marca Corona consiglia una fuga di almeno 2 mm e raccomanda di utilizzare crocette distanziatrici e di posizionare i giunti di dilatazione con regolarità, lasciando uno stacco fra piastrellato e muri perimetrali di almeno 5 mm. Sarà la battiscopa a coprire lo stacco, dando un aspetto uniforme. La disposizione dei giunti di dilatazione deve essere calcolata dal responsabile o direttore lavori del cantiere. Infine, non calpestare il pavimento durante e almeno fino a 24 ore dopo la posa.

**CONSIGLI** Ovviamente si consiglia di rispettare i tempi di asciugatura indicati dai produttori dei collanti utilizzati. Inoltre Marca Corona sconsiglia la posa di Reaction Slim direttamente sul massetto, perché risulterebbe fortemente condizionata dall'esecuzione ottimale del massetto stesso, dalla sua completa stagionatura, dal rispetto degli opportuni giunti di dilatazione, nonché dalla posa effettuata a regola d'arte. In questo caso è consigliabile l'uso del gres porcellanato a spessore tradizionale.

### Movimentazione

Le lastre Reaction Slim, grazie alla loro leggerezza, possono essere facilmente trasportate anche manualmente. Una volta estratte dall'imballo, è opportuno posizionarle facendo appoggiare a terra il lato più lungo, con un'inclinazione di circa 30° rispetto alla parete. Marca Corona consiglia di prestare attenzione agli angoli delle lastre.

### Posa in opera

Marca Corona raccomanda di verificare accuratamente il tono, il calibro e la scelta del materiale prima della posa in opera, dal momento che non potranno essere accettati reclami su materiale già posato, i cui difetti fossero visibili prima della posa.

Durante la posa consigliamo di prelevare il materiale attingendo da più scatole. Si consiglia la posa a colla in quanto offre maggiori garanzie di tenuta, specialmente su grandi formati. Si ricorda che, al momento della posa, il sottofondo deve essere stabile, asciutto e maturo, non gelato e non eccessivamente caldo. In ogni caso è necessario attenersi alle istruzioni dei produttori dei materiali per sottofondi e collanti specifici. Gli adesivi cementizi devono essere applicati a temperatura ambiente, compresa tra +5° C e +30/35° C. Ovviamente si consiglia di rispettare anche per la posa i tempi tecnici indicati dai produttori dei collanti utilizzati. Durante la posa, non segnare il materiale con matite o pennarelli indelebili, in particolar modo per prodotti levigati.

### Giunti e stuccature

La larghezza della fuga può variare in funzione delle dimensioni delle piastrelle e della destinazione d'uso del pavimento. In generale, Marca Corona sconsiglia la posa a giunto unito e raccomanda una posa con una fuga di minimo 2-3 mm. Per l'utilizzo di stucchi epossidici, aggiunte di resine o simili, consiglia una preventiva prova di pulizia.

Per un miglior risultato estetico, è da privilegiare l'utilizzo di stucchi in cadenza di colore con la piastrella, in modo da ridurre il contrasto. Dopo la stuccatura delle piastrelle è importante rimuovere rapidamente e accuratamente lo stucco in eccesso, con una spugna e abbondante acqua. Alcuni giorni dopo la posa è inoltre indispensabile effettuare la pulizia di fondo con acidi tamponati (si veda indicazione "Dopo la posa") per sciogliere e asportare tutti i residui.

### Dopo la posa

Una pulizia "dopo posa" è obbligatoria a fine cantiere. La rimozione inadeguata o tardiva dei residui della stuccatura utilizzata può lasciare aloni difficili da rimuovere e creare sulla pavimentazione un film cementizio capace di assorbire ogni impurità, dando l'impressione che sia il materiale a sporcarsi. Per rimuovere gli stucchi cementizi, lavare il pavimento con una soluzione composta da acqua e DETERDEK (FILA). Il prodotto verrà lasciato agire sul pavimento bagnato, senza farlo asciugare, strofinandolo con stracci incolori; in seguito si procederà a risciacquarlo abbondantemente con acqua. Se necessario, l'operazione potrà essere ripetuta.

Marca Corona suggerisce di eseguire un lavaggio preliminare su una superficie campione di alcuni metri quadrati e di estendere la pulizia su tutta la superficie in caso di esito positivo.

Dopo questo lavaggio, è necessario eseguire un lavaggio basico o alcalino utilizzando detersivi sgrassanti, per eliminare eventuali untuosità sul pavimento.

### Pulizia quotidiana

Per la pulizia quotidiana si consiglia l'utilizzo del detergente neutro FILA CLEANER diluito 1:200 (2-3 tappini di prodotto in 5 litri di acqua) in acqua possibilmente calda, strizzando bene lo straccio o il mop, in modo da bagnare il meno possibile la superficie del pavimento. Detergenti ad alto residuo o stracci non ben strizzati, possono provocare segni, opacizzazioni o macchie d'acqua. Si sconsiglia vivamente l'impiego di cere, saponi oleosi, impregnanti e trattamenti vari sul gres porcellanato. Alcuni detergenti in commercio contengono cere e additivi lucidanti che, dopo vari lavaggi, possono depositare patine lucide. Per eliminare questa patina ripristinando l'aspetto originale della piastrella, occorre decerare il pavimento con opportuni prodotti. Marca Corona segnala inoltre che l'acido Fluoridrico (HF) può danneggiare irrimediabilmente il gres porcellanato.

### Pulizie Straordinarie

In caso di macchie particolari o particolarmente tenaci, si consiglia il lavaggio con FILA PS/87 diluito 1:10 e poi risciacquare. Marca Corona consiglia però di effettuare un test preventivo prima dell'uso dei prodotti detergenti, in particolare su gres porcellanato lappato o levigato.

## Reaction Slim. Technical informations.

Reaction Slim is porcelain stoneware produced by Marca Corona. It has 4.8mm thickness and it is manufactured in compliance with EN ISO 14411-G standards for technical performance.

### Cutting and manufacturing process

Reaction Slim can be cut and shaped with the same machinery used in the manufacturing of porcelain stoneware (horizontal cutter and diamond blades). If worked upon on a flat and clean work-top, it can also be cut using glass cutters. If intending to cut using diamond blades, the use of "smooth crown blades" is required, which can be used either manually (via a grinder) or via dedicated cutting-tops. It is recommended to pay particular attention to the rotation speed, which must be always greater than 2500 rpm while the cutting speed must not fall below 1 mt/min. As it is full-body coloured porcelain stoneware, the cutting disks used in the manufacturing of this product are the same as the ones used during porcelain stoneware production process

### Drilling

All manual drilling must be carried out using tungsten bits or bits specifically designed for the drilling of glass with a maximum diameter of 8 mm. Marca Corona recommends paying particular attention to the following processes:

1. Cool the point being drilled with water,
2. Commence drilling with a low rotation speed,
3. Do not exert excess pressure during drilling,
4. Avoid drilling in proximity of edges,
5. For drilling process carried out during installation, wait for the grout to dry.

For all drilling operations requiring more than 8 mm diameter, the use of cutting discs mounted on a drill or on angle-grinders is recommended. For high-precision profiling cuts, hydro-jet cut is recommended.

**Warning: never use hammering tools for drilling.**

### Installation on walls

Reaction Slim can be pasted onto indoor and outdoor walls, in particular on surfaces not suited to carrying a lot of weight stress. It can be installed onto the following support materials:

concrete	pre-existing ceramic	marble	expanded cement masonry
metal	cement-based plasters	plasterboard	agglomerated wood panels

### Installation onto pre-existing wall covering

**PREPARATION** Prior to proceeding with installation, it is recommended to check that the pre-existing wall covering is duly anchored and dry. Any detached or cracked tiles must be removed before the installation of the new product. The gaps which will be created following the removal of damaged pre-existing tiles must be filled with suitable cement-based products. In case of ex-novo wall installation, it is necessary to check that the substrate is dry, that it has no cracks and that its hygrometric shrinkage is completed. Before installation, the surface must be duly cleaned removing any dust, dirt or oil and waxy residue. It is also necessary to check the planarity of the surface and fill uneven areas with suitable levelling products.

**APPLICATION OF THE ADHESIVE** The adhesive must be applied full-bed on the substrate using a tilted teeth trowel or a trowel with 4-6 mm flat teeth, so that the adhesive applied on the substrate covers 100% of Reaction Slim slab. In order to ensure perfect adhesion of the product and avoid the forming of air bubbles, it is necessary to exert pressure onto the slab using a rubber trowel and then proceeding with an homogeneous tapping of the surface. Marca Corona recommends allowing a 2mm grout line in order to guarantee the best aesthetic and technical performances of the surface. Marca Corona also recommends paying particular attention to the spreading of the adhesive and avoid overflowing as well as the use of suitable spacer crosses.

The placing, type and number of expansion joints must be calculated by the foreman responsible for the building site.

**SUGGESTIONS** Reaction Slim can be matched with standard thickness floors of the same collection, in fact Reaction Slim has the same aesthetic features, the same work-size and the same modularity.

### Installation on floors

Reaction Slim is perfect for wall coverings but is also suitable for the renovation of pre-existing floors. It can be installed on marble, natural stone, ceramic or terracotta floors avoiding demolition and reducing the costs usually associated with renovation projects. Marca Corona recommends the use of Reaction Slim exclusively in residential and light commercial venues and in areas that are not subject to heavy weight stress and in areas where there is no circulation of hard-tyre trolleys. Its use on floors is restricted to indoor areas or perfectly water-proof porches.

**PREPARATION** Prior to proceeding with the installation of Reaction Slim on the pre-existing stone floor, it is necessary to check the anchorage of such pre-existing covering to the substrate. The substrate must be dry, stable, solid, perfectly planar and free from detached and/or removable elements which could compromise the adhesion of the product.

Any detached or cracked tiles must be removed before the installation of the new product. The gaps which will be created following the removal of damaged pre-existing tiles must be filled with suitable cement-based products. The control of the planarity of the surface must be carried out using a straight edge (of at least 2 meters in length) and any unevenness must be filled with suitable levelling products. In case of ceramic, marble, stone and terracotta floors, it is recommended to pre-clean the surface using a solution made of caustic soda diluted in water and rinse frequently in clean water; if the above cleaning procedure cannot be carried out, mechanical abrasion is recommended.

**APPLICATION OF THE ADHESIVE** The adhesive must be applied using the double spreading technique in order to ensure a suitable adhesion, thus avoiding the formation of gaps. The adhesive must be spread full-bed onto the pre-existing covering using a trowel with tilted teeth set a distance of 6mm apart. The adhesive must be applied full-bed on the substrate using a tilted teeth trowel or a trowel with 4-6 mm flat teeth, when using full-bed and/or self-wetting adhesives, use a round teeth trowel as recommended by manufacturers. The application of the adhesive on the back of the slab must be carried out using a flat trowel. In order to ensure perfect adhesion of the product and avoid the creation of air bubbles, it is necessary to exert pressure on the slab using a rubber brush and then proceeding with an homogeneous tapping of the surface. Before the adhesive dries completely, make sure that grout lines have no residue of adhesive, and if there is any, remove any residue before grouting (both in case of cement and epoxy grouting). In order to guarantee the best aesthetic and functional performance of the product, Marca Corona recommends allowing a 2mm grout line and the use of suitable spacer crosses. Place the expansion joints at regular intervals and leave a space of at least 5mm between the tiled floor and the wall. Once the floor is completed, additional skirting will cover this 5mm space giving a uniform look.

The placing of expansion joints must be calculated by the foreman responsible for the building site. Do not tread on the floor during and for at least 24 hours after installation.

**SUGGESTIONS** We recommend paying particular attention to adhesive drying times indicated by manufacturers. Marca Corona strongly recommend avoiding installation of Reaction Slim directly onto the footing, this is because installation on footing mainly depends on the correct installation of the footing itself, on its complete seasoning, on the compliance of its expansion joints and on the state of the art installation performance. Therefore, in such cases, Marca Corona suggests the use of standard thickness porcelain stoneware.

### Handling

Thanks to their lightness, Reaction Slim slabs can easily be moved by hand. Once taken out of the packaging, care must be taken with their positioning, placing the longer side on the ground at a 30° degree angle to the wall. Marca Corona recommends taking extra care with the edges of the slabs.

### Installation

Marca Corona recommends carefully checking shade, work-size and grade of tiles before installation, as no claims relating to such defects will be accepted once the ceramic material has been installed.

During installation, we suggest alternating tiles from different boxes.

We recommend glue installation as it is more resistant, particularly for large size tiles. We remind you, that, when proceeding with installation, the substrate must be stable, dry, duly aged, and neither frozen nor too hot. Always follow the instructions of grout and adhesive manufacturers. Cement-based adhesives must be applied at room temperature, ranging from +5° C to + 30/35° C. Respect the technical times indicated by the adhesive and grout manufacturers. During installation, do not mark the ceramic material with pencils or indelible pens, especially on polished material.

### Joint and grout lines

The width of grout lines can vary depending on the size of the tiles and their destination of use. In general, Marca Corona recommends avoiding a joint-less installation and suggests allowing a 2-3mm grout line. When using epoxy grouts, resins or the like, we recommend carrying out a preliminary cleaning test. For a better aesthetic outcome, we suggest the use of grouts of the same colour hue as the tiles in order to reduce the colour contrast. After grouting, immediately and carefully remove excess grout using a wet sponge and abundant water. A few days after installation, carry out a general cleaning using a padding action acid detergent in order to remove all residues (see "Cleaning after installation")

### Cleaning after installation

Once installation is completed, a general cleaning operation is necessary. Incorrect or late removal of grout residue can cause rims and stains which are difficult to remove or create a cement-film on the floor which may absorb impurities and result in a dirty effect on the floor or wall. In order to remove grout residue, wash the floor with a solution of water and DETERDEK (FILA). Leave the product to act on the wet floor and wipe it using a colourless cloth; then rinse it with abundant water. If necessary, repeat the operation again. Marca Corona recommends carrying out a preliminary cleaning on a sample tile or part of surface, then proceeding with the cleaning of the entire surface. After this operation, it is necessary to carry out a base and/or alkaline washing using detergents with a degreasing action, in order to eliminate oily traces on the floor.

### Every day cleaning

For every day cleaning, we recommend the use of FILA CLEANER neutral detergent diluted 1:1200 in hot water (2-3 caps of product every 5 litre water), frequently rinse the cloth and/or the mop in order to avoid excess water on the floor. More aggressive detergents and/or clothes that have not been perfectly rinsed, can cause marks, opacification and stains on the floor. Do not use wax, oily soaps, impregnating detergents and other treatments on porcelain stoneware tiles. Some detergents available on the market contain wax and polishing additives which, if used, can cause a film on the floor. In order to restore the original look of the floor and eliminate this film, it is necessary to de-wax the floor using specific products. Marca Corona reminds you that hydrofluoric acid (HF) can irreversibly damage porcelain stoneware.

### Extraordinary cleaning

In case of particularly bad stains, we recommend washing with a solution of FILA PS/87 diluted 1: 10 in water, then rinsing. Marca Corona recommends carrying out a preliminary cleaning test before using these products, especially for honed and polished porcelain stoneware surfaces.

## Reaction Slim. Technische daten.

Réaction Slim est un produit en grès cérame de Marca Corona. Il possède une épaisseur de 4,8 mm et est conforme aux prescriptions techniques des normes EN ISO 14411-G.

### Coupe et façonnage

Reaction Slim peut être aisément coupé et façonné avec des machines et des outils pour le grès cérame (carrelages horizontales spéciales pour cette épaisseur et disques diamant). En outre, sur une paillasse plane et propre, il est possible de le couper avec un coupe-verre. Pour découper avec un disque diamant, il est indispensable d'avoir recours à des disques « à jante continue » qui peuvent être utilisés de façon manuelle (meuleuse d'angle) ou sur des bancs de coupe prévus à cet effet. Faites très attention à la vitesse de rotation qui doit toujours être supérieure à 2500 tr/min avec une vitesse de coupe inférieure à 1 m/min. Compte tenu qu'il s'agit d'un produit pleine masse, les disques de coupe les plus appropriés sont ceux pour la coupe du grès cérame.

### Le perçage

Le perçage manuel doit s'effectuer avec des forets à verre ou en carbure de tungstène de maximum 8 mm de diamètre. Marca Corona vous conseille d'appliquer ces précautions :

1. Refroidir régulièrement le point de coupe avec de l'eau;
2. Commencer le perçage à une vitesse de rotation basse;
3. Ne pas exercer une pression trop forte lors du perçage;
4. Éviter de percer trop près des bords;
5. Attendre que la colle soit sèche pour le perçage in situ.

En cas de diamètres de perçage supérieurs à 8 mm, utiliser des fraises trépan montées sur perceuse ou meuleuse d'angle. Pour les coupes de précision, il vaut mieux recourir à la coupe au jet d'eau.

**Attention : ne pas utiliser la perceuse à percussion.**

### La pose sur mur

Reaction Slim est un produit idéal pour le revêtement par collage de murs intérieurs et extérieurs, en particulier dans les contextes où il est préférable de ne pas trop les surcharger. Il peut être installé sur les surfaces suivantes :

béton	carrelage existant	matériau pierreux	maçonnerie en blocs de ciment expansé
métal	enduits à base de ciment	placoplâtre	panneaux en bois aggloméré

### Pose sur mur existant

**PRÉPARATION** Avant de poser les dalles, assurez-vous que le revêtement existant est bien fixé et parfaitement sec et retirez toute pièce ou tout carreau détachés ou fissurés, y compris en partie.

Les vides laissés par ces éléments devront être remplis avec des produits à base de ciment. En cas de murs remis à neuf, il est important de vérifier que la sous-couche ne présente pas de fissures, que la surface est sèche et que le retrait de maturation est terminé. Nettoyez avec soin le mur existant et débarrassez-le des poussières, des saletés en tout genre et des traces d'huile et de gras. En outre, assurez-vous que le mur soit plane et remplissez les éventuelles irrégularités avec des enduits de ragréage appropriés.

**APPLICATION DE LA COLLE** Étalez uniformément la colle sur la surface à revêtir avec une spatule à dents inclinées ou à crans de 4/6 mm de façon à ce que la colle appliquée sur la sous-couche couvre toute la surface de Reaction Slim. Appuyez sur la dalle avec une spatule en caoutchouc et martelez la surface de façon homogène pour bien faire adhérer le produit et pour éviter la formation de vides ou de bulles d'air.

Marca Corona recommande de laisser un joint d'au moins 2 mm pour obtenir un meilleur résultat esthétique et fonctionnel. Faites également attention à ne pas faire déborder la colle et utilisez les taquets en croix spéciaux. La disposition des joints de dilatation doit être calculée par le responsable ou par le chef du/des chantier/s.

**CONSEILS** Reaction Slim se marie avec les dalles pour sol d'épaisseur classique de la même collection qui ont le même rendu esthétique, le même calibre et la même modularité.

### La pose sur le sol

Reaction Slim est idéal pour le revêtement des murs mais est également indiqué pour restructurer les sols existants. La pose peut s'effectuer sur des anciens sols en marbre, en pierre naturelle, en céramique ou en cotto, ce qui permet d'éviter les travaux de démolition et de limiter les frais par rapport à une restructuration classique.

Marca Corona recommande d'utiliser Reaction Slim uniquement dans les espaces résidentiels, dans les espaces commerciaux à passage faible et dans les contextes non soumis à de lourdes charges ou au passage de chariots à roues dures. La pose au sol doit être limitée aux espaces intérieurs ou aux galeries à arcades parfaitement imperméabilisées.

**PRÉPARATION** Avant la pose sur un vieux sol, contrôlez la solidité et l'ancrage de la sous-couche. Le support doit être sec, stable, solide et parfaitement plane et sans parties friables susceptibles de compromettre l'adhérence. Retirez toute pièce ou tout carreau détachés ou fissurés, y compris en partie et remplissez les vides laissés avec des produits appropriés à base de ciment. Vérifiez la planéité de la surface avec une règle (2 m de long minimum) et remplissez les éventuelles dénivellations avec des enduits de ragréage. Pour les sols de céramique, marbre, pierre et cotto, il est préférable de laver au préalable la surface avec une solution eau/soude caustique, puis de la rincer à grande eau. Si ce n'est pas possible, vous recourrez à l'abrasion mécanique.

**APPLICATION DE LA COLLE** Appliquez la colle selon la technique du double encollage pour garantir une bonne répartition et une adhérence maximale, sans vides.

Étalez la colle sur toute la surface existante avec une spatule crantée avec dents de 4/6 mm ou inclinées. Avec des mortiers-colles fluides ou à haut pouvoir mouillant, utilisez une spatule à dents rondes conformément aux instructions des fabricants. Par contre, appliquez la colle à l'arrière de la dalle avec une spatule lisse ou une truelle. Appuyez sur la dalle avec une spatule en caoutchouc et martelez la surface de façon homogène pour bien faire adhérer le produit et pour éviter la formation de vides ou de bulles d'air. Assurez-vous qu'il ne reste pas d'excès de colle dans les joints avant qu'elle ne soit complètement sèche et si c'est le cas, enlevez-la avant de jointoyer (avec un mortier ciment ou époxy). Marca Corona conseille de faire un joint d'au moins 2 mm, d'utiliser les taquets en croix spéciaux pour obtenir un meilleur résultat esthétique et une fonctionnalité extrême et de laisser un écart périphérique d'au moins 5 mm entre le carrelage et les murs : la plinthe se chargera de remplir l'écart et de donner un aspect uniforme.

La disposition des joints de dilatation doit être calculée par le responsable ou par le chef du chantier. Enfin, ne marchez pas sur le sol au cours des 24 heures qui suivent la pose.

**CONSEILS** Nous vous conseillons évidemment de respecter les délais de séchage indiqués par les fabricants de colle. Marca Corona déconseille en outre de poser Reaction Slim directement sur la chape, car ce type de pose dépend énormément de la bonne exécution de la chape, de son bon durcissement et de la bonne réalisation des joints de dilatation ainsi que de la bonne application des opérations de pose. Dans ce cas, nous vous recommandons d'utiliser un grès cérame d'épaisseur classique.

### Le déplacement

La légèreté des dalles Reaction Slim permet de les transporter facilement même à la main. Après le déballage, positionnez-les sur le sol du côté de la longueur avec une inclinaison d'environ 30° par rapport au mur.

Marca Corona vous recommande également de faire attention aux angles des dalles.

### La pose sur chantier

Marca Corona vous recommande de vérifier avec attention la tonalité, le calibre et le choix des matériaux avant la pose sur chantier, car nous n'accepterons aucune réclamation sur les produits posés dans la mesure où les vices étaient apparents avant la pose. Pendant la pose, nous vous conseillons de mélanger les carreaux de différentes boîtes.

Nous vous recommandons la pose collée, car l'adhérence est meilleure, spécialement pour les grands formats. Rappelez-vous qu'au moment de la pose, la sous-couche doit être stable, sèche, dure, ni gelée ni trop chaude. Dans tous les cas, il est nécessaire de respecter les instructions fournies par les fabricants de matériaux pour supports et de colles spéciales.

Les ciments-colles doivent être appliqués à température ambiante, soit entre +5°C et + 30/35°C. Il est évident que les délais techniques donnés par les fabricants de colle doivent aussi être respectés pour la pose. Pendant la pose, n'écrivez pas sur la surface des carreaux avec des crayons ou des feutres indélébiles, en particulier lorsqu'il s'agit de produits polis.

### Les joints et le jointolement

La largeur du joint peut varier en fonction de la taille des carreaux et du domaine d'application. En règle générale, Marca Corona déconseille la pose à joint fermé et recommande de ménager un joint d'au moins 2/3 mm. Avec les mortiers époxy dopés aux résines ou autres, nous vous conseillons de faire au préalable un essai de lavage.

Vous obtiendrez un meilleur effet esthétique si vous utilisez des mortiers de même tonalité que les carreaux de façon à réduire le contraste. Après le jointolement des carreaux, il est important de retirer avec soin et sans tarder l'excès de mortier avec une éponge et une grande quantité d'eau. Quelques jours après la pose, il est en outre indispensable de nettoyer à fond avec des acides tamponnés (voir instructions après pose) pour dissoudre et éliminer tous les résidus.

### Après la pose

Au terme des travaux, un nettoyage après-pose est obligatoire. Si les résidus de mortier sont retirés de façon incorrecte ou trop tard, il peut se former des auréoles tenaces et une pellicule de ciment capable d'absorber toutes les saletés et de donner l'impression que le sol est sale. Pour enlever les mortiers à base de ciment, laver le sol avec une solution d'eau et de DETERDEK (FILA). Il faudra laisser le produit agir sur le sol mouillé sans le laisser sécher et le frotter avec des chiffons incolores avant de rincer abondamment à grande eau. Le cas échéant, répétez l'opération. Marca Corona vous conseille de faire un test de lavage sur une surface échantillon de quelques mètres carrés et, si tout est en ordre, de continuer sur toute la surface. Après ce nettoyage, il est indispensable de laver le sol avec des dégraissants basiques ou alcalins afin d'éliminer du sol toutes traces de gras.

### L'entretien quotidien

Pour l'entretien quotidien, nous vous conseillons d'utiliser le détergent neutre FILA CLEANER dilué au 1:200 (2-3 bouchons de produit dans 5 litres d'eau) si possible dans de l'eau chaude. Nous vous recommandons aussi de bien tordre le chiffon ou le mop afin de mouiller le moins possible le sol. Les détergents à haute teneur en résidus ou des chiffons mal torqués peuvent laisser des traces, rendre le carrelage opaque ou laisser des taches d'eau. Nous vous déconseillons vivement d'appliquer des cires, des savons gras, des agents d'imprégnation et d'autres traitements sur le grès cérame. Certains détergents vendus dans le commerce contiennent des cires ou des additifs de lustrage qui, après plusieurs lavages, peuvent former des taches brillantes. Pour éliminer ces traces et redonner au carreau son aspect d'origine, il faut décaper le sol avec des décapants de cire. Marca Corona vous informe en outre que l'acide fluorhydrique (HF) peut endommager irrémédiablement le grès cérame.

### L'entretien extraordinaire

En cas de taches particulières ou tenaces, nous vous recommandons d'employer FILA PS/87 dilué au 1:10 et de rincer. Marca Corona vous recommande d'effectuer un test avant l'emploi de produits détergents sur le sol, surtout lorsqu'il s'agit de grès cérame rodé ou poli.

## Reaction Slim. Caractéristiques techniques.

Reaction Slim wird von Marca Corona aus Feinsteinzeug in einer Stärke von 4,8 mm und gemäß der Norm EN ISO 14411-G bezüglich technischer Leistungen hergestellt.

### Schnitt und Bearbeitung

Reaction Slim kann ganz leicht mit Geräten und Werkzeugen, wie sie für die für die Bearbeitung von Feinsteinzeug zum Einsatz kommen (horizontale Schneidemaschinen und Diamantscheiben), geschnitten und bearbeitet werden. Bei richtiger Positionierung auf einer ebenen und sauberen Arbeitsfläche eignet sich dafür sogar ein Glascutter. Für den Zuschnitt mit Diamantscheiben benötigt man jedoch Scheiben, die sowohl manuell (Schleifmaschine/flexibel) als auch auf geeigneten Schneidetischen verwendet werden können. Besondere Aufmerksamkeit ist auf die Drehgeschwindigkeit, die anfänglich bei über 2500 U/min liegen muss, während der Schnitt bei niedriger Geschwindigkeit d.h. bei 1m/min. erfolgt. Da es sich um durchgefärbtes Feinsteinzeug handelt sind die Scheiben für den Zuschnitt dieselben spezifischen Scheiben wie für den Zuschnitt von Feinsteinzeug

### Bohrungen

Die manuelle Bohrung der Löcher kann mit Glasspitzen oder mit Wolframbohrer (Tungsten) bis zu einem Durchmesser von maximal 8 mm erfolgen.

Marca Corona empfiehlt sich an folgende Hinweise zu halten:

1. Die Bohrspitze regelmäßig mit Wasser zu kühlen;
2. Die Bohrung mit geringer Drehgeschwindigkeit zu beginnen;
3. Während des Bohrens nicht zu viel Druck auszuüben;
4. Bohrungen in Randnähe vermeiden;
5. Vor dem Bohren das Abtrocknen des Klebers abwarten.

Bei allen Bohrungen größer als einem Durchmesser von ca. 8 mm müssen Hohlfräsen, die auf die Bohrmaschine oder die Schleifmaschine aufgesetzt werden können, verwendet werden. Beim präzisen Schneiden von Umrisen hingegen sollte mit Wasserstrahl geschnitten werden.

**Achtung: keine Schlagsysteme für die Bohrung verwenden.**

### Verlegung auf Wandverkleidung

Reaction Slim ist bestens geeignet für Wandverkleidungen in Innen- wie in Außenbereichen. Die zu verklebenden, leichten Platten können dann verwendet werden, wenn die Oberfläche nur geringes Gewicht tragen kann. Kann auf die unterschiedlichsten Untergründe aufgebracht werden, wie:

Beton	bereits verlegte Keramik	Stein	gemauerte Zementblöcke
Metall	Putz und Zementestriche	Gipskarton	Holzspanplatten

### Verlegung auf vorhandener Wandverkleidung

**VORBEREITUNG** Vor einer Verlegung auf vorhandenem Untergrund muss dessen Bodenhaftung geprüft werden. Der Untergrund muss trocken sein und abgelöste bzw. beschädigte Teile oder ganze Fliesen sind zu entfernen. Dabei entstehende Hohlräume sind mit marktüblichen zementhaltigen Produkten zu füllen und auszugleichen. Bei neu gebauten Wänden darf der Untergrund weder Risse noch Spalten ausweisen und er muss gut abgetrocknet, d.h. der Feuchtigkeitsschwund muss abgeschlossen sein. Staub, allgemeiner Schmutz, Öle oder Fette sind zu entfernen. Die Wand muss plan sein, Unebenmäßigkeiten müssen mit einem entsprechenden Produkt ausgeglichen werden.

**AUFTRAGEN DES KLEBERS** Der Kleber muss mithilfe einer Kelle mit schrägen 4-6mm Zähnen vollflächig aufgezogen werden, so dass 100% von Reaction Slim bedeckt ist. Um die Bildung von Hohlräumen und Luftblasen, die die korrekte Haftung des Produktes beeinflussen können, zu verhindern drückt man mit einer Gummispachtel auf die Platte und beginnt mit gleichmäßigem Klopfen auf die Oberfläche.

Marca Corona empfiehlt eine Fuge von mindestens 2 mm um die ästhetische und funktionale Leistung zu gewährleisten. Darüber hinaus sollte der Kleber nicht über die Ränder hinausreichen und es wird Verwendung von speziellen Fliesenkreuzen geraten. Die Anordnung der Bewegungsfugen muss vom Bauverantwortlichen oder vom Chef der Baustelle/n vorab berechnet werden.

**EMPFEHLUNGEN** Reaction Slim ist mit Böden derselben Kollektion in traditioneller Stärke kombinierbar, wobei nicht nur die ästhetischen Eigenschaften beibehalten werden, sondern auch das Kaliber und die Modularität.

### Verlegung auf Böden

Reaction Slim erweist sich als ideal für Wandverkleidungen, ist jedoch auch bei der Renovierung von Böden zu verwenden, denn die Kollektion kann direkt auf altem Marmor-, Stein-, Keramik-, oder Cottoboden verlegt werden ohne diesen vorher zu entfernen und hält damit die Kosten im Vergleich zur traditionellen Renovierung gering. Marca Corona empfiehlt die Verwendung von Reaction Slim nur bei Anwendungen in Wohnbereichen, Geschäftsbereichen mit leichter Belastung und keineswegs in Bereichen mit Schwerlasten oder Verkehr mit harter Rollen. Die Verwendung als Boden beschränkt sich auf Innenbereiche oder Bereiche die gänzlich wasserundurchlässig sind.

**VORBEREITUNG** Vor einer Verlegung auf altem Boden muss dessen Solidität und Bodenhaftung geprüft werden. Der Untergrund muss trocken, stabil, vollkommen ebenmäßig und frei von beweglichen Teilchen sein, die die Haftung beeinträchtigen können. Ablöste bzw. beschädigte Teile oder ganze Fliesen sind zu entfernen. Dabei entstehende Hohlräume sind mit marktüblichen zementhaltigen Produkten zu füllen und auszugleichen. Die Ebenflächigkeit der Verlegeoberfläche wird mit dem Richtholz (mindestens 2 Meter Länge) kontrolliert. Unebenmäßigkeiten müssen mit einem entsprechenden Produkt ausgeglichen werden. Für Böden in glasierter Keramik, Marmor, Stein oder Cotto empfiehlt es sich diese vorab mit Wasser und einer Ätznatronlösung zu reinigen und mit viel Wasser nachzuspülen; für den Fall, daß dies nicht durchführbar ist raten wir zum mechanischen Abschleifen.

**AUFTRAGEN DES KLEBERS** Das Auftragen des Klebers muss, um die perfekte Verteilung zu garantieren und eine optimale Haftung zu erzielen, ohne daß sich dabei Hohlräume bilden, in der sogenannten „zweifachen Auftragung“-Methode erfolgen. Der Kleber muss auf der vorhandenen Oberfläche mit einer Leiste mit schrägen 4-6mm Zähnen im aufgetragen werden. Für Kleber, die im Vollbett oder selbstnassend verwendet werden bitte eine Spachtel mit runden Zähnen verwenden, wie von den Herstellern angegeben. Für das Aufbringen des Klebers auf der Plattenrückseite hingegen sollte eine glatte Zahnleiste verwendet werden. Um die Bildung von Hohlräumen und Luftblasen, die die korrekte Haftung des Produktes beeinflussen können, zu verhindern drückt man mit einer Gummispachtel auf die Platte und beginnt mit dem gleichmäßigen Klopfen auf die Oberfläche. Bevor der Kleber vollständig abgetrocknet ist zu prüfen, dass sich in den Fugen kein überschüssiger Kleber befindet. (Klebstoff auf Zement- und Epoxidbasis). Sollte dies der Fall sein muss er vor Verlegung entfernt werden. Für eine verbesserte Ästhetik und eine höhere Funktionalität des Produktes empfiehlt Marca Corona eine Fuge von mindestens 2mm sowie die Verwendung von speziellen Distanzhalterkreuzen. Es ist wichtig, die Bewegungsfugen regelmäßig und mit einem Abstand von mindestens 5 mm von der Platte zum Wand zu setzen. Die Sockelleiste deckt die Freiräume ab und sorgt für einen gleichmäßigen Eindruck. Die Anordnung der Bewegungsfugen muss vom Bauverantwortlichen oder vom Chef der Baustelle/n berechnet werden. Den Boden erst 24 Stunden nach Verlegung wieder betreten.

**EMPFEHLUNGEN** Selbstverständlich empfehlen wir die Trocknungszeiten wie sie vom Hersteller angegeben sind sorgfältig einzuhalten. Darüber hinaus rät Marca Corona von einer Verlegung von Reaction Slim direkt auf dem Estrich ab, weil eine Verlegung auf Estrich sehr stark von dessen korrekten Ausführung, seiner vollständigen Abtrocknung, von den passenden Bewegungsfugen sowie von einer fachmännischen Verlegung abhängig ist. Deshalb rät Marca Corona in diesen Fällen zur Verwendung von Feinsteinzeug in traditioneller Stärke.

### Handling

Die Reaction Slim Platten können, dank ihres geringen Gewichtes leicht und einfach auch von Hand transportiert werden. Nachdem die Verpackung entfernt worden ist sollte man sie mit der längeren Seite in einem Winkel zur Wand von ca. 30° auf dem Boden abstellen. Marca Corona empfiehlt besonders auf die Ecken der Platten zu achten.

### Verlegung

Marca Corona rät Ton, Kaliber und Sortierung des Materials vor Verlegung zu prüfen, denn Reklamationen von bereits verlegtem Material, dessen Fehler auch vor Verlegung sichtbar sind, werden nicht akzeptiert. Während der Verlegung empfehlen wir das Material aus verschiedenen Kartons zu nehmen, sowie eine Verlegung mit Kleber, welche vor allem bei Großformaten höhere Haftung garantiert. Wir möchten daran erinnern, dass bei Verlegung der Untergrund stabil, trocken und ausgereift sein muss, sowie nicht zu kalt bzw. gefroren oder zu heiß. Auf alle Fälle ist den Anweisungen der Hersteller des Materials für Untergründe und des entsprechenden Klebers zu folgen. Kleber auf Zementbasis müssen bei Raumtemperatur aufgebracht werden, d.h. zwischen +5° C und + 30/35° C. Wir empfehlen darüber hinaus auch die technischen Angaben der Hersteller von verwendetem Kleber zu befolgen. Während der Verlegung das Material nicht mit Stiften oder Kugelschreibern, die sich nicht mehr entfernen lassen, markieren. Dies gilt vor allem auch für polierte Produkte.

### Fugen und Verfugung

Die Breite der Fuge kann je nach Fliesengröße und Verwendungszweck des Bodens variieren. Generell rät Marca Corona von einer fugenlosen Verlegung ab und empfiehlt die Verlegung mit einer Fuge von mindestens 2-3 mm. Bei Verwendung von epoxidhaltiger Fugenmasse, mit Zusatz von Harzen oder ähnlichem, wird zur vorherigen Reinigung geraten. Für eine verbesserte Ästhetik sollte der Farbunterschied der Fugenmasse und der Fliese nicht zu stark sein, um den Kontrast zu reduzieren. Nach Verfugung der Fliesen muss die überschüssige Masse schnell und sorgfältig mit viel Wasser und einem Schwamm entfernt werden. Einige Tage nach Verlegung ist es unerlässlich den Boden mit säuregepufferten Lösungen zu reinigen (siehe auch Hinweise „Nach Verlegung“) um alle Überreste vollends zu lösen und zu entfernen.

### Nach Verlegung

Die Schlussreinigung der Arbeitsstätte „nach Verlegung“ ist obligatorisch. Sie unangemessene oder zu späte Entfernung von Resten der verwendeten Fugenmasse kann auf dem Boden zu schwer zu entfernende Höfe führen und einen zementhaltigen Film hinterlassen, der Schmutz aufnimmt und dann den Eindruck vermittelt, das Material würde schmutzig werden. Um zementhaltige Fugenmasse zu entfernen muss der Boden mit einer Lösung aus Wasser und DETERDEK (FILA) gereinigt werden. Das Produkt lässt man auf feuchtem Boden einwirken, ohne es aufzutrocknen, mit Farbtüchern wischen, anschließend mit viel Wasser nachspülen. Wenn nötig, kann dieser Vorgang wiederholt werden. Marca Corona empfiehlt vorab eine Oberfläche von einigen Quadratmetern probeweise zu reinigen und bei positivem Ausgang die Reinigung auf die gesamte Fläche auszuweiten. Nach diesem Vorgang muss eine weitere, basische oder saure, Reinigung mit Fettlöser durchgeführt werden, um mögliche Fettrückstände auf dem Boden zu entfernen.

### Tägliche Pflege

Für die tägliche Reinigung empfehlen wir die Verwendung des neutralen Reinigers FILA CLEANER im Verhältnis 1:200 (2-3 Deckel Produkt in 5 Liter Wasser) in möglichst warmen Wasser verdünnt. Der Bodenlappen oder der Wischmopp sollte gut ausgewunden werden, so dass die Oberfläche des Bodens so wenig wie möglich nass wird. Reiniger mit hohen Rückständen oder Bodenlappen, die nicht gut ausgewunden sind können zu Zeichnungen, Mattheit oder Wasserflecken führen. Wir raten bei Feinsteinzeug ausdrücklich von der Verwendung von Wachs, ölhaltigen Seifen, Imprägniermittel und ähnlichen Produkten ab. Einige im Handel erhältliche Reinigungsmittel enthalten Wachse und Glanzzusätze, die nach häufigerem Reinigen der Fliese eine glänzende Patina ansetzen können. Um diese Patina zu entfernen und der Fliese ihr ursprüngliche Aussehen zurückzugeben, muß der Boden mit entsprechenden Produkten entwachst werden. Marca Corona weist im Übrigen darauf hin, dass Fluorsäure (HF) Feinsteinzeug dauerhaft schädigen kann.

### Zusätzliche Pflege

Bei besonderen oder besonders hartnäckigen Flecken empfehlen wir eine Reinigung mit FILA PS/87 im Verhältnis 1:10 verdünnt und das Nachspülen mit viel Wasser. Marca Corona empfiehlt vor Verwendung der Reiniger, vor allem bei anpoliertem also geläpptem und poliertem Feinsteinzeug, einen Test auf einer Fliese durchzuführen.

## Reaction Slim. Características técnicas.

Reaction Slim es gres porcelánico Marca Corona. Tiene un espesor de 4,8 mm y es producida respetando las normativas EN ISO 14411-G en materia de características técnicas.

### Corte y Elaboración

Reaction Slim puede ser fácilmente cortada con comunes máquinas y utensilios para la elaboración del gres porcelánico (cizallas horizontales dedicadas a este tipo de espesor y discos diamantados). Además, trabajando sobre un plano de trabajo liso y limpio, es posible efectuar cortes incluso con un cutter para vidrios. Durante las operaciones de corte con discos diamantados es necesario utilizar discos de "banda continua" que pueden ser empleados a mano (esmeriladora) y también en mesas de corte adecuadas. Poner mucha atención a la velocidad de rotación tiene que ser de todas maneras superior a 2500 giros/min, mientras el avance del corte tiene que ocurrir a velocidades inferiores a 1 mt/min. Tratándose de gres porcelánico coloreado en masa, los discos de corte apropiados para el trabajo son los específicos para el corte del gres porcelánico.

### Agujereado

El agujereado manual tiene que ser efectuado con puntas de vidrio o de tungsteno de un diámetro máximo de 8 mm. Marca Corona aconseja seguir las siguientes indicaciones:

1. Efectuar un enfriamiento regular con agua en el punto a barrenar;
2. Iniciar el agujereado a una velocidad de rotación baja;
3. No ejercitar una presión excesiva durante la fase de agujereado.
4. Evitar el agujerado cerca de los bordes;
5. Para los agujeros realizados en obra, esperar el secado del adhesivo.

Para todas las operaciones de agujereado superiores a unos 8 mm de diámetro tienen que ser usadas fresas de taza montadas en barreno o esmeriladora. Para los cortes modelados de precisión, en cambio, es indicado el corte con agua.

**Atención: no utilizar el sistema a percusión durante el agujereado.**

### Colocación en revestimiento

Reaction Slim es un producto ideal para ser empleado como revestimiento de paredes interiores y exteriores mediante encolado, en especial en situaciones en las que es necesario que grave un peso menor sobre las superficies a revestir. Puede ser instalado sobre los siguientes soportes:

hormigón	cerámica pre-existente	material lapídeo	mampostería de bloques de cemento expandido
metal	revoques a base de cemento	cartón piedra	paneles de conglomerado de madera

### Colocación en revestimiento existente

**PREPARACIÓN** Antes de proceder a la colocación, verificar que el revestimiento existente esté bien fijado y perfectamente seco y remover eventuales partes o baldosas despegadas o resquebrajadas. Los vacíos que se crearán producto de la remoción tendrán que ser colmados con productos cementosos apropiados. En el caso de paredes de reciente realización es indispensable constatar que el fondo no tenga fisuras, que esté seco y que el retiro higrométrico de secado haya terminado. Por último, es necesario verificar que no haya humedad ascendente. Hay que limpiar cuidadosamente la superficie preexistente quitando el polvo, la suciedad en general, aceites y grasas. Es necesario además verificar si la pared es plana, colmando eventuales desniveles con productos nivelantes.

**APLICACIÓN DEL ADHESIVO** Aplicar el adhesivo sobre toda la superficie a revestir utilizando una llana con dientes inclinados o con dentadura de 4-6 mm, de manera que el adhesivo aplicado en el fondo cubra el 100% de Reaction Slim. Para asegurar un correcto encolado del producto y evitar la formación de vacíos o burbujas de aire, hay que presionar sobre la plancha con una llana con goma y proceder con una marcación homogénea. Marca Corona aconseja una junta de por lo menos 2 mm para garantizar un resultado estético superior y una funcionalidad mayor. Recomienda además impedir el desborde del adhesivo y el empleo de las pertinentes crucetas para marcar las distancias. La disposición de los espacios de dilatación tiene que ser calculada previamente por el responsable o director de trabajos de la(s) obra(s).

**CONSEJOS** Reaction Slim puede ser combinado con pavimentos de la misma colección de espesor tradicional, de los cuales mantiene las características estéticas, el mismo calibre e idéntica modularidad.

### La colocación en pavimento

Reaction Slim es ideal para el revestimiento de paredes, pero también es apropiado para la reestructuración de pavimentos existentes. Se puede efectuar la colocación sobre pavimentos de mármol, piedra natural, cerámica o terracota, evitando demoliciones y limitando los costos respecto a una reestructuración tradicional. Marca Corona recomienda el uso de Reaction Slim sólo para las aplicaciones en ámbito residencial, comercial con tránsito ligero y en contextos en donde no exista un paso de cargas pesadas o tránsito de carros con ruedas duras. El empleo en pavimento tiene que limitarse a ambientes interiores o soportales perfectamente impermeabilizados.

### Preparación

Antes de efectuar la colocación sobre el viejo pavimento hay que controlar la solidez y la adherencia al fondo. El soporte tendrá que estar seco y ser estable, sólido y perfectamente plano y sin elementos o partes sueltas que puedan comprometer la perfecta adhesión. Remover eventuales partes o baldosas despegadas o resquebrajadas y rellenar los vacíos creados con productos cementosos apropiados. La verificación de la cualidad de plano tiene que ser efectuada con pie derecho (por lo menos 2 m de largo) y los desniveles eventuales tendrán que ser rellenados con adecuados productos nivelantes. Para los pavimentos en cerámica, mármol, piedra, terracota, se aconseja un lavado previo con agua y soda cáustica, seguido por enjuagues con abundante agua; en caso de que no fuese posible, efectuar la abrasión mecánica.

**APLICACIÓN DEL ADHESIVO** Aplicar el pegamento usando el método del doble encolado, para asegurar una perfecta distribución y garantizar la perfecta adhesión sin vacíos.

Distribuir el pegamento sobre toda la superficie preexistente empleando una llana con dientes de 4-6 mm o inclinados; con adhesivos a lecho pleno o automojantes usar una llana con dientes redondeados, como indican los productores. La aplicación del adhesivo en la parte posterior de la plancha en cambio tiene que ser realizada mediante una llana lisa o una paleta de punta. Para asegurar un correcto encolado del producto y evitar la formación de vacíos o burbujas de aire, es necesario presionar la plancha con una llana con goma y proceder a una marcación homogénea de la superficie. Antes que el adhesivo esté completamente seco, asegurarse que al interior de las juntas no se haya depositado un exceso de pegamento; en tal caso, removerlo antes de efectuar estucados (cementicios o epóxicos). Para garantizar un resultado estético superior del producto y una funcionalidad mayor, Marca Corona aconseja una junta de por lo menos 2 mm y recomienda emplear las pertinentes crucetas separadoras y localizar los espacios de dilatación con regularidad, dejando un espacio entre el embaldosado y los muros perimetrales de por lo menos 5 mm: el rodapié cubrirá las juntas perimetrales dando un aspecto uniforme. La disposición de los espacios de dilatación tiene que ser calculada por el responsable o por el director de trabajos de la obra. Finalmente, no pisar el pavimento durante y por lo menos hasta 24 horas luego de la colocación.

**CONSEJOS** Obviamente se aconseja respetar los tiempos de secado indicados por los productores de los pegamentos empleados. Marca Corona desaconseja además la colocación de Reaction Slim directamente en el contrapiso, porque el resultado dependería excesivamente de la perfecta ejecución del mismo contrapiso, de su completa maduración, del respeto de los pertinentes espacios de dilatación, además de una colocación realizada con todas las de ley. En este caso es aconsejable el empleo del gres porcelánico de espesor tradicional.

### Transporte

Las losas Reaction Slim, gracias a su ligereza, pueden ser fácilmente transportadas incluso manualmente. Una vez extraídas del embalaje es oportuno ubicarlas apoyando en el suelo el lado más largo, con una inclinación de unos 30° respecto de la pared. Marca Corona aconseja poner cuidado con las esquinas de las losas.

### Colocación en obra

Marca Corona recomienda verificar cuidadosamente el tono, el calibre y la selección del material de antes de la colocación en obra, considerando que no serán aceptados reclamos sobre material ya colocado, cuyos defectos fuesen visibles antes de la colocación. Durante la colocación aconsejamos tomar el material de diferentes cajas. Se aconseja la colocación con pegamento porque ofrece mayores garantías de resistencia, especialmente para los grandes formatos. Se recuerda que, en el momento de la colocación, el fondo tendrá que ser estable, seco y maduro, ni helado ni excesivamente caliente. En todo caso es necesario atenerse a las instrucciones de los productores de los materiales para fondos y adhesivos específicos. Los adhesivos cementicios tienen que ser aplicados a temperatura ambiente, entre +5° C y + 30/35° C. Obviamente también se aconseja respetar los tiempos técnicos indicados por los productores de los adhesivos empleados para la colocación. Durante la colocación, no marcar el material con lápices y rotuladores indelebles, especialmente cuando se trata de productos pulidos.

### Juntas y estucos

El ancho de la junta puede variar en función del tamaño de las baldosas y de la destinación de uso del pavimento. Generalmente, Marca Corona desaconseja la colocación sin juntas y recomienda una colocación con juntas de por los menos 2-3 mm. Para el empleo de estucos epóxicos, añadiduras de resinas o productos similares, aconseja una previa prueba de limpieza. Para un mejor resultado a nivel estético hay que privilegiar el empleo de estucos con un color en sintonía con la baldosa, de manera de reducir el contraste. Tras el estuco de las baldosas es importante quitar rápida y cuidadosamente el estuco en exceso con una esponja y abundante agua. Algunos días después de la colocación es además indispensable efectuar la limpieza de fondo con ácidos tamponados (ver indicación "Después de la colocación") para disolver y extirpar todos los residuos.

### Después de la colocación

Una limpieza tras la colocación es obligatoria a obra terminada. La remoción inadecuada o tardía de los residuos del estucado pueden dejar halos difíciles de quitar y crear sobre la pavimentación una película cementicia capaz de absorber las impurezas, dando la impresión de suciedad. Para quitar los estucos cementicios, lavar el pavimento con una solución compuesta por agua y DETERDEK (FILA). Se deja actuar el producto sobre el pavimento mojado, sin permitir que seque, refregándolo con paños incoloros; a continuación se procederá al enjuague con abundante agua. Si fuese necesario la operación puede ser repetida. Marca Corona sugiere realizar un lavado preliminar sobre una superficie muestra de algunos metros cuadrados y extender la limpieza a toda la superficie en caso de resultado positivo. Luego de este lavado, es necesario efectuar un lavado básico o alcalino empleando detergentes desgrasantes, para eliminar eventuales untuosidades del pavimento.

### Limpieza cotidiana

Para la limpieza cotidiana es aconsejado el empleo del detergente neutro FILA CLEANER diluido en agua posiblemente caliente en una proporción 1:200 (2 tapas de producto en 5 litros de agua), estrujando bien el paño o fregona, en modo de mojar lo menos posible la superficie del pavimento. Detergentes con un alto residuo o paños que no han sido estrujados bien, pueden provocar marcas, cercos opacos o manchas de agua. Se desaconseja vivamente el empleo de ceras, jabones oleosos, impregnantes y tratamientos sobre el gres porcelánico. Algunos detergentes contienen cera y aditivos abrillantantes que, tras varios lavados, pueden depositar patinas brillantes. Para eliminar esta película recuperando el aspecto original de baldosa, hay que quitar la cera del pavimento con productos apropiados. Marca Corona indica además que el ácido fluorhídrico puede dañar irremediablemente el gres porcelánico.

### Limpiezas Extraordinarias

En caso de manchas particulares o muy tenaces, se aconseja el lavado con FILA PS/87 diluido en proporción 1:10 y luego enjuagar. Marca Corona sin embargo recomienda efectuar una prueba preliminar al uso de productos detergentes, especialmente sobre el gres porcelánico bruñido o pulido.



## Reaction Slim. Технические характеристики.

Reaction Slim – это керамогранитные плитки компании Marca Corona, обладающие толщиной всего в 4,8 мм и отвечающие по техническим характеристикам всем требованиям стандарта EN ISO 14411-G.

### Резка и обработка

Резку плиток Reaction Slim можно выполнять с помощью машин и инструментов для обработки керамогранита (специальные плиткорезы для материала указанной толщины, алмазные диски). При условии правильного расположения изделий на чистую и ровную рабочую поверхность, возможно также применение стеклореза. Если используются алмазные диски – которые могут применяться вручну (болгарка) или на специальных станках для резки – важно, чтобы они имели сплошную режущую кромку. Внимательно следите за тем, чтобы скорость вращения диска была более 2500 об/мин и чтобы резка продвигалась при скорости менее 1 м/мин. Наиболее подходящими для резки окрашенного в массе керамогранита являются диски, предназначенные специально для обработки керамогранита.

### Выполнение отверстий

Отверстия диаметром до 8 мм могут выполняться вручну с помощью сверла по стеклу или вольфрамового сверла. При этом Marca Corona рекомендует:

1. регулярно охлаждать водой точки соприкосновения сверла и материала;
2. начинать сверлить на низкой скорости вращения;
3. не оказывать на плитку излишнего давления в ходе сверления;
4. не делать отверстия вблизи кромок;
5. при необходимости выполнения отверстий на уложенной плитке, дожидаться высыхания клея.

Отверстия диаметром свыше 8 мм следует вырезать кольцевой пилой, закреплённой на дрели или болгарке. Для выполнения сложных контуров, требующих большей точности, рекомендуется водоструйная резка.

**Внимание: для вырезания отверстий не использовать ударных дрелей.**

### Укладка

Плитки Reaction Slim пригодны для покрытия внутренних стен и фасадов (путём приклеивания), особенно в тех ситуациях, когда необходимо уменьшить нагрузку на облицовываемую поверхность. Возможна укладка на следующие виды оснований:

бетон;	старую керамическую облицовку;	камень;	пенобетон;
металл;	штукатурку на цементной основе;	гипсокартон;	панели ДСП.

### Укладка на старую настенную облицовку

**ПОДГОТОВКА** Перед тем как приступить к укладке убедитесь, что старая облицовка хорошо закреплена и суха. Слабо закреплённые или потрескавшиеся плитки следует удалить. Образовавшиеся при этом пустоты заполняются подходящим цементным составом.

Если стены новые, проверьте, чтобы на них не было трещин, чтобы они были сухими и чтобы процесс их усадки, обусловленный созреванием, был завершён.

Очистите подлежащую облицовке поверхность от пыли, масел, жиров и грязи вообще. Проверьте, чтобы стена была ровной и в случае необходимости выровняйте её подходящим составом.

**НАНЕСЕНИЕ КЛЕЯ** Клей наносится на облицовываемую поверхность сплошным слоем при помощи зубчатого шпателя с наклонными зубьями или с размером зубьев в 4-6 мм так, чтобы покрывал монтажную поверхность плитки Reaction Slim на 100%. Чтобы обеспечить правильное сцепление и отсутствие пустот или воздушных пузырьков, необходимо надавить на плитку резиновой гладилкой, а затем равномерно простучать поверхность. Для лучшего эстетического результата, а также из соображений практичности Marca Corona рекомендует укладку со швом не менее 2 мм. При этом важно следить за тем, чтобы клей не выходил через швы, и использовать дистанционные крестики. Расстановку деформационных швов рассчитывается руководителем укладочных работ.

**СОВЕТ** Настенная плитка Reaction Slim сочетается с напольной плиткой традиционной толщины той же коллекции, сохраняя при этом все её эстетические характеристики, калибр и модульность.

### Укладка на пол

Плитки Reaction Slim идеальны для облицовки стен, но могут быть использованы также для переустройства старых полов. Их можно укладывать поверх уже существующих покрытий из мрамора, натурального камня, керамики или котто, что позволяет избежать неудобств, связанных с традиционной перестройкой интерьеров и сбиванием старой плитки, равно как и сопряжённых затрат.

Marca Corona рекомендует укладывать плитку Reaction Slim только в жилых контекстах, либо в общественных помещениях, где полы подвергаются небольшим эксплуатационным нагрузкам и где не предвидится перемещения тяжёлых предметов или тележек на жёстких колёсах. Напольное применение допускается только в интерьерах и в полностью закрытых верандах или портиках.

**ПОДГОТОВКА** Перед укладкой плиток Reaction Slim на старую напольную облицовку проверяется её крепление к основанию. Поверхность, на которую будут уложены плитки, должна быть абсолютно сухой, стабильной, прочной и ровной, без посторонних предметов или частиц, которые могли бы препятствовать сцеплению. Слабо закреплённые или потрескавшиеся плитки следует удалить. Образовавшиеся при этом пустоты заполняются подходящим цементным составом. Плоскостность основания проверяется с помощью контрольной рейки (длиной не менее 2 м), а выявленные неровности устраняются при помощи подходящих для выравнивания составов. Плы, облицованные керамической плиткой, камнем, плитками котто промываются раствором воды и каустической соды и прополаскиваются большим количеством воды. При невозможности выполнения такой обработки рекомендуется механическая абразивная чистка.

**НАНЕСЕНИЕ КЛЕЯ** При укладке плиток рекомендуется применение метода “двойного нанесения” клея (на облицовываемое основание и на монтажную сторону плитки); это гарантирует оптимальное сцепление и отсутствие пустот. Клей наносится на подлежащую облицовке поверхность сплошным слоем при помощи зубчатого шпателя с наклонными зубьями или с размером зубьев в 4-6 мм; в случае эластичных клеев на цементной основе для безпустотной укладки, рекомендуется применение шпателя с закруглёнными зубьями в соответствии с указаниями изготовителя.

Нанесение клея на монтажную сторону плитки выполняется гладким шпателем или мастерком. Чтобы обеспечить правильное сцепление и отсутствие пустот или воздушных пузырьков, необходимо надавить на плитку резиновой гладилкой, а затем равномерно простучать поверхность. Важно тщательно очистить швы от клея, проникшего в них при укладке и простукивании, до того, как клей затвердеет, и только после этого приступать к затирке швов (цементными или эпоксидными затирочными материалами). Для лучшего эстетического результата, а также из функциональных соображений Marca Corona рекомендует укладывать плитку со швом не менее 2 мм, использовать дистанционные крестики и равномерно разделить облицованную поверхность деформационными швами. Между напольной облицовкой и стенами оставляют зазор размером не менее 5 мм. Впоследствии в этот зазор вставляется плинтус, который придаёт напольному покрытию завершённый вид. Расстановка деформационных швов рассчитывается руководителем укладочных работ. Не допускается ходить по свежее облицованному полу во время укладочных работ и в течение последующих 24 часов по их завершении.

**СОВЕТЫ** Необходимо дожидаться затвердевания клеев в соответствии с указаниями производителей. Marca Corona не рекомендует укладывать плитки Reaction Slim непосредственно на стяжку, поскольку это требует безупречного выполнения и полного созревания стяжки, правильного распределения деформационных швов и безукоризненного выполнения самой кладки. В этом случае рекомендуется использовать керамогранит традиционной толщины.

### Перемещение

Плиты Reaction Slim благодаря своему малому весу легко перемещаются вручну. После извлечения плиты из упаковки осторожно положите её длинной гранью на пол под углом 30° по отношению к стене. При перемещении будьте крайне внимательны, чтобы не повредить углы.

### Выполнение укладки

Marca Corona рекомендует тщательно проверять тон, калибр и сорт плитки до начала укладочных работ. После укладки материала претензии по видимым дефектам, которые могли быть обнаружены до монтажа, не принимаются. При укладке рекомендуется брать плитки из разных коробок. Укладку лучше всего выполнять с помощью плиточного клея, который обеспечивает лучшее крепление, особенно при использовании больших форматов. Напоминаем, что перед началом работ следует убедиться в стабильности и сухости основания. Не допускается укладка плиток на замёрзшее или на слишком тёплое основание. Соблюдайте инструкции производителей клеев и материалов для подготовки основания. Клеевые составы на цементной основе наносятся при комнатной температуре (от +5° С до + 30/35° С). При выполнении работ следите за временем затвердевания клея, указанным изготовителем. Не делайте на плитках, особенно на полированных, меток карандашом или несмываемым фломастером.

### Швы и затирка

Ширина швов может варьировать в зависимости от размеров плитки и от функционального назначения облицовки. Как правило, Marca Corona не советует укладывать плитки встык. Укладку лучше всего выполнять со швом шириной не менее 2-3 мм. При использовании эпоксидных затирок, затирок с добавлением смол и т.п., рекомендуется предварительно проверить очищаемость плитки от таких материалов. Для лучшего эстетического результата предпочтительно подбирать затирку под цвет плитки так, чтобы максимально сократить контраст. После затирки швов важно немедленно удалить излишки затирочного материала губкой и большим количеством воды. Через несколько дней после укладки необходимо произвести тщательную очистку облицованной поверхности кислотным средством буферного действия (см. раздел “После укладки”) для удаления всех остатков материалов.

### После укладки

По завершении укладочных работ необходимо обязательно произвести аккуратную очистку облицованной поверхности. Если данная чистка производится неудовлетворительно или с запозданием, то на поверхности облицовки могут образоваться трудноудаляемые разводы, а оставшийся тонкий слой цементной затирки будет способствовать лёгкому впитыванию грязи. Для удаления цементных затирок рекомендуется обработать полы раствором воды и средства DETERDEK (FILA). Оставьте раствор для воздействия на некоторое время, не давая ему высохнуть, протрите белой тряпкой, затем помойте пол большим количеством воды. При необходимости обработку можно повторить. Marca Corona рекомендует сначала проверить действие раствора на участке в несколько квадратных метров, и если результат окажется удовлетворительным, помыть всю поверхность пола. После вышеописанной обработки полы промываются обезжиривающим моющим средством на щелочной основе для удаления маслянистых остатков.

### Повседневный уход

Для повседневного ухода рекомендуется использовать нейтральное моющее средство FILA CLEANER, разбавленное в воде, желателно тёплой, в пропорции 1:200 (2-3 крышки продукта на 5 л воды). Хорошо отжимайте тряпку или mop, чтобы смачивать полы как можно меньше. Плохо отжатые тряпки и остатки моющего средства могут стать причиной появления разводов, водяных пятен или потускнения поверхности. В процессе ухода за керамогранитом следует избегать применения восковых, маслянистых препаратов, пропиток и т.п. Некоторые моющие средства, имеющиеся в продаже, содержат восковые и полирующие добавки, которые после многократного применения средства оставляют нежелательную блестящую плёнку. Для её удаления и восстановления первоначального вида плитки используются специальные средства (снимающие воск). Marca Corona обращает ваше внимание на то, что фтористоводородная кислота (HF) может необратимо повредить керамогранит.

### Экстренный уход

Для удаления особо стойких пятен рекомендовано средство FILA PS/87, разбавленное в пропорции 1:10; после применения средства полы тщательно прополаскиваются. Marca Corona рекомендует всегда проверять действие моющих средств, прежде чем использовать их для чистки керамогранита, особенно шлифованного или полированного.

## Consigli per la stuccatura e la pulizia dopo posa.

### Stuccatura e prima pulizia

#### 1. Tipi di stucco.

Per la stuccatura delle fughe (di almeno 1,0 mm di ampiezza) si consiglia di utilizzare solamente stucchi cementizi per fughe migliorate (CLASSE CG2 secondo EN 13888), tipo KERACOLOR FF della MAPEI S.p.a. senza l'aggiunta di alcun additivo.

#### 2. Modalità di applicazione dello stucco.

Riempire bene le fughe con l'impasto cementizio utilizzando l'apposita spatola oppure una racla di gomma, senza lasciare vuoti o dislivelli.

#### 3. Eliminazione degli eccessi di stuccatura.

Questa operazione è di fondamentale importanza come prima fase del processo di pulizia dopo stuccatura del pavimento al fine di facilitare la pulizia di fine cantiere.

a - Togliere l'eccesso di stucco dalla superficie, muovendo la spatola o la racla diagonalmente alle fughe, a impasto ancora fresco;

b - Pulire il residuo di stucco solo quando l'impasto perde la sua plasticità, normalmente dopo 5 minuti, con una spugna umida di cellulosa dura, lavorando in diagonale alle fughe;

c - Risciacquare frequentemente la spugna, usando due diversi contenitori di acqua: uno per togliere l'impasto in eccesso dalla spugna e l'altro di acqua pulita, per la risciacquatura della spugna;

d - A materiale asciutto, risciacquare con acqua calda pulita.

Se la pulizia viene eseguita troppo presto (con impasto ancora plastico), le fughe possono essere svuotate parzialmente e sono maggiormente soggette a viraggio di colore.

Per le grandi superfici utilizzare una macchina con spugna a nastro.

### Pulizia di fine cantiere

La pulizia finale dell'eventuale velo polveroso di stucco dalla superficie si esegue a completa stagionatura dello stucco cementizio (almeno 36-48 ore), eseguendo una pulizia con detergente acido applicabile a mano (spugna o stracci) oppure a macchina (monospazzola) attenendosi scrupolosamente ai consigli di seguito riportati.

#### 1. Prodotti consigliati.

Si consiglia di utilizzare una soluzione acida ad azione tamponata, tipo FILA DETERDEK, diluita 1:5 (1 litro in 5 di acqua calda) in acqua possibilmente calda. Quantità d'uso: 6 litri soluzione acida per 100m<sup>2</sup>.

Evitare assolutamente l'utilizzo di acidi da ferramenta diluiti (per il loro rilascio di fumi nocivi e per la loro azione "bruciante" nei confronti dei giunti).

#### 2. Modalità di esecuzione.

a - Bagnare con acqua solamente lo stucco cementizio in modo da proteggerlo da una eventuale azione corrosiva della soluzione acida diluita;

b - Distribuire uniformemente la soluzione acida diluita utilizzando un normale mop-lavapavimenti (mocio) o uno straccio ruvido per ambienti residenziali oppure frizionando con monospazzola rotante dotata di dischi con tamponi scotch-brite di colore verde per grandi superfici;

c - Lasciare agire per qualche minuto, in funzione dell'intensità dello sporco;

d - Intervenire energicamente con spugna commerciale scotch-brite (oppure con spazzola con setole in nylon nel caso di prima pulizia mal eseguita) o con lo spazzolone;

e - Raccogliere il residuo con stracci oppure con aspiraliquidi.

Risciacquare abbondantemente con acqua calda pulita, ripetendo l'operazione anche più volte sino alla eliminazione di qualsiasi alonatura o residuo negli interstizi.

#### 3. Manutenzione

Per la manutenzione giornaliera si consiglia l'utilizzo del detergente neutro FILA CLEANER diluito 1:200 (2-3 tappini di prodotto in 5 litri di acqua) in acqua possibilmente calda, strizzando bene lo straccio o il mop, in modo da bagnare il meno possibile la superficie del pavimento. Detergenti ad alto residuo o stracci non ben strizzati, possono provocare segni, opacizzazioni o macchie d'acqua. Non è necessario il risciacquo. Ottimi risultati si ottengono anche utilizzando il prodotto FILABRIO spruzzato direttamente sul pavimento e passato con un panno asciutto.

Per sporchi più intensi si consiglia il lavaggio con FILA PS/87 diluito 1: 10 e poi risciacquare.

## Guidelines for grouting and maintenance after installation.

### Grouting and initial cleaning

#### 1. Types of grout.

When grouting joints (with a width of at least 1.0 mm) we recommend using only cement-based grouts for improved joints (CLASS CG2 in accordance with EN 13888 standard), such as KERACOLOR FF by MAPEI S.p.a. without any additives.

#### 2. Grout application methods.

Fill the gaps well with the cement-based grout, using the spatula provided or a rubber squeegee, making sure that the gaps contain no air bubbles and are well levelled.

#### 3. Removal of excess grout.

It is essential to carry out this initial cleaning operation after grouting the floor tiles in order to make it easier to clean the floor once all the building work has been completed.

a – Remove any excess grout from the surface by moving the spatula or squeegee diagonally across the joints, when the grout is still wet;

b – Only clean the remaining grout when the grout loses its plasticity, usually after 5 minutes, by wiping a damp, hard cellulose sponge diagonally across the joints.

c - Rinse out the sponge frequently, using two different water containers: one for removing the excess grout from the sponge and the other with clean water, for rinsing out the sponge;

d – Once the material is dry, rinse with clean, warm water.

If the cleaning operation is carried out too soon (whilst the grout is still malleable), some of the grout may be lost from the joints which may then be more prone to a change of colour.

For large surfaces use a grout cleaning machine with a band sponge.

### Final cleaning operations

The final cleaning to remove any remaining films of grouting dust from the surface is carried out when the cement-based grout has completed hardened (after at least 36-48 hours), by applying an acidic detergent (using a sponge or rags) by hand or by machine (using a single-disc floor cleaner). The guidelines given below must be followed carefully:

#### 1. Recommended products.

We recommend using a buffered alkaline solution, such as FILA DETERDEK, diluted 1:5 – i.e. 1litre per 5 litres of water – in possibly warm water. Recommended quantity: 6 litres of acid solution per 100m<sup>2</sup>.

The use of diluted metal acids must be avoided (due to the harmful fumes they give off and their "burning action" on the joints).

#### 2. Method of use.

a – Dampen the cement-based grout with water only in order to protect it from a possible corrosive action of the diluted acidic solution.

b – Spread the diluted acid solution evenly using a normal floor mop or a coarse cloth for living areas or using a rotating single-disc floor cleaner fitted with discs with a green scotch-brite pad for large surfaces;

c – Let the product react for a few minutes, depending on the amount of dirt;

d – Move vigorously over the surface with a commercially available scotch-brite sponge (or a brush with nylon bristles in the case the initial cleaning operation has not been carried out correctly) or using a scrub brush;

e – Collect any excess using rags or a wet vacuum.

Rinse thoroughly with clean, warm water, repeating the operation if necessary until all marks/streaks in the gaps have been eliminated.

#### 3. Maintenance

For daily maintenance operations we recommend the use of the neutral detergent FILA CLEANER diluted 1:200 (2-3 capfuls of product in 5 litres of water) in possibly warm water: Wring the rags or the mop, so that the floor surface is wet as little as possible. Detergents which leave a high amount of residue or rags which are not properly wrung may cause streaks, dull areas or water marks on the floor. Rinsing is not necessary. Excellent results can also be obtained using the product FILABRIO, which is sprayed directly on the floor and wiped clean using a dry cloth.

To clean dirtier areas we recommend using FILA PS/87 diluted 1:10. Rinse after use.

## Conseils pour le jointoiment et le nettoyage après pose.

### Jointoiment et premier nettoyage

1. Types de mortier.

Pour la réalisation des joints (de 1,0 mm de largeur minimum), il est recommandé de n'utiliser que des mortiers de jointoiment améliorés à base de ciment (CLASSE CG2 selon la norme NF EN 13888), de type KERACOLOR FF de chez MAPEI S.p.a. sans additif.

2. Application du mortier.

Bien remplir les interstices avec la solution à base de ciment à l'aide de la spatule prévue à cet effet ou d'un couteau à enduire en caoutchouc sans laisser de vides ni d'inégalités.

3. Élimination du mortier superflu.

Cette opération revêt une importance capitale, car elle représente la première étape de l'intervention de nettoyage après jointoiment du sol qui servira à faciliter le nettoyage de fin de chantier.

a – Enlever le mortier superflu de la surface en passant la spatule ou le couteau à enduire en diagonale à la section des joints, avant le durcissement du mortier.

b – Attendre que le mortier perde sa plasticité, en général 5 minutes, avant de nettoyer les résidus en passant une éponge dure de cellulose humide en diagonale à la section des joints ;

c - Rincer souvent l'éponge dans deux seaux d'eau différents : le premier pour débarrasser l'éponge du mortier superflu et le deuxième avec de l'eau claire pour rincer l'éponge ;

d – Une fois le matériau sec, rincer à l'eau claire chaude.

Si le nettoyage est fait trop tôt (lorsque le mortier est encore à l'état plastique), les joints peuvent être vidés en partie et ont plus tendance à changer de couleur.

Pour les grandes surfaces, utiliser un robot laveur avec bande éponge.

### Nettoyage de fin de chantier

Ce n'est qu'une fois le mortier à base de ciment complètement durci que se fait le nettoyage final pour éliminer l'éventuel voile poussiéreux formé par le mortier (minimum 36-48 heures). Pour ce faire, nettoyer avec un nettoyant acide appliqué à la main (éponge ou chiffons) ou à l'aide d'une machine (monobrosse), en suivant à la lettre les conseils ci-après.

1. Produits recommandés.

Il est recommandé d'utiliser une solution acide tamponnée, de type FILA DETERDEK, diluée à raison de 1:5 (1 litre pour 5 litres d'eau chaude) dans de l'eau chaude de préférence.

Quantité : 6 litres de solution acide pour 100m<sup>2</sup>.

Éviter catégoriquement d'utiliser des solutions acides pour métaux diluées (en raison de leurs vapeurs toxiques et de leur acidité « brûlante » sur les joints).

2. Mode d'emploi.

a – Verser de l'eau exclusivement sur le mortier à base de ciment pour le protéger contre toute action corrosive de la solution acide diluée ;

b – Répartir uniformément la solution acide diluée à l'aide d'un balai à franges ordinaire ou d'une serpillière rêche pour environnements résidentiels ou frotter à l'aide d'une monobrosse rotative avec disques tampons Scotch-Brite verts pour grandes surfaces ;

c – Laisser agir quelques minutes selon l'intensité de la saleté ;

d – Frotter énergiquement avec une éponge tamponne Scotch-Brite – en vente dans le commerce – (ou avec une brosse à poils en nylon en cas de premier nettoyage mal effectué) ou à l'aide d'un balai-brosse ;

e – Récupérer le résidu à l'aide de serpillières ou d'un aspirateur à eau.

Rincer abondamment à l'eau claire chaude et refaire l'opération autant de fois que nécessaire pour éliminer les taches ou les résidus des interstices.

3. Entretien

Pour l'entretien quotidien, il est recommandé d'utiliser le nettoyant neutre FILA CLEANER dilué à raison de 1:200 (2-3 bouchons de produit pour 5 litres d'eau) dans de l'eau chaude de préférence. Bien tordre le chiffon ou essorer le balai à franges pour mouiller au minimum le carrelage. Si des résidus de nettoyant sont laissés sur le sol ou les serpillières sont mal essorées, le carrelage peut présenter des auréoles, un aspect terne ou des taches d'eau. Pas besoin de rincer.

Le produit FILABRIO donne aussi d'excellents résultats. Il suffit de le vaporiser directement sur le carrelage et de passer un chiffon sec.

Pour une saleté plus tenace, il est recommandé de nettoyer le sol avec FILA PS/87 dilué à raison de 1:10 et de rincer.

## Tipps für die Verfugung und die Reinigung nach der Verlegung.

### Verfugung und Grundreinigung

1. Fugenmassentypen.

Für die Verfugung (mindestens 1,0 mm Breite) wird empfohlen, ausschließlich zementhaltige Fugenmörtel für stark beanspruchte Fugen (KLASSE CG2 nach EN 13888), Typ KERACOLOR FF von MAPEI S.p.a ohne irgendwelche Zusätze, zu verwenden.

2. Anwendung der Fugenmasse.

Füllen Sie die Fugen mit Mörtelmasse, indem sie den entsprechenden Spachtel oder einen Gummirakel verwenden, ohne Lücken oder Unebenheiten zu belassen.

3. Entfernen Sie die Überreste der Fugenmasse.

Dieser Vorgang ist als erste Phase des Reinigungsprozesses nach der Verfugung des Bodens grundlegend wichtig, um die Endreinigung zu erleichtern.

a- Entfernen Sie die überschüssige Fugenmasse von der Oberfläche, indem Sie den Spachtel oder Raket diagonal zu den Fugen führen, solange die Masse noch frisch ist.

b- Reinigen Sie die restliche Fugenmasse, nur wenn die Masse ihre Formbarkeit verliert, dies ist normalerweise nach 5 Minuten der Fall, mit einem feuchten Schwamm aus harter Zellulose und arbeiten Sie dabei diagonal zu den Fugen.

c – Spülen Sie den Schwamm häufig aus und verwenden Sie dabei zwei verschiedene Wasserbehälter. Einen, um die überschüssige Masse aus dem Schwamm zu entfernen und den anderen für sauberes Wasser, für das Ausspülen des Schwamms.

d – Spülen Sie mit sauberem heißen Wasser nach, sobald die Fugen trocken sind.

Wenn die Reinigung zu früh erfolgt (mit noch formbarer Masse), können die Fugen teilweise geleert werden und es besteht dann eine große Gefahr, dass die Farben sich verändern.

Für große Oberflächen verwenden Sie am besten eine Maschine mit Schwammband.

### Endreinigung

Die abschließende Entfernung der eventuellen Staubschicht aus Fugenmassenresten auf der Oberfläche erfolgt nach einer kompletten Aushärtung des zementhaltigen Fugenmörtels (mindest 36-48 Stunden), dabei erfolgt eine Reinigung mit manuell auftragbarem Reinigungsmittel auf Säurebasis (Schwamm oder Lappen) oder mit der Maschine (Einbürste), halten Sie sich dabei sorgfältig an die oben angegebenen Tipps.

1. Empfohlene Erzeugnisse.

Wir empfehlen eine verdünnte Säure mit Pufferwirkung zu verwenden, zum Beispiel FILA DETERDEK, verdünnt im Verhältnis 1:5 (1 Liter in 5 Litern heißem Wasser) in möglichst warmem Wasser.

Verwendungsmenge: 6 Liter verdünnte Säure auf ca. 100 m<sup>2</sup>

Vermeiden Sie in jedem Fall die Verwendung von verdünnten Metallsäuren (da diese schädliche Dämpfe aussenden und die Fugen „verbrennen“ können).

2. Ausführungsarten.

a – Befeuchten Sie nur den Fugenmörtel mit Wasser, um ihn vor einer eventuellen korrosiven Wirkung der verdünnten Säurelösung zu schützen;

b – Verteilen Sie gleichmäßig die verdünnte Säurelösung, indem Sie einen normalen Mopp für die Bodenreinigung oder einen rauen Lappen für Wohnbereiche verwenden, oder aber reiben Sie den Boden mit einer rotierenden Einbürste, mit einem grünen Scotch-Brite-Kissen für große Oberflächen, ab.

c – Lassen Sie das Reinigungsmittel einige Minuten einwirken, je nachdem wie intensiv die Verschmutzung ist.

d – Arbeiten Sie kräftig mit einem handelsüblichen Scotch-Brite-Schwamm (oder mit einer Bürste mit Nylonborsten, falls die Grundreinigung schlecht ausgeführt wurde), oder aber mit einer Scheuerbürste oder einem Schrubber.

e - Nehmen Sie die Rückstände mit einem Lappen oder dem Flüssigkeitssauger ab.

Spülen Sie mit ausreichend klarem heißen Wasser nach, wiederholen Sie diesen Ablauf auch mehrere Male, bis keine Schmutzränder oder –rückstände in den Zwischenräumen mehr vorhanden sind.

### 3. Pflege

Für die tägliche Pflege empfehlen wir die Verwendung des Neutralreinigers FILA CLEANER, der im Verhältnis 1:200 verdünnt wurde (2-3 Deckel des Mittels in 5 Liter Wasser), dabei ist möglichst heißes Wasser zu verwenden, drücken Sie den Lappen oder Mopp sorgfältig aus, um die Bodenoberflächen möglichst wenig zu befeuchten. Reinigungsmittel mit hohem Rückstand oder nicht gut ausgedrückte Lappen können Schmutzstellen, matte Stellen oder Wasserstellen hinterlassen. Ein Nachspülen ist nicht notwendig.

Ausgezeichnete Ergebnisse erreicht man auch, wenn das Produkt FILABRIO verwendet wird, das direkt auf den Boden gegeben und dann mit einem trockenen Lappen abgewischt wird.

Für intensivere Verschmutzungen empfehlen wir, mit FILA PS/87, verdünnt im Verhältnis 1:10, zu wischen und dann nachzuspülen.

## Consejos para el rejuntado y la limpieza tras la colocación.

### Rejuntado y primera limpieza

#### 1. Tipos de materiales de rejuntado.

Para efectuar el rejuntado (juntas de al menos 1,0 mm de amplitud), se aconseja utilizar solamente lecheadas de cemento para juntas mejoradas (CLASE CG2 según EN 13888), tipo KERACOLOR FF de MAPEI S.p.A., sin ningún aditivo.

#### 2. Modalidad de aplicación del material de rejuntado.

Rellenar bien las juntas con la pasta de cemento, utilizando para ello una espátula adecuada o una rasqueta de caucho, sin dejar vacíos o desniveles.

#### 3. Eliminación de los excesos de rejuntado.

Esta operación es de fundamental importancia, como primera fase del proceso de limpieza tras el rejuntado del pavimento, para facilitar la limpieza de fin de obra.

a – Quitar el exceso de material de rejuntado de la superficie, moviendo la espátula o la rasqueta en diagonal a las juntas, cuando la pasta todavía está fresca;

b – Limpiar los residuos de material de rejuntado sólo cuando la pasta pierde su plasticidad (normalmente después de 5 minutos), utilizando para ello una esponja húmeda de celulosa dura, trabajando en diagonal a las juntas;

c - Enjuagar a menudo la esponja, utilizando dos recipientes distintos de agua: uno para quitar la pasta en exceso de la esponja y otro, de agua limpia, para enjuagar la esponja;

d – Una vez seco el material, enjuagar con agua limpia caliente.

Si la limpieza se efectúa demasiado pronto (con la pasta todavía plástica), las juntas pueden vaciarse parcialmente y estar más sujetas al viraje de color.

Utilizar una máquina de cinta con esponja para las grandes superficies.

### Limpieza de fin de obra

La limpieza final de la posible capa de polvo dejada en la superficie por el material de rejuntado deberá efectuarse una vez secada completamente la lechada de cemento (al menos después de 36-48 horas), realizando una limpieza con detergente ácido, aplicable a mano (con una esponja o un trapo) o a máquina (máquina fregadora), y ateniéndose escrupulosamente a los consejos detallados a continuación.

#### 1. Productos aconsejados.

Se aconseja utilizar una solución ácida de acción tamponada, tipo FILA DETERDEK, diluida 1:5 (1 litro en 5 litros de agua caliente) en agua posiblemente caliente.

Cantidad de uso: 6 litros de solución ácida para 100 m<sup>2</sup>.

Evitar absolutamente el empleo de ácidos de ferretería diluidos (liberan humos nocivos y queman las juntas).

#### 2. Modalidad de ejecución.

a – Mojar con agua solamente la lechada de cemento, para protegerla de una posible acción corrosiva de la solución ácida diluida;

b - Distribuir uniformemente la solución ácida diluida utilizando una fregona normal o un trapo áspero para ambientes residenciales, o bien frotando con máquina fregadora giratoria dotada de discos con tampón Scotch-Brite de color verde para grandes superficies;

c – Dejar actuar durante unos minutos, según la intensidad de la suciedad;

d – Actuar enérgicamente con una esponja comercial Scotch-Brite (o bien con cepillo con cerdas de nylon en caso de una primera limpieza mal efectuada) o con el cepillo;

e – Recoger los residuos con trapos o con aspirador de líquidos.

Enjuagar abundantemente con agua limpia caliente, repitiendo la operación incluso varias veces, hasta eliminar de los intersticios cualquier cerco o residuo.

#### 3. Mantenimiento

Para el mantenimiento diario, se aconseja utilizar el detergente neutro FILA CLEANER diluido 1:200 (2-3 tapones de producto en 5 litros de agua) en agua posiblemente caliente, estrujando bien el trapo o la fregona, para mojar lo menos posible la superficie del pavimento. Los detergentes de alto residuo, o los trapos no bien estrujados, pueden provocar señales, mateados o manchas de agua. No es necesario enjuagar. También se obtienen óptimos resultados utilizando el producto FILABRIO rociado directamente sobre el pavimento y pasado con un paño seco.

Para suciedades más intensas, se aconseja fregar con FILA PS/87 diluido 1: 10 y luego enjuagar.

## Рекомендации по затирке швов и чистке после укладки

### Затирка швов и первая очистка

#### 1. Типы затирочных материалов

Для заделки швов (шириной не менее 1,0 мм) рекомендуется использовать только улучшенные затирки на цементной основе (КЛАСС CG2 согласно стандарту EN 13888), например, KERACOLOR FF производства MAPEI S.p.a. без каких-либо добавок.

#### 2. Способ нанесения затирки

Тщательно заполните швы цементным раствором, пользуясь специальным шпателем, тёркой или резиновым ракелем, не оставляя пустот или неровностей.

#### 3. Удаление излишков затирочного материала

Эта предельно важная операция составляет первый этап очистки после затирки швов и выполняется с целью облегчить конечную очистку по завершении укладочных работ.

a – Удалите излишки затирочного материала с поверхности, перемещая шпатель или ракель в диагональном направлении относительно швов, пока смесь ещё не затвердела.

b – Когда материал начнёт терять пластичность (обычно через 5 минут), удалите остатки влажной губкой из жёсткой целлюлозы, проводя ею в диагональном направлении относительно швов.

c – Часто прополаскивайте губку, пользуясь двумя разными ёмкостями с водой: одной для удаления излишков раствора, а другой – для прополаскивания губки в чистой воде.

d – Когда материал затвердел, прополощите тёплой чистой водой.

Если очистку провести слишком рано (когда затирка ещё не потеряла пластичность), то из швов можно произвольно удалить часть материала, кроме того, они больше подвержены изменению цвета.

Для обширной площади пользуйтесь машиной с губчатой лентой.

### **Очистка по завершении укладочных работ**

Окончательное удаление пыльного слоя затирки с поверхности выполняют после полного отвердения цементного раствора (спустя не менее 36-38 часов), используя кислотное средство, которое наносится вручную (губкой или тряпкой) или машиной (с одной щёткой). Для этого тщательно придерживайтесь нижеприведённых рекомендаций.

#### **1. Рекомендуемые средства**

Рекомендуется использовать кислотное средство буферного действия, например, FILA DETERDEK, разведя его в пропорции 1:5 (1 литр средства в 5 л воды) в воде, по возможности, тёплой.

Расход: 6 литров кислотного раствора на 100 м<sup>2</sup>.

Категорически запрещается применять разведённые кислоты для травления металлов (поскольку они выделяют вредные пары и «сжигают» швы).

#### **2. Порядок выполнения**

a – Смочите водой цементную затирку, чтобы защитить её от коррозионного действия кислотного раствора.

b – Равномерно распределите разведённый кислотный раствор, пользуясь шваброй или жёсткой тряпкой для жилых помещений, либо натирая пол односторонним полировщиком, оснащённым дисками из губки scotch-brite зелёного цвета для больших поверхностей.

c – Оставьте для воздействия на несколько минут, в зависимости от степени загрязнения.

d – Энергично протрите губкой scotch-brite (или щёткой с нейлоновой щетиной, если первая очистка была плохо выполнена) или половой щёткой.

e – Удалите остатки тряпками или водососом.

Промойте поверхность большим количеством чистой тёплой воды, при необходимости повторяя операцию несколько раз до полного удаления всех разводов или остатков в щелях.

#### **3. Повседневный уход**

Для повседневного ухода рекомендуется применять нейтральное моющее средство fila cleaner разбавленное 1:200 (2-3 объема крышки продукта в 5 литрах воды) по возможности в горячей воде, следует хорошо отжимать тряпку или губку для того, чтобы как можно меньше увлажнять поверхность пола. Остатки моющего средства или плохо отжатые тряпки могут стать причиной появления следов, потускнения или водяных пятен. Не рекомендуется использовать кислотные, щелочные или пропитывающие средства, а также воск для полов и металлические мочалки. Повторное ополаскивание не требуется. Отличные результаты достигаются при использовании продукта filabrio путем его прямого распыливания на пол, после чего пол протирается сухой тряпкой.

При сильном загрязнении для мытья рекомендуется средство fila ps/87, разбавленное 1:10, после его применения требуется ополаскивание.

**Caratteristiche tecniche - conforme alla norma EN 14411 (ISO 13006) Appendice G gruppo Bla**  
**Technical features - compliant with standards EN 14411 (ISO 13006) annex G group Bla**  
**Caractéristiques techniques - Norme retenue: EN 14411 (ISO 13006) Annexe G groupe Bla**  
**Technische Daten - Bezugsnorm: EN 14411 (ISO 13006) Anlage G Gruppe Bla**  
**Características técnicas - en conformidad con la norma EN 14411 (ISO 13006) Anexo G grupo Bla**  
**Технические характеристики - в соответствии со стандартом EN 14411 (ISO 13006), Приложение G группа Bla**

		Caratteristica tecnica - Technical features Caractéristiques techniques - Technische Eigenschaften Características técnicas - Технические характеристики	Norma Norms Norme Norm Valor Нормативы	Valore richiesto dalle norme - Required standards Valeur prescrite par les normes - Normvorgabe Valor estándar por las normas Значение требуемое нормативами		Valore medio - Average value - Valeur Moyenne Durchschnittswert - Valor Mediano - Среднее значение			
				S>410	90 < S ≤ 190	REACTION	REACTION 10	REACTION SLIM	
Caratteristiche di Regolarità Regularity Characteristics Caractéristiques de régularité Regelmäßigkeit Características de regularidad Свойства правильности		Dimensione dei lati - Dimensions of the sides - Dimensions des côtés Massgenauigkeit - Dimensión de los lados - Размеры кромок	ISO 10545-2	*e ± 0,6%*	*e ± 1,0%*	Conforme Suitable for Conforme Konform Conforme Соответствующий	Conforme Suitable for Conforme Konform Conforme Соответствующий	Conforme Suitable for Conforme Konform Conforme Соответствующий	
		Spessore - Thickness - Epaisseur. Stärke - Espesor - Толщина		± 5,0%	± 10,0%				
		Rettilineità spigoli - Straightness - Equerrage des angles. Geradlinigkeit der kanten - Rectilineidad de los cantos - Прямолинейность ребер		± 0,5%	± 0,5%				
		Ortogonalità - Squareness - Orthogonalité. Rechtwinkligkeit - Ortogonalidad - Ортогональность		± 0,6%	± 0,6%				
		Planarità - Flatness - Planéité Planitaet - Planaridad - Плоскостность		**c.c. ± 0,5% **e.c. ± 0,5% **w ± 0,5%	**c.c. ± 0,5% **e.c. ± 0,5% **w ± 0,5%	c.c. ± 0,3% e.c. ± 0,3% w ± 0,3%			
Caratteristiche strutturali Structural Characteristics Caractéristiques structurales Strukturelle Eigenschaften Características estructurales Конструктивные свойства		Massa d'acqua assorbita - Water absorption - Masse d'eau absorbée Aufgenommene Wassermasse - Peso de agua absorbida - Водопоглощение	ISO 10545-3	≤ 0,5%		≤ 0,1%			Conforme Suitable for Conforme Konform Conforme Соответствующий
Caratt. meccaniche massive Bulk mechanical Characteristics Caractéristiques mécaniques massives Mechanische Eigenschaften des Scherben Características mecánicas Механические свойства массы		Sforzo di rottura - Breaking strenght - Force de rupture Bruchlast - Esfuerzo de ruptura - Усилие на излом	ISO 10545-4	> 7,5 S > 700N < 7,5 S > 1300 N	S ≥ 2000 N		S ≥ 1900 N	Conforme Suitable for Conforme Konform Conforme Соответствующий	
		Resistenza alla flessione - Breaking strength - Résistance a la flexion Biegefestigkeit - Resistencia a la flexión - Прочность на изгиб		R ≥ 35 N/mm <sup>2</sup>	R ≥ 45 N/mm <sup>2</sup>		Conforme Suitable for Conforme Konform Conforme Соответствующий		
Caratt. meccaniche superficiali Surface mechanical charact. Caract. mécaniques super- ficielles Mechanische Eigenschaften der Oberfläche Caract. mecánicas superficiales Поверхностные механические свойства		Resistenza all'abrasione profonda - Deep scratch resistance Résistance à l'abrasion - Tiefenriebharte Resistencia a la abrasión profunda - Устойчивость к глубокому истиранию	ISO 10545-6	≤ 175 mm <sup>3</sup>		≤ 150 mm <sup>3</sup>			Conforme Suitable for Conforme Konform Conforme Соответствующий
Caratt. termo-igrometriche Thermal and hygrometric charact. Caract. thermiques et hygro- métriques Thermo-hygrometrische Eigenschaften Caract. termohigrométricas Тепловые и гигрометрические свойства		Coefficiente di dilatazione termica lineare - Linear heat expansion coefficient Coefficient de dilatation thermique linéique - Lineare thermische Dehnung Coeficiente de dilatación térmica lineal - Коэффициент линейного расширения	ISO 10545-8	Metodo di prova disponibile - Test method available Méthode d'essai disponible - Verfügbare Prüfmethode Método de ensaye disponible - Существующий метод испытания		≤ 7 (MK) <sup>-1</sup>			
		Resistenza agli sbalzi termici - Thermal shock resistance Résistance aux écarts de température - Temperaturwechselbeständigkeit Resistencia a los choques térmicos - Стойкость к перепаду температур	ISO 10545-9	Metodo di prova disponibile - Test method available Méthode d'essai disponible - Verfügbare Prüfmethode Método de ensaye disponible - Существующий метод испытания		Resiste - Resistant - Résistant Beständig - Resiste - Выдерживает			
		Resistenza al gelo - Frost resistance - Résistance au gel Frostbeständigkeit - Resistencia a las heladas - Морозостойкость	ISO 10545-12	Richiesta - Required - Required Gefordert - Requisito - Согласно норме		Resiste - Resistant - Résistant Beständig - Resiste - Выдерживает			
Caratteristiche di sicurezza Safety characteristics Caractéristiques de sécurité Sicherheitsmerkmale Características de seguridad Характеристики безопасности		Coefficiente d'attrito statico - Coefficient of static friction Coefficient de frottement statique - Statischer Reibungskoeffizient Coeficiente de rozamiento estático - Устойчивость к скольжению при статической нагрузке	ASTM C 1028 (S.C.O.F.)	Slip Resistant ( ≥ 0,60 )		≥ 0,60 DRY ≥ 0,60 WET		≥ 0,60 DRY ≥ 0,60 WET	
		Classificazione antiscivolo - Non-slip classification Classification antidérapement - Trittsicherheitsklassen Clasificación antideslizamiento - Классификация противоскользящей плитки	DIN 51130	In funzione dell'ambiente o della zona di lavoro Basing on the environment or on the working area En fonction du lieu de pose ou de la zone de travail Je nach dem ambiente oder dem arbeitsbereich En función del ambiente o de la zona de trabajo В ЗАВИСИМОСТИ ОТ СРЕДЫ ИЛИ ОТ ЗОНЫ РАБОТЫ		R 9	-	R 9	
Caratteristiche chimiche Chemical characteristics Caractéristiques chimiques Chemische Eigenschaften Características químicas Химические свойства		Resistenza ai prodotti chimici di uso domestico ed agli additivi per piscina Resistance to household chemicals and swimming pool salts Résistance aux produits chimiques à usage domestique et aux adjuvants pour piscines Beständigkeit gegen Haushaltschemikalien und Badewasserzusätze Resistencia a los productos químicos de uso doméstico y a los aditivos para piscinas Устойчивость к воздействию химических средств домашнего использования и химических добавок для бассейна	ISO 10545-13	Classe UB min. Class UB min.		UA			
		Resistenza a basse concentrazioni di acidi e alcali Resistance to low concentrations of acids and alkalis Résistance aux acides et aux alcalis à basse concentration Beständigkeit gegen niedrigkonzentrierte Säuren und Laugen Resistencia a bajas concentraciones de ácidos y álcalis Устойчивость к кислотам и щелочам низкой концентрации		Secondo la classificazione indicata dal fabbricante Manufacturer to state classification - Selon le classement donné par le fabricant Je nach der vom hersteller angegebenen klasse Según la clasificación indicada por el fabricante СОГЛАСНО КЛАССИФИКАЦИИ, УКАЗАННОЙ ПРОИЗВОДИТЕЛЕМ		ULA			
		Resistenza ad alte concentrazioni di acidi e alcali Resistance to high concentrations of acids and alkalis Résistance aux acides et aux alcalis à haute concentration Beständigkeit gegen hochkonzentrierte Säuren und Laugen Resistencia a altas concentraciones de ácidos y álcalis Устойчивость к кислотам и щелочам высокой концентрации		Metodo di prova disponibile - Test method available Méthode d'essai disponible - Verfügbare Prüfmethode Método de ensaye disponible - Существующий метод испытания		UHA			
		Resistenza alle macchie - Resistance to stains - Résistance aux taches. Fleckenbeständigkeit - Resistencia a las manchas - Стойкость к образованию пятен		ISO 10545-14	Metodo di prova disponibile - Test method available Méthode d'essai disponible - Verfügbare Prüfmethode Método de ensaye disponible - Существующий метод испытания		Pulibile - Cleanable - Nettoyable Kann gereinigt werden Limpiable - Моющийся		

\*e Deviazione ammissibile, in per cento, della dimensione media di ogni piastrella (2 o 4 lati) della dimensione di fabbricazione. - The deviation, in percent, of the average size for each tile (2 or 4 sides) from the work size. - Écart admissible de la dimension moyenne par carreau (2 ou 4 côtés) à la dimension de fabrication en pour cent. - Zulässige Abweichung in % der Durchschnittsgröße jeder Fliese (2 oder 4 Seiten) in Bezug auf das Werkmaß. - Desviación admisible en % de las medidas medias de cada azulejo (2 o 4 lados) respecto a las medidas de fabricación. - Допустимое отклонение, в процентах, среднего размера каждой плитки (2 или 4 стороны) от производственного размера.

\*f Deviazione ammissibile, in per cento, della dimensione media di ogni piastrella (2 o 4 lati) della dimensione media dei 10 campioni (20 o 40 lati). - The deviation, in percent, of the average size for each tile (2 or 4 sides) from the average size of the 10 test specimens (20 or 40 sides). Écart admissible de la dimension moyenne par carreau (2 ou 4 côtés) à la moyenne de 10 épreuves (20 ou 40 côtés) en pour cent. - Zulässige Abweichung in % der Durchschnittsgröße jeder Fliese (2 oder 4 Seiten) in Bezug auf die Durchschnittsgröße der 10 Muster (20 oder 40 Seiten) Desviación admisible en % de las medidas medias de cada azulejo (2 o 4 lados) respecto a las medidas medias de las 10 muestras (20 o 40 lados). - Допустимое отклонение, в процентах, среднего размера каждой плитки (2 или 4 стороны) от среднего размера 10 образцов (20 или 40 сторон).

\*\*c.c. Curvatura del centro in rapporto alla diagonale calcolata secondo le dimensioni di fabbricazione. - Centre curvature, related to diagonal calculated from the work sizes. - Courbure du centre par rapport à la diagonale calculée selon les dimensions de fabrication. Mittelpunktwölbung, bezogen auf die über das Werkmaß berechnete Diagonale. - Curvatura del centro respecto a la diagonal calculada según las medidas de fabricación. - Кривизна центральной части относительно диагонали, рассчитанной исходя из производственных размеров.

\*\*e.c. Curvatura dello spigolo in rapporto alle dimensioni di fabbricazione corrispondenti. - Edge curvature, related to the corresponding work sizes. - Courbure de l'arête par rapport à la dimension de fabrication correspondante. Sverglöbning in Bezug auf das entsprechende Werkmaß. - Curvatura del canto respecto a las medidas correspondientes de fabricación. - Кривизна кромки относительно соответствующих производственных размеров.

\*\*w Kertengölgement in rapporto alla diagonale calcolata secondo le dimensioni di fabbricazione. - Warpage, related to diagonal calculated from the work sizes. - Déformation par rapport à la diagonale calculée à partir des dimensions de fabrication. Windschiefe in Bezug auf die über das Werkmaß berechnete Diagonale. - Alabeo respecto a la diagonal calculada según las medidas de fabricación. - Перекос относительно диагонали, рассчитанной исходя из производственных размеров.

© Ceramiche Marca Corona Spa

Pubblicazione: Settembre 2010

# MARCA CORONA 1741

EVOLUZIONE CERAMICA

CERAMICHE MARCA CORONA SPA  
via Emilia Romagna, 7  
41049 Sassuolo (Modena)  
Tel. +39 0536 867200  
Fax +39 0536 867320-51  
[www.marcacorona.it](http://www.marcacorona.it)  
[info@marcacorona.it](mailto:info@marcacorona.it)

