

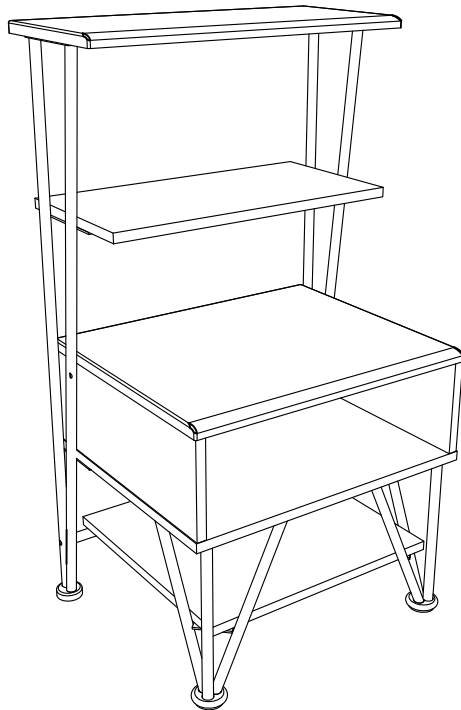

# 1314096

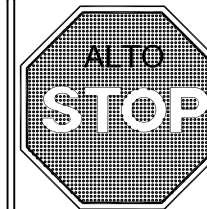

THIS INSTRUCTION BOOKLET CONTAINS IMPORTANT SAFETY INFORMATION. PLEASE READ AND KEEP FOR FUTURE REFERENCE.  
ESTE FOLLETO DE INSTRUCCION CONTIENE INFORMACION IMPORTANTE DE SEGURIDAD. POR FAVOR, LEALA Y GUARDELA PARA PODER USARLA EN UN FUTURO.



**DO NOT RETURN PRODUCT TO THE STORE**  
Individual stores do not stock parts.

**NO DEVUELVA ESTE PRODUCTO A LA TIENDA**  
Las tiendas no almacenan partes.

Lot Number / N<sup>o</sup>mero de Lote: \_\_\_\_\_

Date Of Purchase / Fecha de Compra: \_\_\_/\_\_\_/\_\_\_

If a part is missing or damaged, call our toll-free customer service line. We will gladly ship your replacement parts FREE of charge.

Si faltan partes o piezas, o éstas están dañadas, llame gratis al teléfono de servicio al cliente. Con gusto le enviaremos las partes sin cargo alguno.

Need Parts or Assistance?  
Necesitas partes o asistencia?

**1-800-489-3351**

or access our website  
to visite nuestra página de internet

[www.altrafurniture.com](http://www.altrafurniture.com)

For prompt, reliable service please have your assembly manual ready.  
Para obtener un servicio rápido y confiable, por favor guarde este manual para tenerlo siempre a mano.

Recommended # of people needed for assembly: 2  
El número recomendado de personas necesarias para el montaje: 2

B34131409600

Thank you for purchasing from Altra Furniture.  
Visit [www.altrafurniture.com](http://www.altrafurniture.com) to view the limited warranty valid in the U.S. and Canada.

## ALTRA FURNITURE CUSTOMER SERVICE

Gracias por haber comprado de Altra Furniture.  
Visitar [www.altrafurniture.com](http://www.altrafurniture.com) para mirar la garantía limitada válida solamente en U.S.A y Canada.

## SERVICIO A LA CLIENTE DE ALTRA FURNITURE

### Before starting - Antes de empezar.

- Read each step carefully before starting. It is very important that each step of instruction is performed in the correct order. If these steps are not followed in sequence, assembly difficulties will occur.  
Leer con cuidado cada paso antes de empezar. Es muy importante de ejecutar cada paso en el orden correcto. Si los pasos no están ejecutados en secuencia, ocurrirán dificultades en el montaje.
- Make sure all parts are included. Most board parts are labeled or stamped on the raw edge. Asegurar que todas las piezas son incluidas. La mayoría de las tablas tienen las etiquetas o los sellos en el lado sin acabado.
- Work in spacious area, preferably on a carpet, near the place the unit will be used. Trabajar en una área espaciosa, preferible sobre alfombra, cercas del lugar donde se va a usar el mueble.
- Have the following tools close at hand. Tener las herramientas siguientes cerca de la mano.
- Do not use power tools to assemble your furniture. Power tools may strip or damage the parts. No use herramienta eléctrica para montar su unidad. Las herramientas eléctricas pueden dañar las piezas.

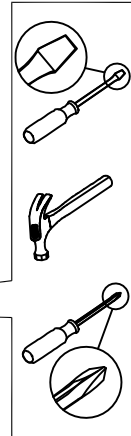

Call us at:  
Llamar a:

1-800-489-3351  
(in U.S.A. only)  
(Solo en U.S.A)



Fax:  
Fax:

1-636-745-1005



Visit our Website:

Visitar nuestro website: [www.altrafurniture.com](http://www.altrafurniture.com)



Write to:  
Escribir a:

ALTRA FURNITURE  
410 East 1st Street South Wright City, MO 63390 USA  
Attn: Service Dept.

9:00am - 5:00pm

Monday - Friday ~~9:00am - 5:00pm~~  
Central Time ~~Central Time~~

Lunes - Viernes ~~9:00am - 5:00pm~~  
~~7:00am - 3:00pm~~ ~~9:00am - 5:00pm~~  
Tiempo Central ~~Central Time~~

### HELPFUL HINTS

- Visit our website for assembly video clips.
- Identify, sort and count the parts before attempting assembly.
- Call our toll free number if you need assistance identifying parts.
- Compression dowels are tapped in with a hammer.
- Slides have lips only on the right side.
- Cam locks that are properly fastened on a horizontal board will face toward the center of the unit, on a vertical board the point on the lock will face the bottom.
- Back panels provide stability and support. Use all the nails provided.
- When tapping nails into a board, be sure there are equal margins on all sides to square the unit.
- Units without the back panel installed may collapse.
- Clean the product with your favorite furniture polish and a soft cloth. DO NOT USE harsh chemicals or abrasive cleaners.
- Move your new furniture carefully, with two people lift and carry the unit to its new location.
- Never push, drag or scoot your furniture (especially on carpet).
- Your furniture can be disassembled and reassembled to move.
- Additional parts are available for a nominal fee.

### NOTES UTILES

- Visitar nuestro website para mirar los videos cortos del montaje.
- Identificar, clasificar y contar las piezas antes de intentar el montaje.
- Llamar gratis a nuestro número de servicio si necesita ayuda con identificar las piezas.
- Las clavijas de compresión se taladran con un martillo.
- Las correderas sólo tienen las proyecciones en el lado derecho.
- Las cerraduras de leva que se atan propiamente en una tabla horizontal se puntan al centro de la unidad, y las en una tabla vertical se puntan al fondo.
- Los paneles traseros se mantienen la estabilidad. Usar todos los tornillos proporcionados.
- A taladrar los tornillos en una tabla, asegurarse que hay márgenes iguales en todos los lados para cuadrar la unidad.
- Las unidades sin panel trasero pueden derrumbarse.
- Limpiar la unidad con su pulimento favorito de mueble y una tela suave. NO UTILIZAR productos con químicos duros o abrasivos.
- Mover su mueble nuevo cuidadosamente, con dos personas levantar la unidad a su nuevo lugar.
- Nunca empujar o arrastrar su mueble (especialmente en alfombra).
- Poderse desmontar y volver a montar su mueble de para mover.
- Piezas adicionales están disponibles para una cuota nominal.

**PARTS -PIEZAS**

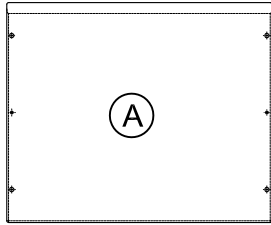

Top Panel  
Panel Superior  
T1314096010

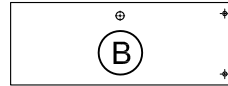

Left support panel  
Panel izquierdo  
T1314096020

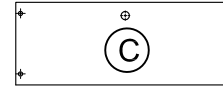

Right support panel  
Panel derecho  
T1314096030

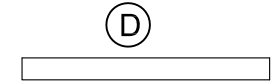

Back rail (2)  
Riel trasero (2)  
T1314096040

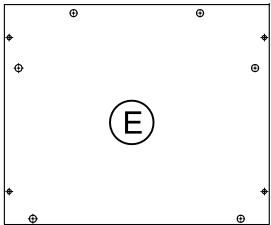

Bottom panel  
Panel del Fondo  
T1314096050

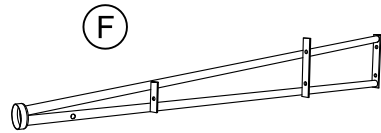

Left rear leg  
Pata trasera izquierda  
T1314096060

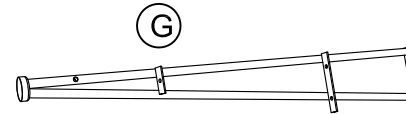

Right rear leg  
Pata trasera derecha  
T1314096070

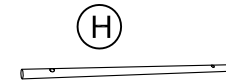

Support Tube (2)  
Tubo de Soporte (2)  
T1314096080

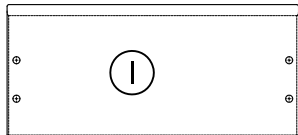

Top Shelf  
Estante Superior  
T1314096090

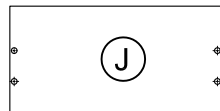

Second shelf  
Segundo estante  
T1314096100

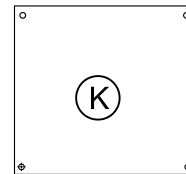

Bottom Shelf  
Estante Inferior  
T1314096110

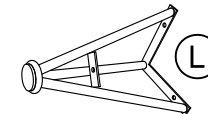

Front leg (2)  
Pata frontal (2)  
T1314096120

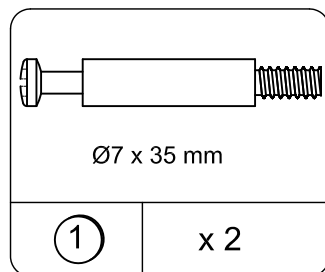

Cam bolt  
Perno de la leva  
TJY0131

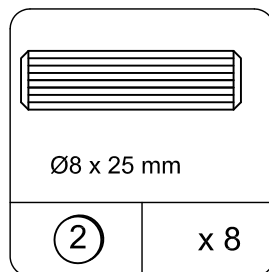

Wooden dowel  
Clavija de madera  
TJY0132

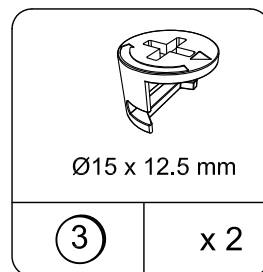

Cam lock  
Cerradura de la leva  
TJY0133

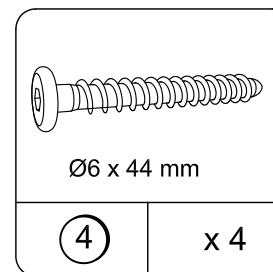

Screw bolt  
Tornillo con tuerca  
TJY0134

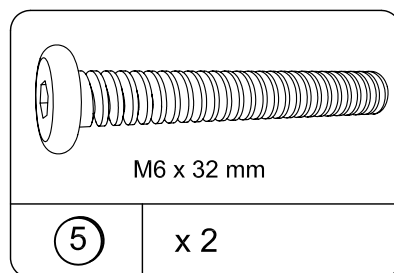

Hex flat head bolt  
Perno allen  
TJY0140

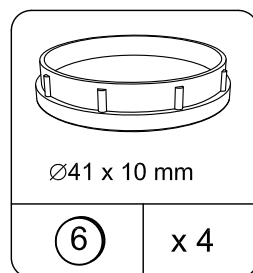

Foot cap  
Tope para pata  
TJY0136

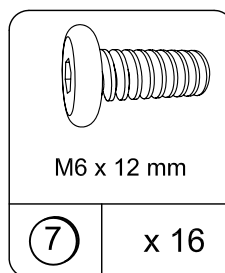

Hex flat head bolt  
Perno allen  
TJY0135

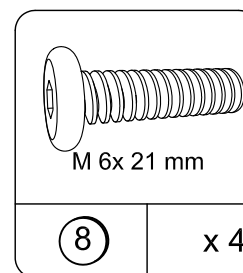

Hex flat head bolt  
Perno allen  
TJY0139

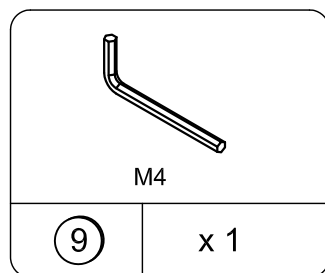

Hex key  
Llave hexagonal  
TJY0125

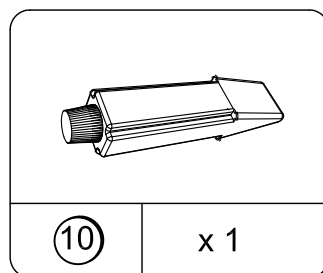

Glue  
Pegamento  
TJY0065

This illustration shows how the cam fastening system works.

Esta ilustración muestra como funciona el sistema de fijación de leva.

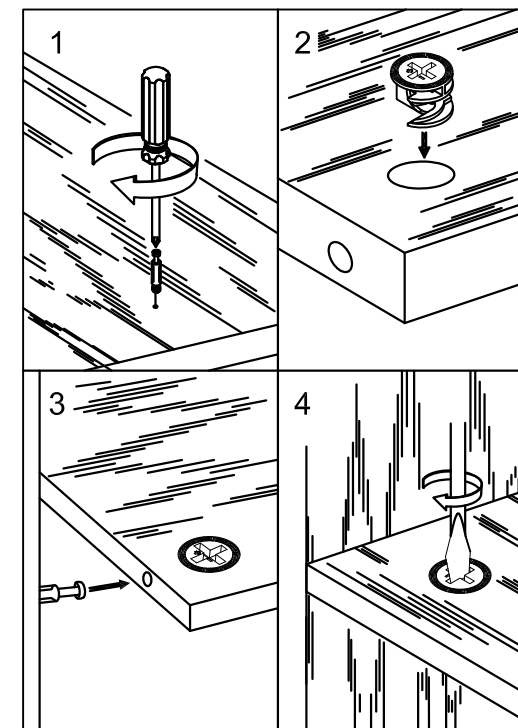

To view a video on how the cam fastening system works, download a free QR-reader on your smartphone, then scan the code.

Para ver un video de como funciona el sistema de sujeción cam, descargue una aplicación gratis que podra ver en su teléfono móvil, entonces escnee el código.

# 1

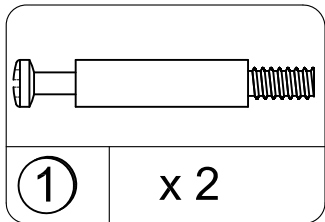
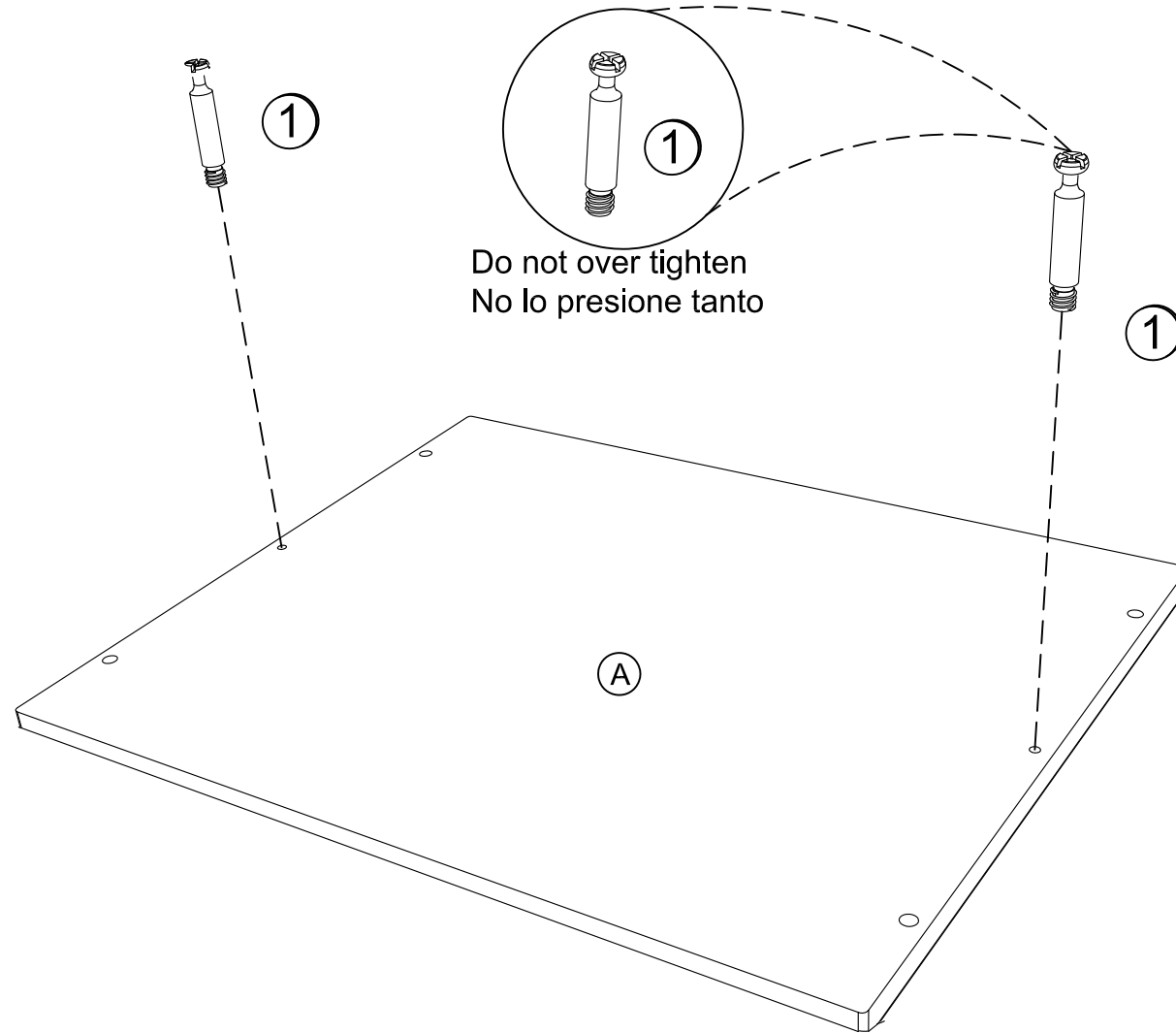

# 2

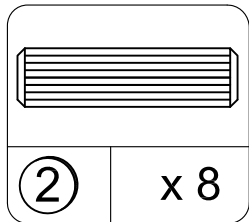
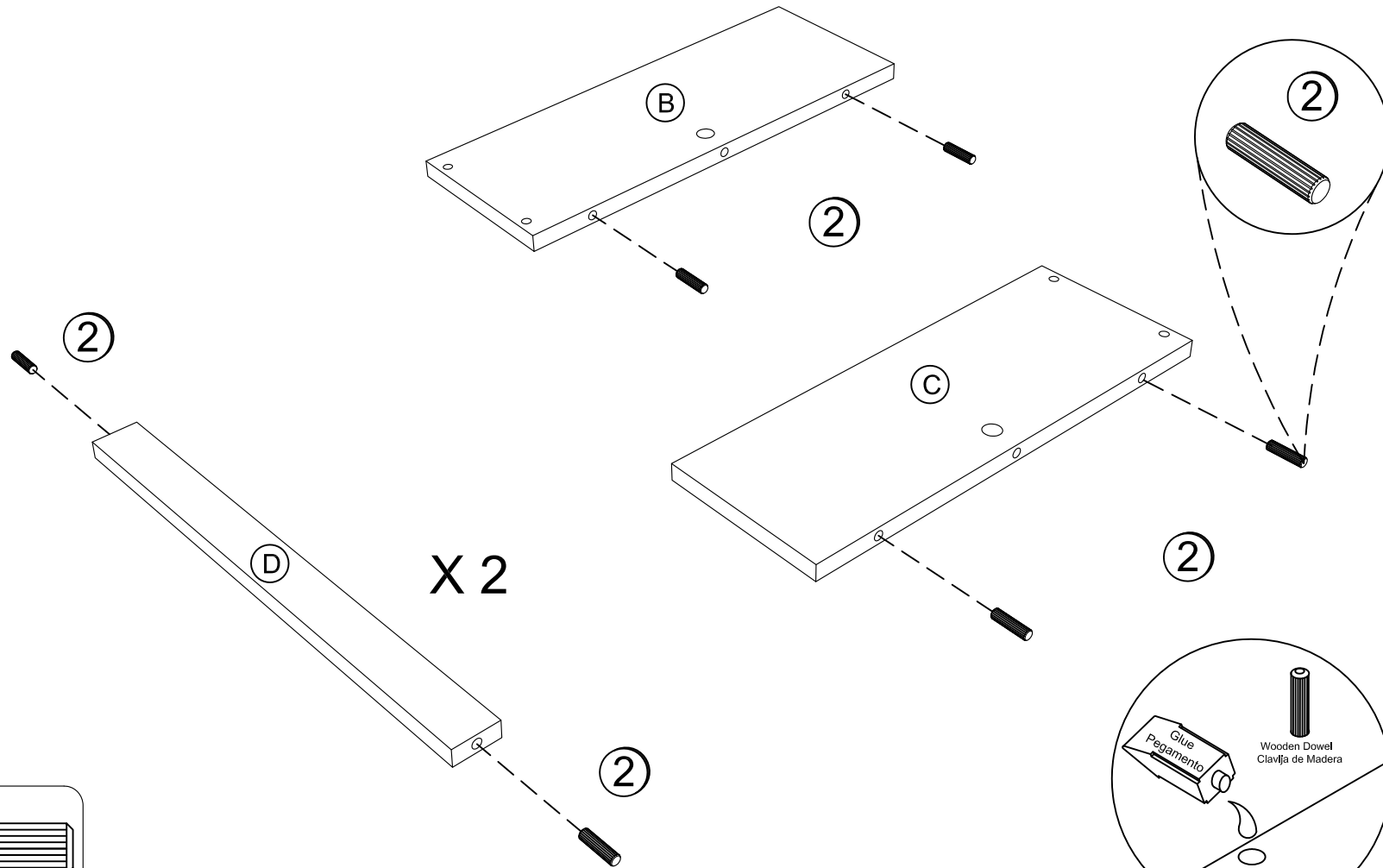

Use one drop of glue in dowel hole.  
Use una gota de pegamento en el agujero de clavija.

# 3

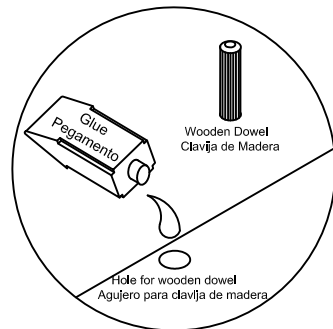
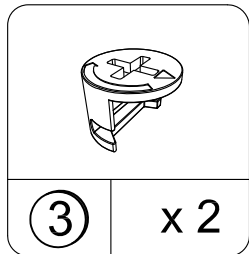
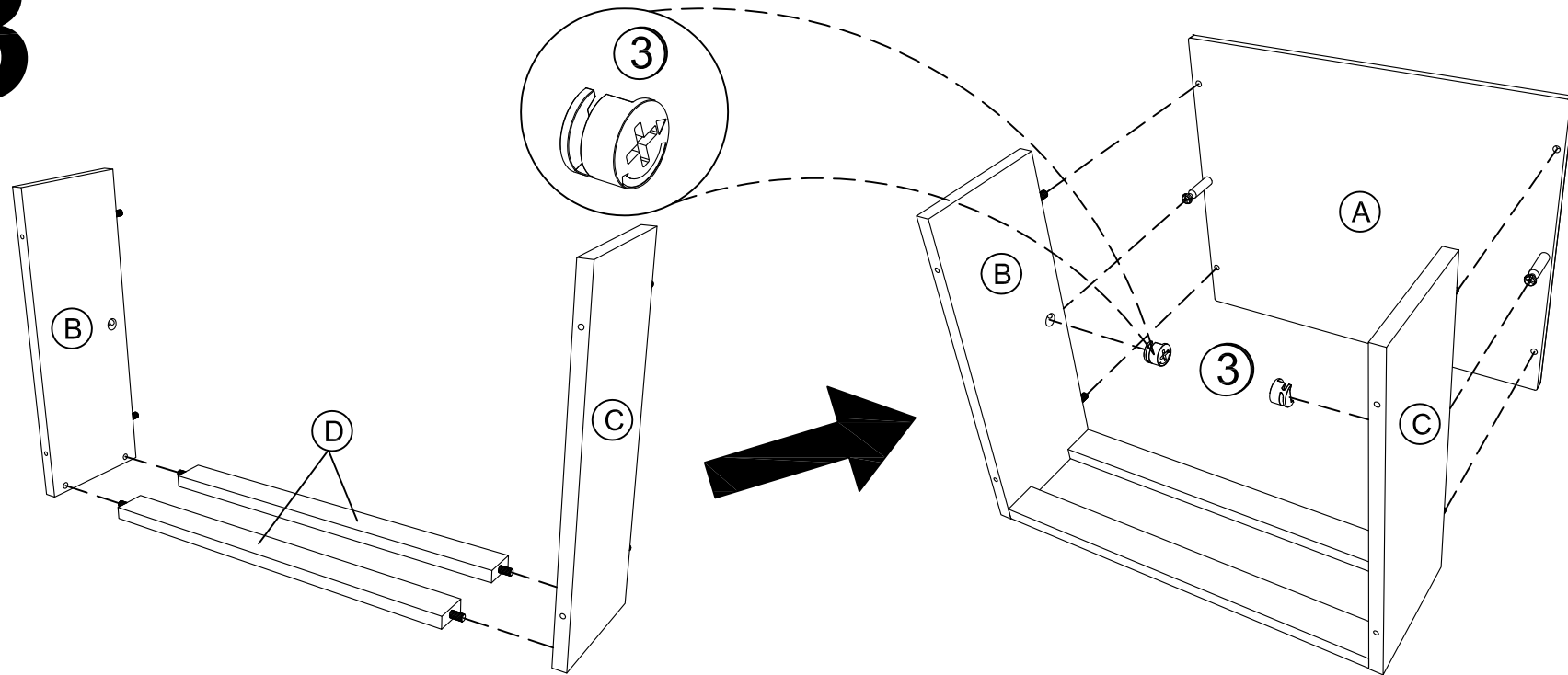

Use one drop of glue in dowel hole.  
Use una gota de pegamento en el agujero de clavija.

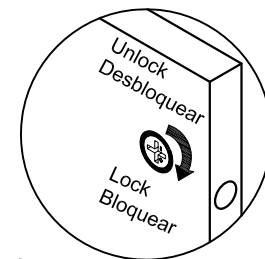
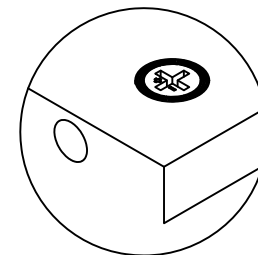

Proper orientation of cam lock  
La orientación apropiada para el seguro de bloqueo

# 4

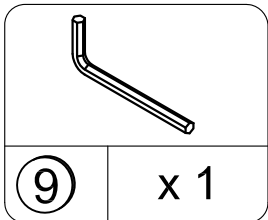
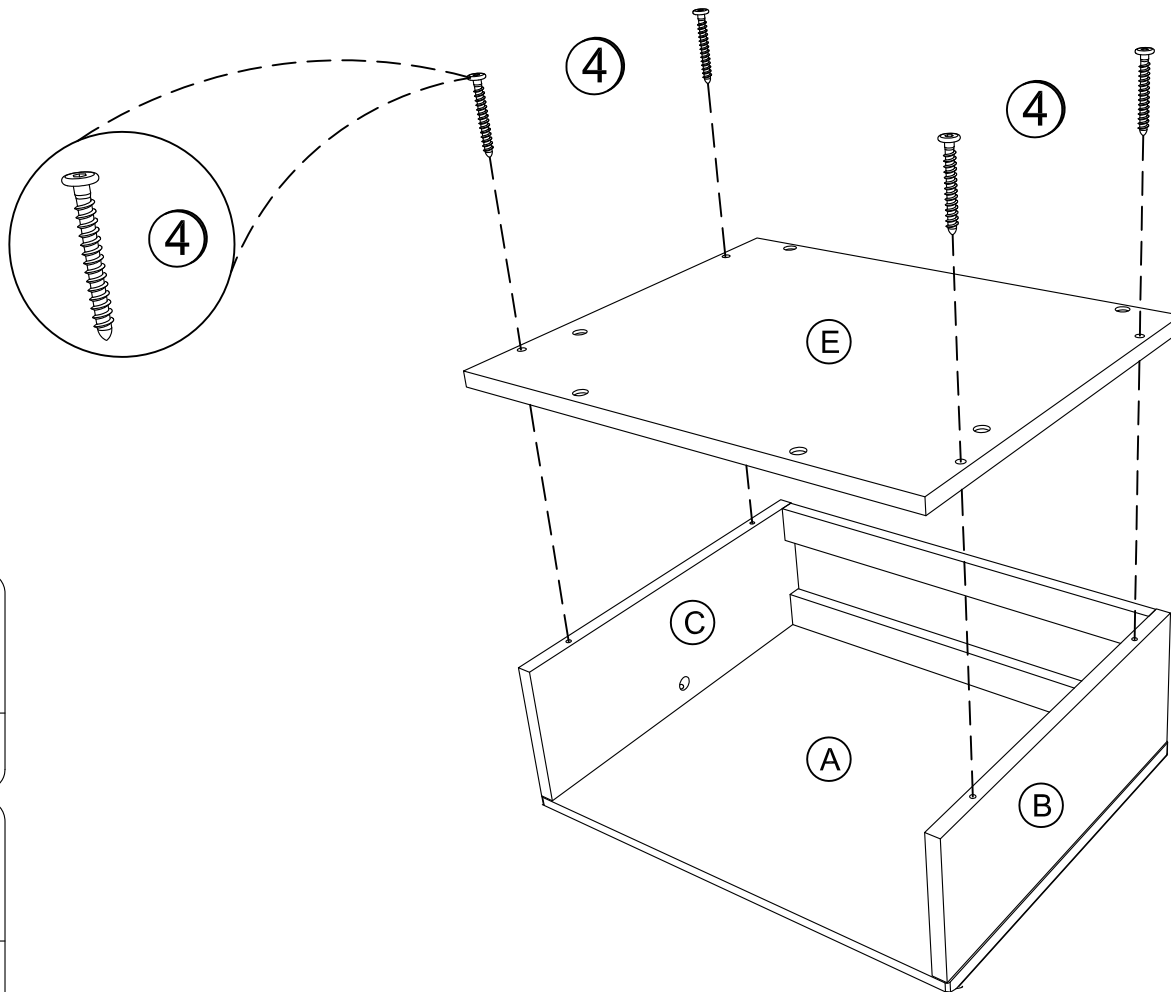

9 x 1

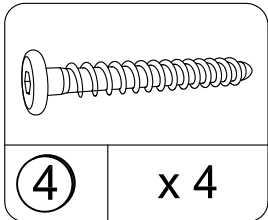

4 x 4



# 5

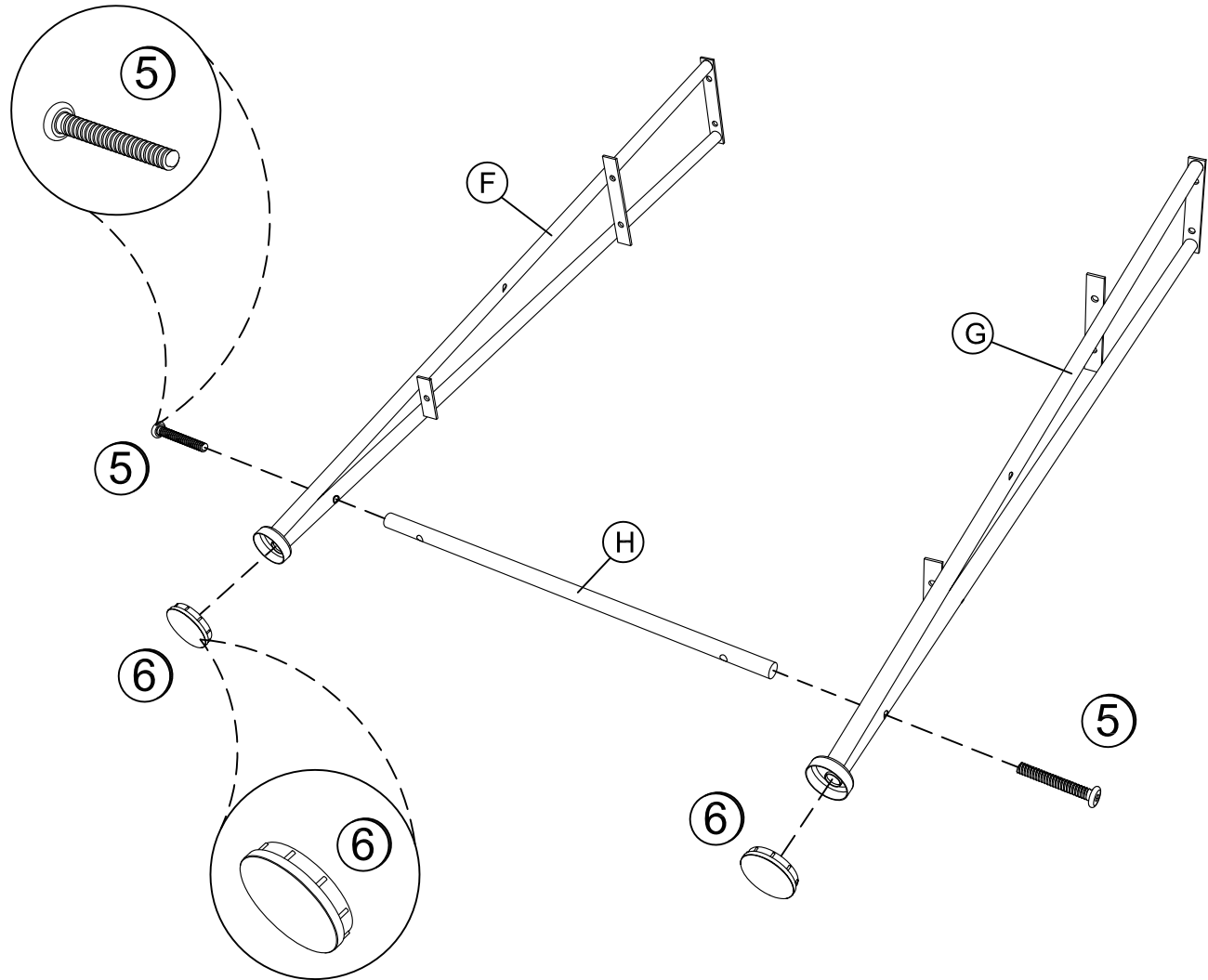
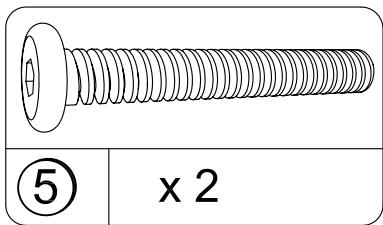
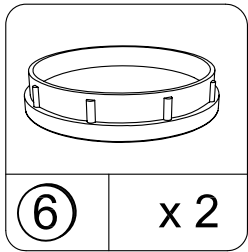
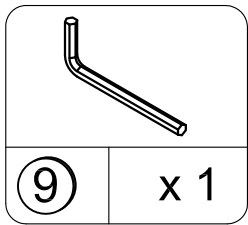

# 6

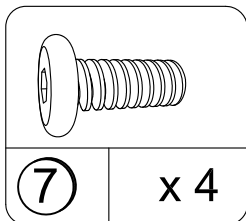
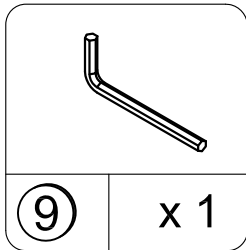
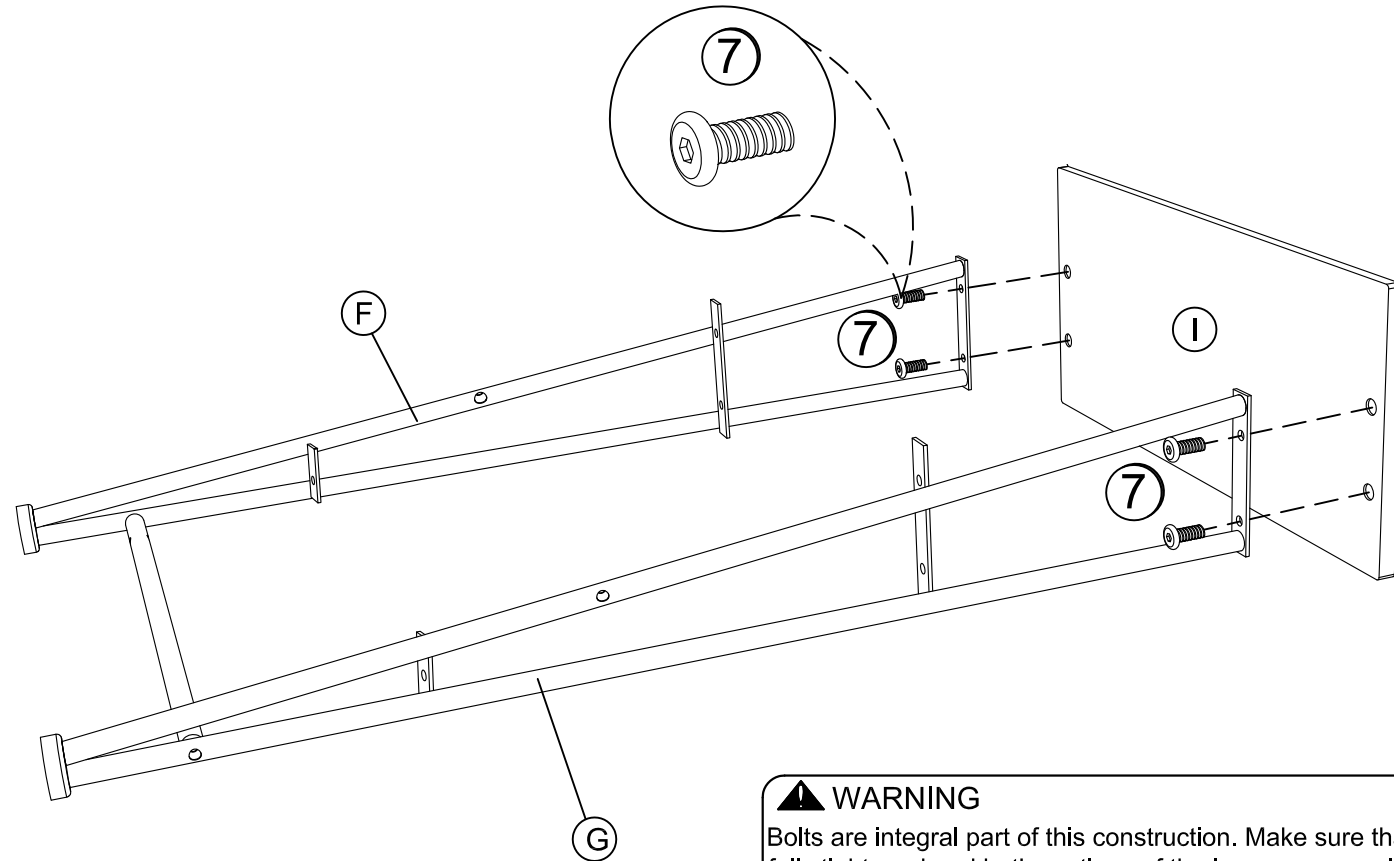

## ⚠ WARNING

Bolts are integral part of this construction. Make sure that bolts are fully tightened and both sections of the legs are securely attached. Failure to do so could cause instability, product collapse, and/or serious injury.

## ⚠ ADVERTENCIA

Tornillos y clavijas son parte integral de esta construcción. Asegúrese de que los tornillos estén bien apretados y que las dos secciones del marco lateral estén instalados correctamente. No hacerlo, puede resultar en inestabilidad, derrumbe de mueble y/o lesiones graves.

# 7

## ⚠ WARNING

Bolts are integral part of this construction. Make sure that bolts are fully tightened and both sections of the legs are securely attached. Failure to do so could cause instability, product collapse, and/or serious injury.

## ⚠ ADVERTENCIA

Tornillos y clavijas son parte integral de esta construcción. Asegúrese de que los tornillos estén bien apretados y que las dos secciones del marco lateral estén instalados correctamente. No hacerlo, puede resultar en inestabilidad, derrumbe de mueble y/o lesiones graves.

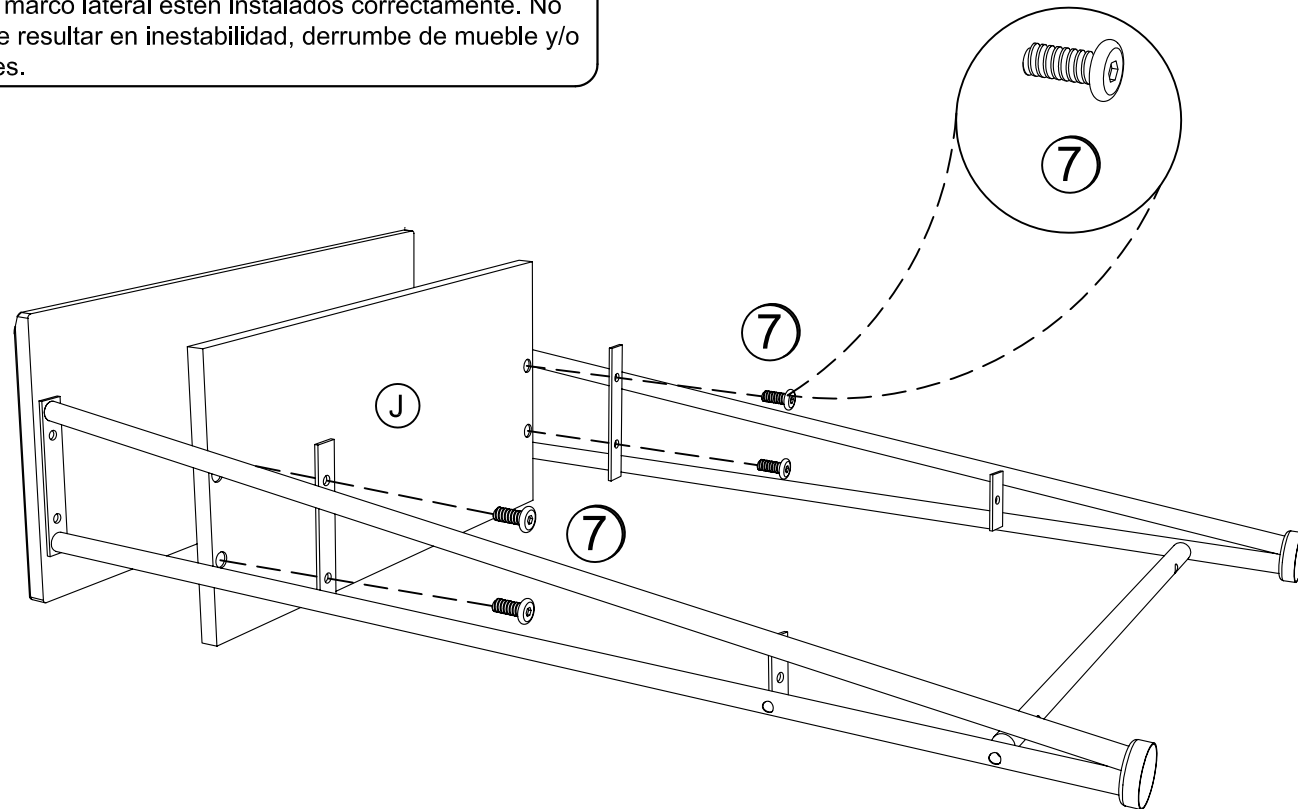
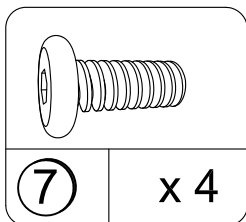
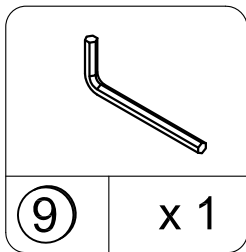

# 8

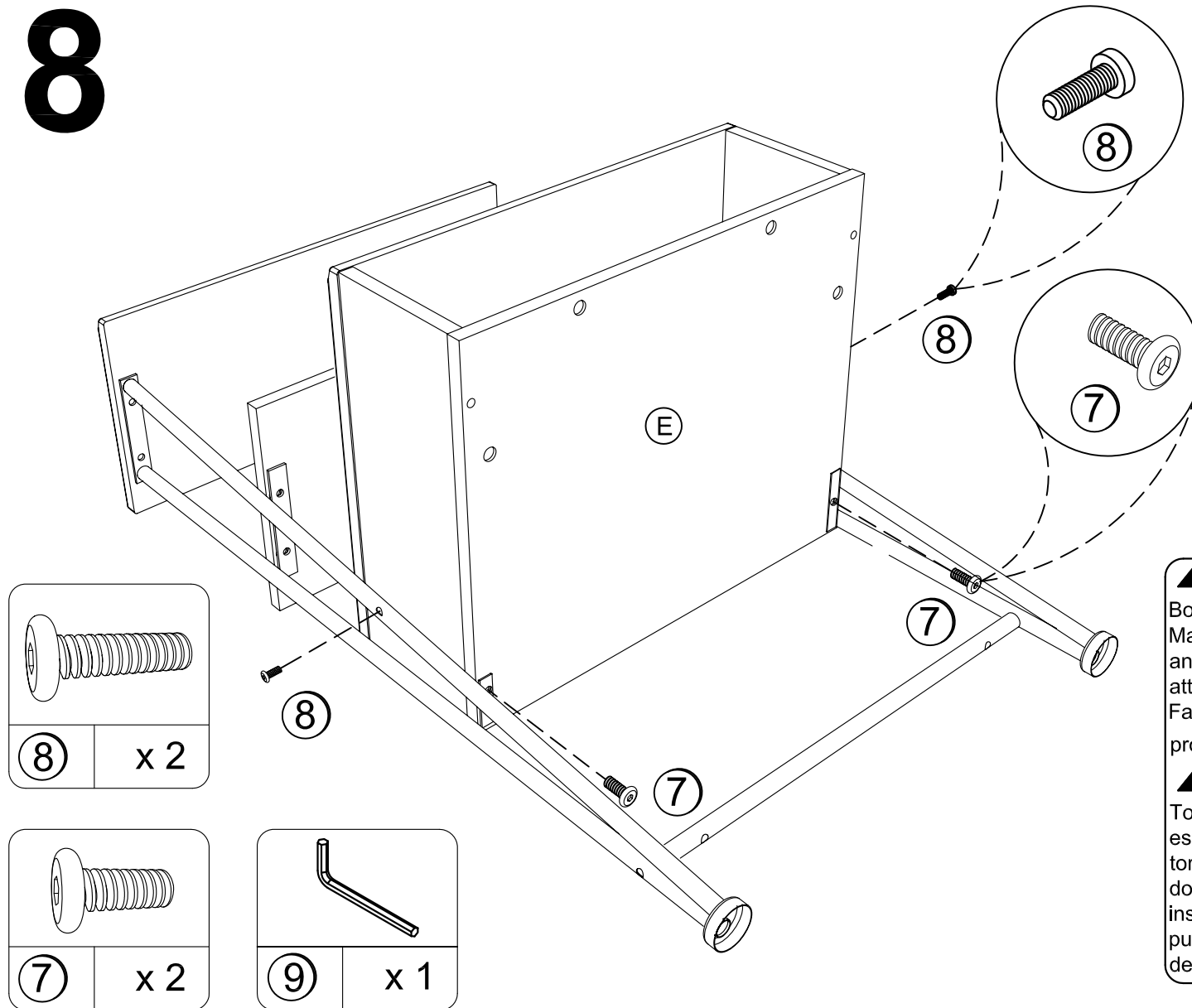

**▲ WARNING**  
Bolts are integral part of this construction. Make sure that bolts are fully tightened and both sections of the legs are securely attached. Failure to do so could cause instability, product collapse, and/or serious injury.

**▲ ADVERTENCIA**  
Tornillos y clavijas son parte integral de esta construcción. Asegúrese de que los tornillos estén bien apretados y que las dos secciones del marco lateral estén instalados correctamente. No hacerlo, puede resultar en inestabilidad, derrumbe de mueble y/o lesiones graves.

# 9

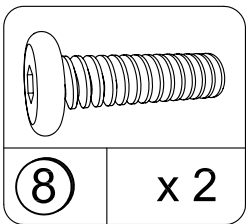
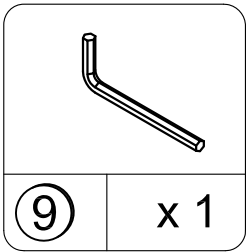
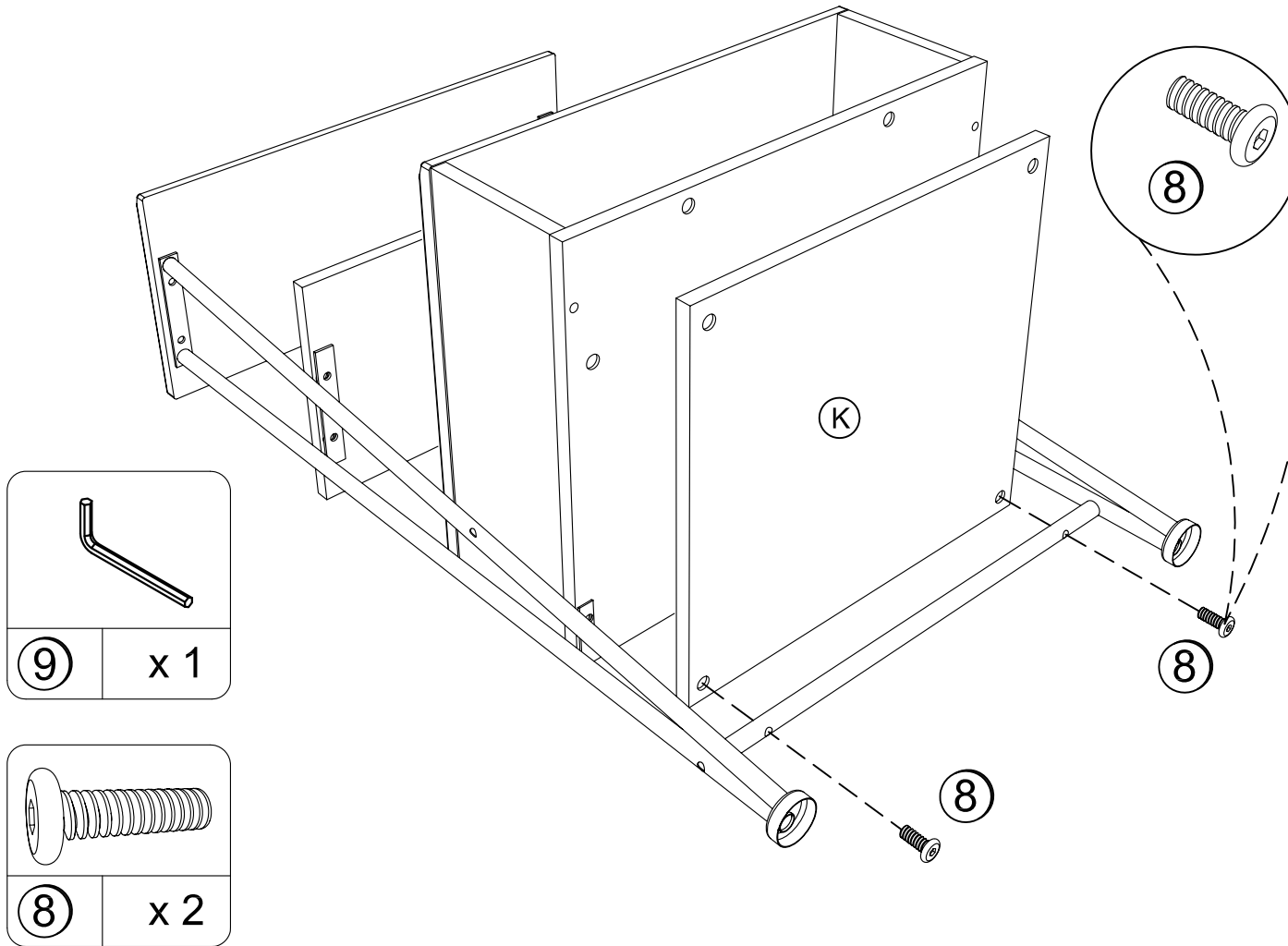

**▲ WARNING**  
Bolts are integral part of this construction. Make sure that bolts are fully tightened and both sections of the legs are securely attached. Failure to do so could cause instability, product collapse, and/or serious injury.

**▲ ADVERTENCIA**  
Tornillos y clavijas son parte integral de esta construcción. Asegúrese de que los tornillos estén bien apretados y que las dos secciones del marco lateral estén instalados correctamente. No hacerlo, puede resultar en inestabilidad, derrumbe de mueble y/o lesiones graves.

# 10

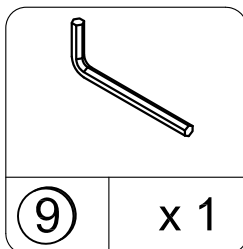
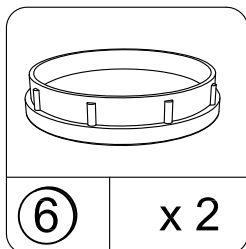
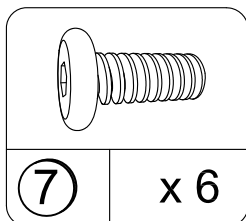
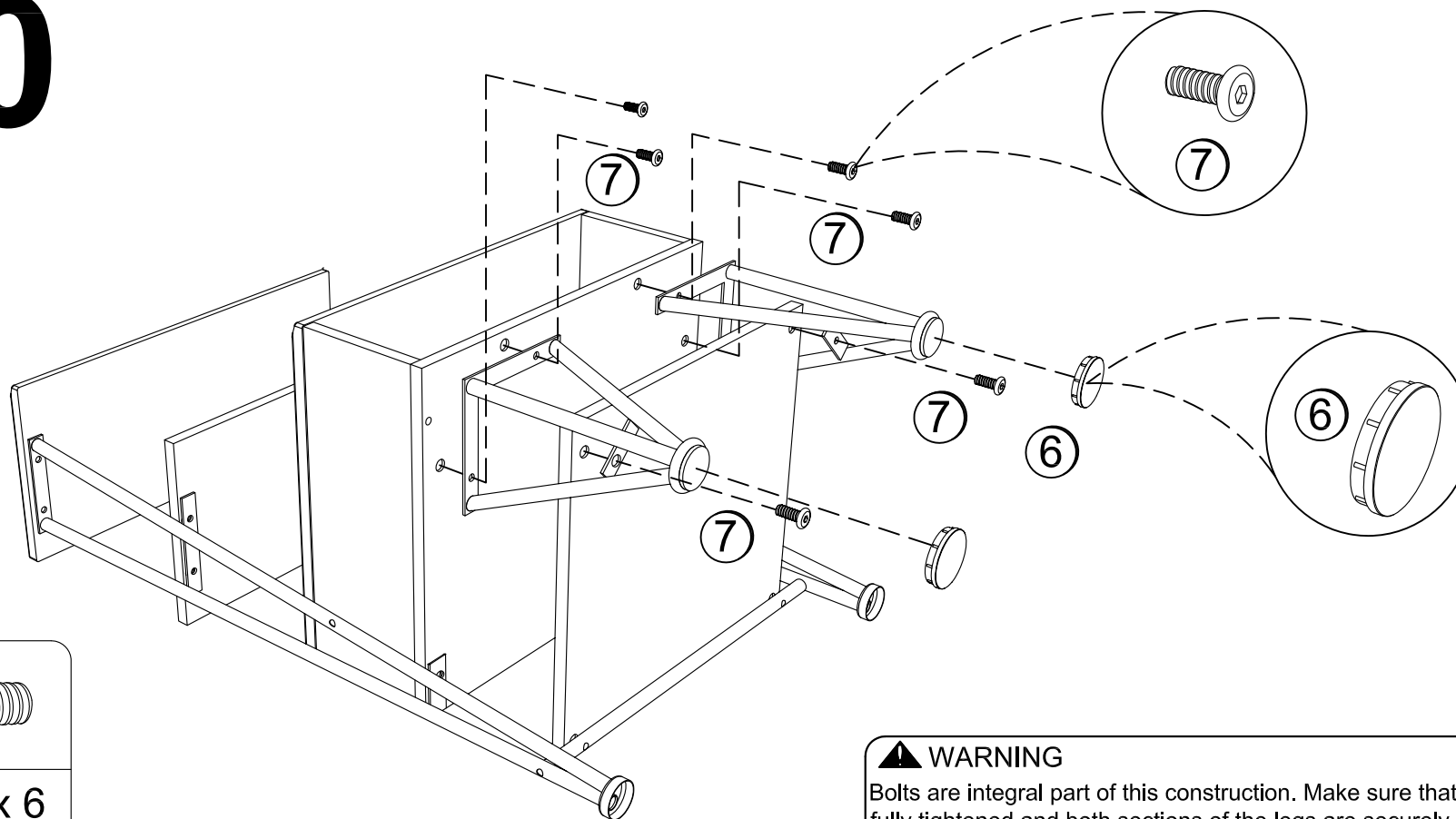

**⚠ WARNING**  
Bolts are integral part of this construction. Make sure that bolts are fully tightened and both sections of the legs are securely attached. Failure to do so could cause instability, product collapse, and/or serious injury.

**⚠ ADVERTENCIA**  
Tornillos y clavijas son parte integral de esta construcción. Asegúrese de que los tornillos estén bien apretados y que las dos secciones del marco lateral estén instalados correctamente. No hacerlo, puede resultar en inestabilidad, derrumbe de mueble y/o lesiones graves.

WEIGHT LIMITS:  
LÍMITES DE PESO:

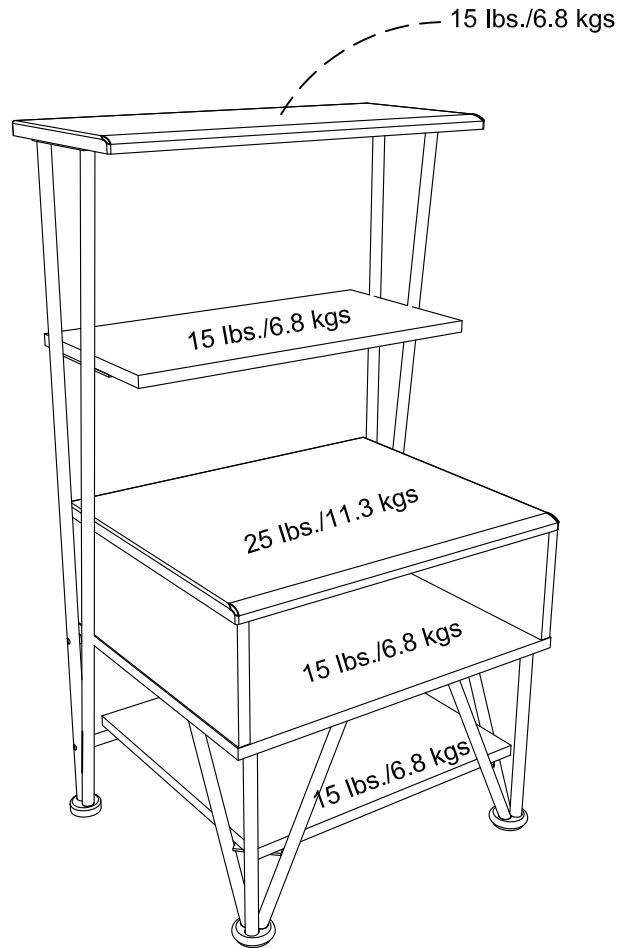

Enjoy Your Furniture  
DISFRUTE DE SU MUEBLE

**This unit has been designed to support the maximum loads shown.**

**Exceeding these load limits could cause sagging, instability, product collapse, and/or serious injury.**

**Esta unidad se ha diseñado para apoyar las cargas máxima se mostradas.**

**Exceder estos límites de carga podría causar ceder, inestabilidad, derrumbamiento del producto, y/o lesión seria.**

**▲ WARNING**

Please make sure that all objects are removed before moving the assembled unit.

The unit must be team lifted, not dragged or pushed. Failure to do so could cause instability, product collapse, and/or serious injury.

**▲ ADVERTENCIA**

Por favor mueva el mueble cuidadosamente con la ayuda de otra persona. levante y mueva el mueble a su lugar. no lo arrastre o empuje, de lo contrario puede haber inestabilidad en el mueble y este puede colapsar u ocasionar graves lesiones.