

# Honeywell

---

Portable Evaporative Air Cooler  
for Indoor Use

Evaporativo Portátil Enfriador De Aire  
para uso En El Interior

Portatif Évaporatif Refroidisseur D'air  
pour Usage Intérieur

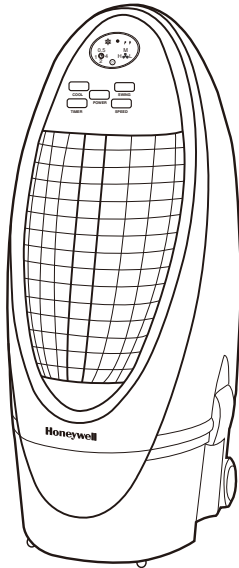

## OWNER'S MANUAL

Read and save these instructions before use

## MANUAL DEL PROPIETARIO

Lea y guarde estas instrucciones antes de usar la unidad

## MANUEL DU PROPRIÉTAIRE

Lire et conserver ces instructions avant utilisation

**Model / Modelo / Modèle: CS10XE**

Power rating / Potencia / Puissance nominale: 102W  
Voltage rating / Tensión / Tension nominale: 120V ~ 60Hz

For product inquiries or support / Para consultas del producto o soporte /  
Pour les questions sur les produits ou pour du soutien:  
[www.honeywellaircoolers.com](http://www.honeywellaircoolers.com)

# QUICK START GUIDE

1



Fill with water and plug into a standard power outlet.

Note: Please make sure the household power voltage matches the product specifications.

2



Place near an open door or window.

Note : Evaporative air cooler requires cross ventilation.

3



Turn ON and enjoy the cooling breeze.

Note: Start with LOW speed and gradually increase to higher speed for optimum cooling performance.

Read all instructions carefully before setting up and operating the unit, and please keep this instruction manual for future reference. This manual is designed to provide you with important information needed to setup, operate, maintain, and troubleshoot your cooler. Failure to follow these instructions may damage and/or impair its operation and void the warranty.

SECTION	PAGE
1. THANK YOU .....	2
2. USER TIPS .....	3
3. SAFETY .....	5
4. PARTS DESCRIPTION .....	7
5. USE & OPERATION .....	8
Control Panel .....	8
Function Buttons .....	9
Low Water Alarm Function .....	11
Remote Control .....	12
Filling with Water .....	13
6. CLEANING & MAINTENANCE .....	14
7. TROUBLESHOOTING GUIDE .....	16
8. TECHNICAL SPECIFICATIONS .....	18
9. ELECTRICAL WIRING DIAGRAM .....	18
10. SERVICE AND WARRANTY .....	19

# THANK YOU

Congratulations on your purchase of this versatile Honeywell Evaporative Air Cooler. For optimum cooling from your cooler, fill the water tank to maximum level and load ice inside the ice compartment before you turn on your air cooler.

## Cooler Location - Indoors (Important - Please Read!)

Place the cooler in front of an open door or window. Ensure that there is adequate cross - ventilation in the room by leaving a door or window open opposite the cooler. Following these guidelines will ensure your cooler will work as effectively as possible.

## Not an Air Conditioner (Important - Please Read!)

The evaporative air cooler is not an air conditioner as it does not use a compressor or refrigerant gas. It should not be expected to cool as efficiently as a refrigerated air conditioner.

## Energy Efficient, No Compressor

Honeywell Evaporative Air Coolers are built to maximize energy efficiency and keep costs low. Warm air is drawn into the cooler through a dust and odor-reducing carbon filter and enters the Honeycomb Cooling Media. Water pumped from the tank pours over the honeycomb media. As the warm air passes through the media, the water absorbs the heat, naturally cooling and humidifying the air. A fan propels the cooled air out into the room. This no-compressor system cools naturally, efficiently and inexpensively.

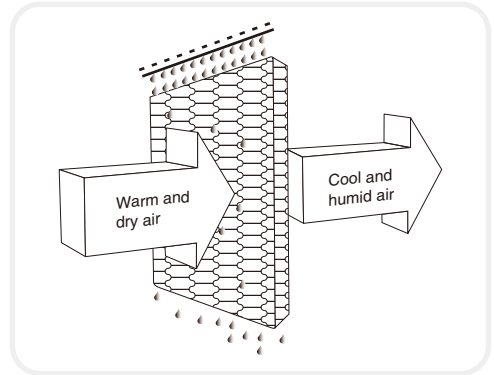
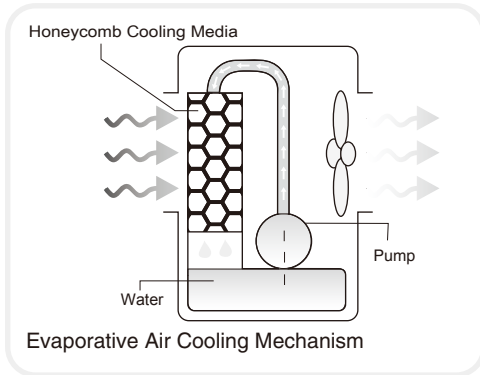

## USER TIPS

The recommended maximum relative humidity level is 60% or less, which allows a noticeable temperature decrease. The temperature decrease will be greater in drier climates because higher evaporation occurs when the humidity is low.

The evaporative air cooler should not be used in enclosed spaces. It must be kept level and there must be water in the water tank. The room should have doors and windows opened to allow free air flow. The evaporative air cooler works best when placed near an open window, so that outside air is drawn into the evaporative air cooler, circulates in the room, then exits via the door. The maximum cooling effect is felt when a person is in the flow of air coming out of the evaporative air cooler.

The evaporative air cooler can also be used to humidify dry air during cool weather. To be used for humidification the windows and doors should be closed to allow the humidified air to accumulate.



Room with open windows & door  
(RECOMMENDED)



Room with closed windows & door  
(NOT-RECOMMENDED)

## NOTE

When the product is used for the first time the Honeycomb Cooling Media will have an odor which will dissipate in a few hours or so of initial use.



**READ AND SAVE THESE INSTRUCTIONS:**

When using electrical appliances, basic safety precautions should always be followed:

- Your cooler runs on 120 Volt AC, 60 Hz current. Check the household voltage to ensure it matches the appliance's rate specification.
- Before operating the product remove it from its packaging and check that it is in good condition.
- **DO NOT** operate any product with a damaged cord or plug. We recommend not using an extension cord with this appliance.
- **DO NOT** run power cord under carpeting, or cover it with rugs or runners. Keep the cord away from areas where it may be tripped over.
- Always unplug the product before refilling the water tank.
- Always unplug the appliance from the power source before cleaning, servicing or relocating the unit.
- Remove the power cord from the electrical receptacle by grasping and pulling on the power cord plug-end only, never pull the cord.
- **DO NOT** use the product in areas where gasoline, paint or other flammable goods and objects are stored.
- When using the **COOL** setting, check the water tank to ensure that it is full. Operation of this cooler on the **COOL** setting with an empty tank may result in damage to the water pump.
- **WARNING:** To reduce the risk of fire or electric shock, do not use this appliance with any solid state speed control device.



120V AC 60Hz

SHOCK HAZARD



WATER LEVEL INDICATOR

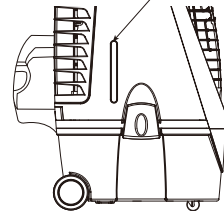

# SAFETY

- DO NOT attempt to repair or adjust any electrical or mechanical functions of the cooler, as this may void the warranty.
- DO NOT cover the air inlet or outlet on the appliance as this may cause motor damage.
- DO NOT insert or allow objects to enter any ventilation or exhaust opening as this may damage the product and could cause electrical shock or fire.
- DO NOT operate with the Honeycomb Cooling Media removed as this will overload and damage the motor.
- DO NOT leave the operating appliance unattended for any extended period of time.
- DO NOT let children play with this appliance, packaging or plastic bags.
- If the unit is damaged or it malfunctions, do not continue to operate it. Refer to the troubleshooting section and seek professional advice.
- Place the unit on a level floor.
- This product is not intended for use in wet or damp locations.
- DO NOT use in bathrooms. Never locate the product where it may fall into a bathtub or other water container.
- Store in a dry area when not in use.
- This appliance is not intended for use by persons (including children or elderly) with reduced physical, sensory or mental capabilities, or lack of experience and knowledge, unless they have been given supervision or instructions concerning the use of the appliance by a person responsible for their safety.
- Always grip the side handles to move the cooler.

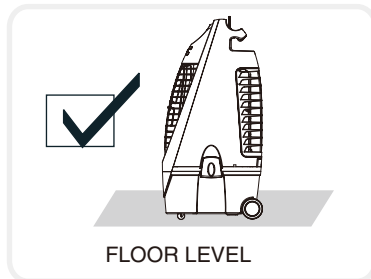
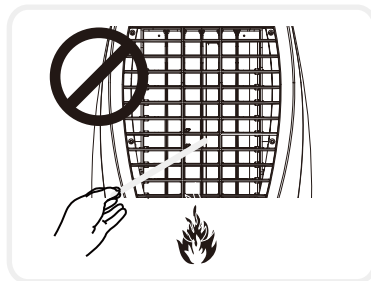
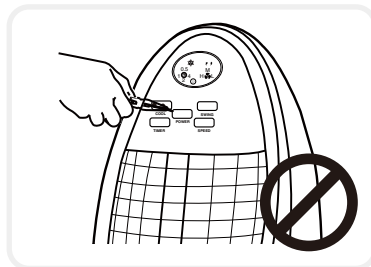



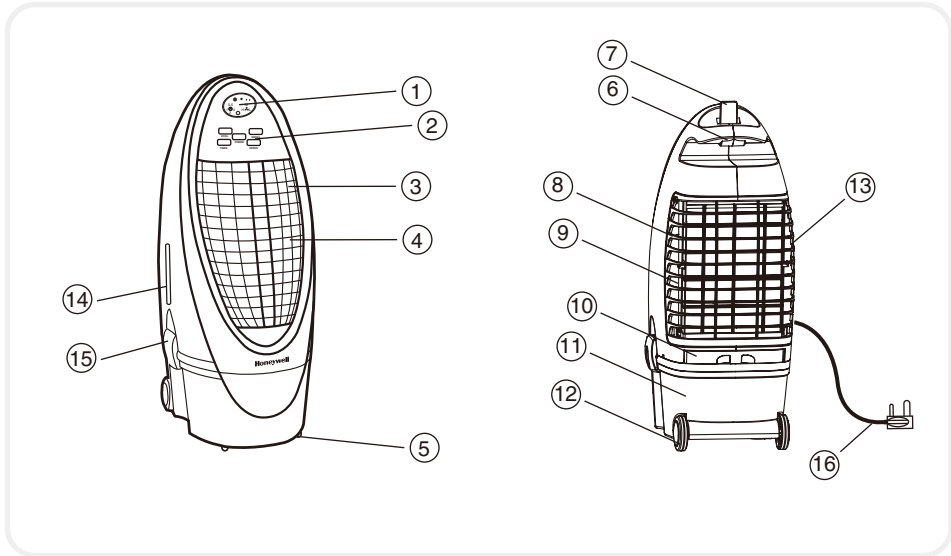

- 1 Display Screen
- 2 Control Panel
- 3 Louvers
- 4 Front Grill
- 5 Front Castors
- 6 Handle
- 7 Remote Control
- 8 Honeycomb Cooling Media

- 9 Rear Grill
- 10 Water Fill Tray
- 11 Water Tank
- 12 Rear Wheels
- 13 Carbon Filter
- 14 Water Level Indicator
- 15 Water Tank Lock Clip
- 16 Power Cord & Plug



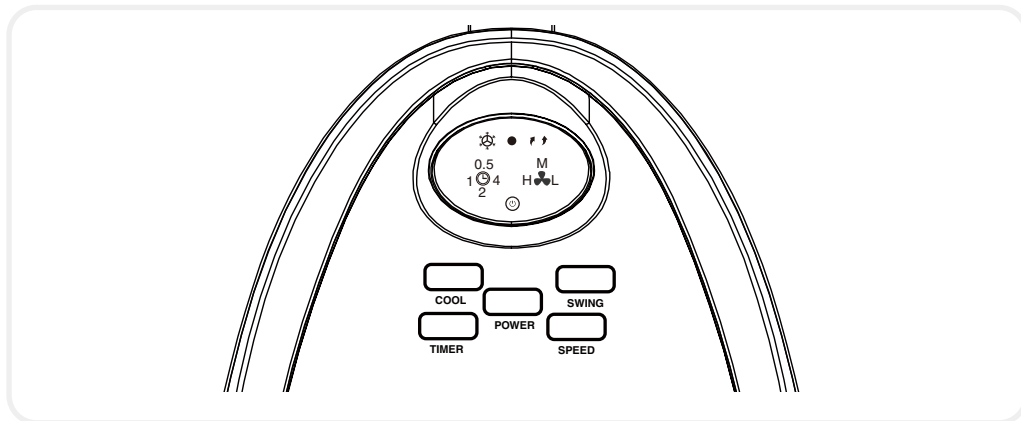

## ACCESSORIES:

Remote Control with 1pc CR2032 (1 x 3V) coin type battery.

## CONTROL PANEL



### Icons on LED

	Cool		Swing
	Low speed		Time delay set
	Medium speed		
	High speed		Power ON / OFF

## FUNCTION BUTTONS

## POWER

Press the POWER button to turn the unit on. To turn the unit off, press the button again. The cooler will start automatically at medium speed. After a few seconds the speed will switch to low.



## SPEED

Press the SPEED button repeatedly to change the speed between H - M - L. The indicator light will show the selected speed:

High (H) ↔ Medium (M) ↔ Low (L)



## TIMER

Press the TIMER button until the indicator light moves to your desired time setting. Once the set time has passed, the unit will automatically shut off. The Timer function allows you to program the unit for up to 7.5 hours of use.

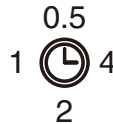

# USE & OPERATION

## SWING

Press the SWING button. The indicator light will come on and the louvers will begin to move from right to left automatically. Manually adjust the horizontal louvers to change vertical airflow.



## UP-DOWN AIR FLOW

To adjust the vertical direction of air flow, adjust the horizontal louvers located behind the front grill manually.

LOUVER MOVEMENT

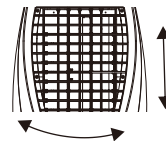

## COOL

When the COOL function is not activated while the unit is ON, the unit functions as a normal fan without the evaporative cooling function.



## LOW WATER ALARM FUNCTION

The unit is equipped with a low water sensor. When water in the tank is below the minimum level, you will hear 10 beeps and the  LED indicator will flash continuously. At the same time the power to the pump inside the unit will be cut off to protect the life of the pump.

To disengage the alarm function, turn off and unplug the unit from the power outlet. Fill the tank with water above the minimum level.

To turn off the Low Water Alarm and continue to use the unit as a normal fan, without evaporative cooling function, turn the unit off, then on again. If the  is pressed again without filling the tank with water, the Low Water Alarm will activate again.

## REMOTE CONTROL

- Power: On / Off  
Speed: Low / Medium / High  
Cool: Controls cooling  
Swing: Controls the motion of the louvers  
Timer: Controls timer function for automatic shut off

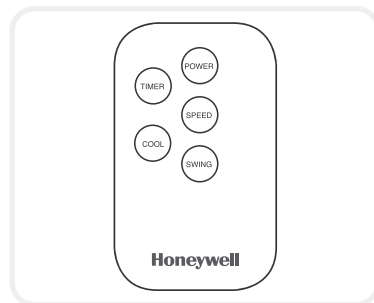

## NOTE

- The remote control for your air cooler already has its battery installed.
- The remote control requires a CR2032(1 x 3V) coin type or equivalent battery for replacement.
- Open the battery compartment at the back of the remote control and insert ta CR2032(1 x 3V) coin type or equivalent battery. Care must be taken to insert the batteries according to the correct polarity (+ / -) markings shown inside the battery compartment.
- Always point the remote control signal transmitter towards the unit when operating.
- Make sure that the signal path is not obstructed.
- Remove the batteries if the unit is not going to be used for an extended period of time.
- Do not drop the remote control.
- Do not mix different types of batteries such as alkaline, carbon-zinc, or rechargeable batteries.
- Do not mix old and new batteries.
- Exhausted batteries are to be removed from the product.



## FILLING WITH WATER

Open the Water Fill Tray located at the back of the unit. The water tank of the unit holds up to 2.6 Gallons of water.

The Water Level display window is located on the front of the unit. Refill the water tank when water level is low. Do not fill water above the Max water level mark. Check water level in the tank before running the COOL function. Please be sure water in the tank is always above the minimum water level mark. Running the unit with inadequate water may cause pump failure. If ice is available you may add ice in the top compartment to enhance the cooling performance.

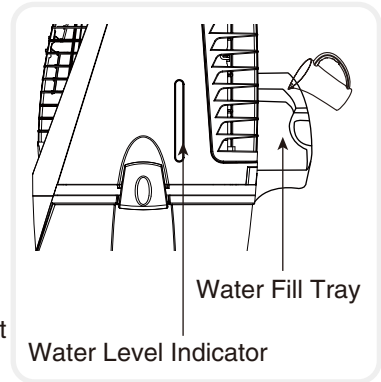

## CAUTION

Unplug from power when refilling.



## WARNING

- Before cleaning the unit, switch it to the OFF position and remove the plug from the power socket.
- To clean the outside, use a damp cloth to remove dirt and dust.
- Never use corrosive elements or any chemicals to clean this product.
- When the product is not in use, store the unit in a dry place out of direct sunlight.



## CLEANING & DRAINING THE WATER TANK:

- Turn the power OFF and disconnect the air cooler from the power supply.
- Move the unit to a location where it can be drained. Remove the cap from the drainage tube and allow the tank to empty (see parts description on page 7).
- Once the tank is empty, unlock the latches on both sides and lift off the cooler top section as shown in the figure and place it vertically on the floor. Be careful not to bend the water pickup tube that hangs below the unit.
- Refill the water tank with clean water and drain it completely. Clean the water tank with detergent or a damp cloth and rinse it thoroughly. Place the unit top carefully on the tank and lock the latches.
- Refill the water tank with clean water, up to the maximum level. The air cooler is now ready to be used. This cleaning process should be repeated weekly to maintain the integrity of the unit and to remove particles filtered from the air.

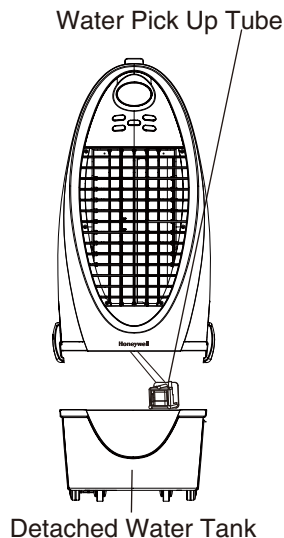



## CLEANING THE CARBON FILTER AND HONEYCOMB

- The appliance is supplied with Carbon Filter & Honeycomb Cooling Media.
- Always keep the Carbon Filter clean. You can wash the Carbon Filter at least twice a year or whenever you feel necessary.
- The Carbon Filter and Honeycomb Cooling Media are located inside the back panel. Open the back panel by pulling out the back grill to clean or replace the Carbon Filter or Honeycomb Cooling Media. It is recommended that the Carbon Filter and Honeycomb Cooling Media be replaced every year, depending on use and environment.
- Draining the water reservoir and refilling with fresh water at least once a week will greatly reduce mineral deposits in the pads and help to extend the life of Honeycomb Cooling Media.
- Do not run the unit in COOL mode with stale water in the tank. You must empty the water tank and refill with fresh water, especially if the tank has not been cleaned in a long time.
- The cleaning frequency for the Honeycomb media depends on local air and water conditions. In areas where the mineral content of water is high, mineral deposits may build up on the Honeycomb Cooling Media and restrict air flow. Draining the water reservoir and refilling with fresh water at least once a week will help reduce mineral deposits. If mineral deposits remain on the Honeycomb media, the media should be removed and washed under fresh water. The media should be cleaned every two months or sooner, depending on your needs.
- For best results allow the Honeycomb Cooling Media to dry after each use by turning off the cool function 15 minutes before turning the unit off.

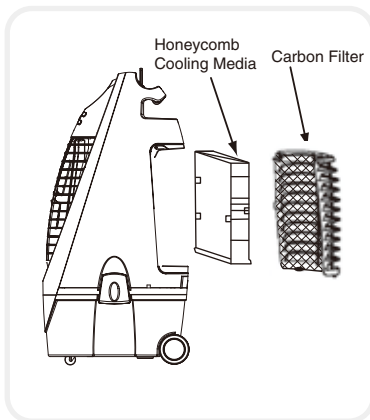
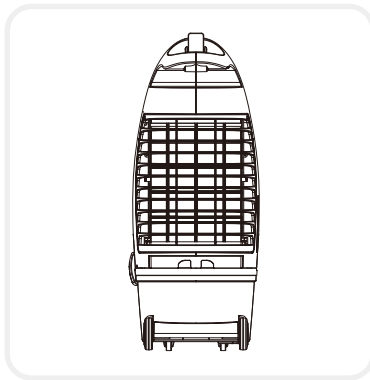

# TROUBLESHOOTING GUIDE

PROBLEM	POSSIBLE CAUSE	SOLUTION
No discharge of air	Cord is not plugged in.	Make sure power cord is plugged in and the supply switch is ON.
	Power is not ON.	Turn the unit ON by pressing button on the control panel or remote control.
Not Cooling / Unit is making noise	Pump is not turned ON.	Turn on COOL function from remote or control panel.
	Low or no water in tank, when COOL is selected.	Refill water tank.
	Damaged Pump or Calcium deposits on blower.	Contact Customer Service Center.
Odors	When the Cooler is new.	When the unit is used for the first time, the Honeycomb Cooling Media will have an odor, which will dissipate within a few hours of initial use.
	If the Cooler has been used.	There may be an algae issue. Replace the Honeycomb Cooling Media.

Customer Support: 1-800-474-2147

PROBLEM	POSSIBLE CAUSE	SOLUTION
The unit does not respond	Remote control batteries.	Check batteries. Replace if needed. Try to operate using the control panel.
	Damaged Control Panel on unit.	Try to activate the unit with the Remote Control. If the unit responds, then the Control Panel on the unit may be experiencing problems - contact the Customer Service Center.
		If neither the Remote Control or the Control Panel is working, contact the Customer Service Center.

Customer Support: 1-800-474-2147

# TECHNICAL SPECIFICATIONS

MODEL NO.

CS10XE

Voltage	120V
Frequency	60Hz
Ampere	0.85A
Wattage	102 Watts
Water Tank Capacity	2.6 Gallons
Cooling Media	Honeycomb
Product Dimension	13.5 (W) x 15.7(D) x31.5(H) inch
Net Weight	18.5 lbs

## ELECTRICAL WIRING DIAGRAM

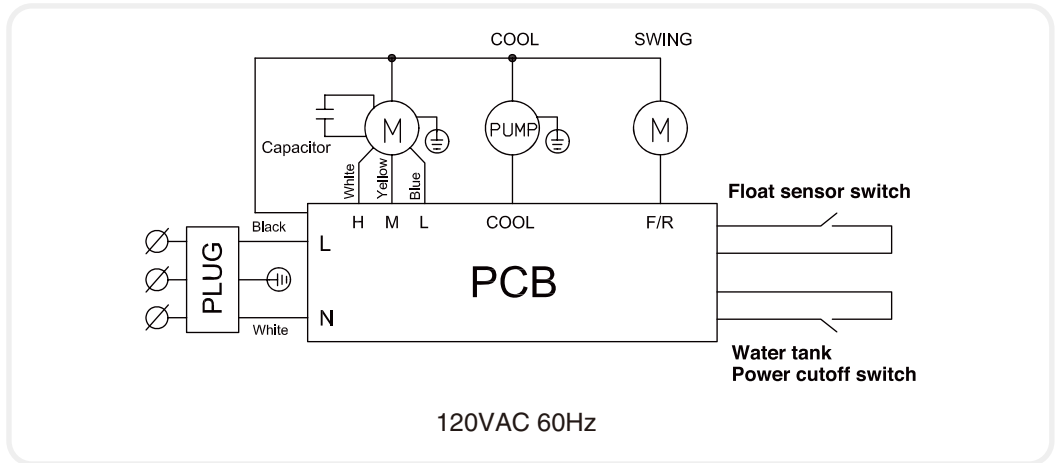

# SERVICE AND WARRANTY

## 1-YEAR LIMITED WARRANTY

**Read all the instructions before attempting to use this product.**

This 1 year limited warranty applies to repair or replacement product found to be defective in material or workmanship.

- A. This warranty does not apply to any damage resulting from commercial, abusive, unreasonable use or supplemental damage. Defects that are the result of normal wear and tear will not be considered manufacturing defects under this warranty.

JMA NORTH AMERICA LLC IS NOT LIABLE FOR INCIDENTAL OR CONSEQUENTIAL DAMAGES OF ANY NATURE. ANY IMPLIED WARRANTY OF MERCHANTABILITY OR FITNESS FOR A PARTICULAR PURPOSE ON THIS PRODUCT IS LIMITED IN DURATION TO THE DURATION OF THIS WARRANTY.

Some jurisdictions do not allow the exclusion or limitation of incidental or consequential damages or limitations on how long an applied warranty lasts, so the above limitations or exclusions may not apply to you. This warranty gives you specific legal rights, and you also may have other rights which vary from jurisdiction to jurisdiction. This warranty applies only to the original purchaser of this product from the original date of purchase.

- B. At its option, JMA NORTH AMERICA LLC will repair or replace this product if it is found to be defective in material or workmanship.
- C. This warranty does not cover damage resulting from any unauthorized attempts to repair or from any use not in accordance with the instruction manual.

## SERVICE AND WARRANTY

D. Please read the Instruction Manual carefully before setting up or using this product. If you believe this product to be suffering from a manufacturing fault, or if you have inquiries about this product, please contact our Customer Support:

### CUSTOMER SUPPORT

JMA North America LLC

Mahwah, New Jersey 07495 USA

Phone : 1-800-474-2147

Email: info@jmana.us

Web: www.honeywellaircoolers.com

When contacting our Customer Support, please have the information below along with the proof of purchase. All warranty requests must be accompanied by a proof of purchase, which is a copy of the original receipt.

Model : .....

Date of purchase: .....

Purchased from : .....

# GUÍA DE INICIO RÁPIDO

1



Llene con agua y conecte a una toma de corriente estándar.

Nota: Por favor, asegúrese de que la toma de corriente esta ajustada a la configuración correcta de acuerdo con las especificaciones del producto.

2



Colocar cerca de una puerta o ventana abierta.

Nota: Enfriadores de aire por evaporación trabajan con el mecanismo de enfriamiento por evaporación que requiere una ventilación cruzada

3



Encienda y disfrutar de la brisa fresca.

Nota: Comience con velocidad baja y aumentar gradualmente a una velocidad más alta para un rendimiento óptimo de enfriamiento.

Lea cuidadosamente todas las instrucciones antes de configurar y operar la unidad, y por favor guarde este manual de instrucciones para futuras consultas. Este manual está diseñado para proporcionarle información importante necesaria para la configuración, operación, mantenimiento, y resolución de problemas de su acondicionador. No seguir las instrucciones puede dañarlo y/o perjudicar su funcionamiento y anular la garantía.

SECCIÓN	PÁGINA
1. GRACIAS .....	22
2. RECOMENDACIONES PARA EL USUARIO .....	23
3. REGLAS DE SEGURIDAD .....	24
4. DESCRIPCIÓN DE LAS PARTES .....	27
5. USO Y FUNCIONAMIENTO .....	28
Panel de Control .....	28
Botones de Funciones .....	29
Función de Alarma de Nivel Bajo de Agua .....	31
Control Remoto .....	32
Agua de Llenado .....	33
6. LIMPIEZA Y MANTENIMIENTO .....	34
7. GUÍA DE SOLUCIÓN DE PROBLEMAS .....	36
8. ESPECIFICACIONES TÉCNICAS .....	38
9. DIAGRAMA DE CABLEADO ELÉCTRICO .....	38
10. SERVICIO Y GARANTIA .....	39



Felicitaciones por su compra de este versátil Enfriador de aire por evaporación Honeywell. Para un óptimo desempeño de su unidad, primero llénela con agua. Si dispone de hielo, eso aumentará su potencia de enfriamiento. Por favor lea estas instrucciones cuidadosamente.

## **Importante: Colocación de Enfriador - Para uso en el interior**

Situe el enfriador en frente de una ventana o puerta abierta. Asegúrese que hay una adecuada ventilación en la estancia dejando una puerta o ventana abierta en el otro lado del enfriador. Si sigue estas instrucciones se asegurará que su enfriador trabajará de forma efectiva.

## **Importante: No es un Aire Acondicionado**

El enfriador de aire evaporativo no es un aire acondicionado ya que no utiliza un compresor o gas refrigerante. No debería esperar que enfrie tan bajo como un aire acondicionado.

## FRÍO ~ EFICIENTE ~ NATURAL

El enfriamiento de aire por evaporación es la manera más natural de enfriamiento, similar a una brisa que recorre un lago. Esta disminución de la temperatura de esta brisa produce un efecto refrescante y relajante en las personas. El enfriador de aire evaporativo refresca el aire por medio de la evaporación del agua. Cuando el agua se evapora del aire, se obtiene como resultado una mezcla de moléculas de aire y agua. Este intercambio químico requiere calor que es tomado de las moléculas del agua, resultando un enfriamiento de la temperatura del aire que sale del aparato.

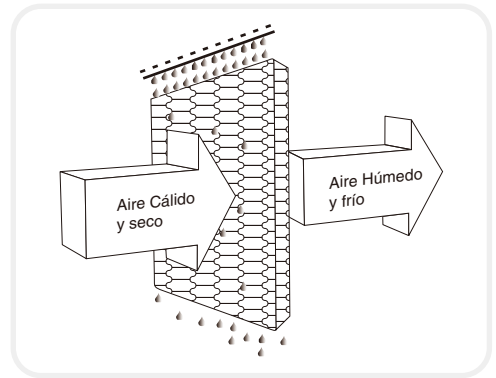
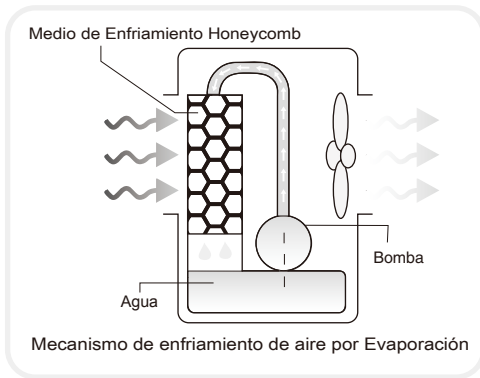

# REGLAS DE SEGURIDAD

El nivel recomendado de humedad relativa máxima es 60% o menos, lo que permite que se aprecie un descenso en la temperatura. La disminución de temperatura será mayor en los climas mas secos, porque una mayor evaporación es producida cuando la humedad es baja.

El enfriador de aire no debe ser utilizado en espacios cerrados. Se debe mantener el nivel de agua en el tanque. La habitación debe tener puertas y ventanas abiertas para permitir el flujo de aire libre. El enfriador de aire por evaporación funciona mejor cuando se coloca cerca de una ventana abierta, de modo que el aire exterior es succionado por el enfriador, el aire circula en el cuarto, y luego sale a través de la puerta o ventana. El efecto de enfriamiento máximo se siente cuando la persona esta ubicado directamente en el flujo de aire que sale desde el enfriador.

El enfriador de aire también puede ser utilizado para humidificar el aire seco durante el invierno. Para poder utilizarlo como un humidificador, las puertas y ventanas deben estar cerradas para permitir que se acumule el aire humidificado. El enfriador de aire por evaporación no es un aire acondicionado, ya que no utiliza un compresor o un gas refrigerante. No se debe esperar que enfrie el ambiente tan eficientemente como un aire acondicionado de refrigeración.

## NOTA

Quando se utiliza el producto por primera vez el panel Honeycomb de enfriamiento emitirá un olor q se disipara aproximadamente en una semana después del uso inicial.



Operar con la ventana y puerta abierta (RECOMENDADO)



Operar con la ventana y puerta cerrada (NO RECOMENDADO)



## LEA Y GUARDE ESTAS INSTRUCCIONES:

Cuando se utilicen aparatos eléctricos, siempre deberían tomarse precauciones de seguridad básicas:

- Su enfriador funciona con 120 Voltios , 60 Hz de corriente. Compruebe la tensión de la casa para asegurarse de que coincida con la especificación de potencia del aparato.
- Antes de utilizar el producto de sacarlo de su embalaje y comprobar que esta en buenas condiciones.
- NO utilice ningún producto con un cable o enchufe dañado. No se recomienda utilizar un cable de extensión con este aparato.
- NO pasar el cable eléctrico por debajo de alfombras. Mantener el cable lejos de areas donde pueda causar tropezos.
- Desenchufe siempre el producto antes de volver a llenar el tanque de agua.
- Siempre desconecte el aparato de la fuente de alimentación antes limpieza, mantenimiento o reubicación de la unidad.
- Remover el cable eléctrico del toma corriente agarrar y jalar solo del enchufe, nunca jalar del cable.
- NO use el producto en areas donde se encuentren productos inflamables como gasolina o pintura.
- Al usar el ajuste COOL, por favor revisar que el tanque de agua se encuentre lleno. El funcionamiento de esta unidad en el ajuste COOL con un tanque vacio puede resultar en danos a la bomba de agua.
- **ADVERTENCIA:** Para reducir el riesgo de incendios o descargas eléctricas, no utilice este aparato con cualquier dispositivo de velocidad de estado sólido de control.



120V AC 60Hz

PELIGRO DE ELECTROCUCIÓN



INDICADOR DE NIVEL DE AGUA

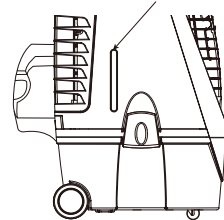

# REGLAS DE SEGURIDAD

- NO intente reparar ni ajustar ninguna función eléctrica ó mecánica del enfriador, ya que esto puede anular la garantía.
- NO obstruya la entrada ó salida de aire del aparato ya que puede causar daños al motor.
- NO inserte ni permita que entren objetos a través de ninguna abertura de ventilación ó escape ya que esto puede dañar al producto y podría causar descargas eléctricas ó incendios.
- NO ponga en funcionamiento el aparato sin el medio Honeycomb ya que esto sobrecargará y dañará al motor.
- NO deje el aparato funcionando sin atención por un periodo de tiempo extendido.
- NO deje que los niños jueguen con este aparato, su empaque ni con las bolsas plásticas.
- Si la unidad se daña o funciona mal, no continúe haciéndola funcionar. Consulte la sección de Solución de problemas y/o por favor busque consejo profesional.
- Coloque la unidad sobre un piso nivelado.
- Este producto no se destina para uso en lugares mojados o extremadamente húmedos.
- Nunca ubique el producto donde pudiera caer en una bañera u otros contenedores de agua. No lo use en baños ni en exteriores.
- Cuando no se utilice siempre guárdelo en un área seca.
- Este aparato no se destina a ser usado por personas (incluyendo niños) con capacidades físicas, sensoriales ó mentales reducidas, ó falta de experiencia y conocimiento, a menos que sean supervisados o instruidos acerca de su uso por una persona responsable de su seguridad.
- Siempre tome la unidad de sus manijas laterales para moverla.

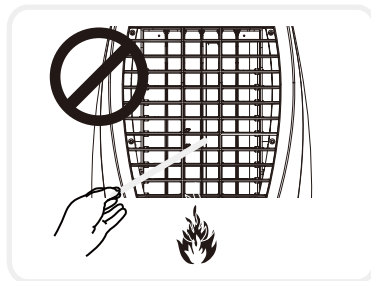

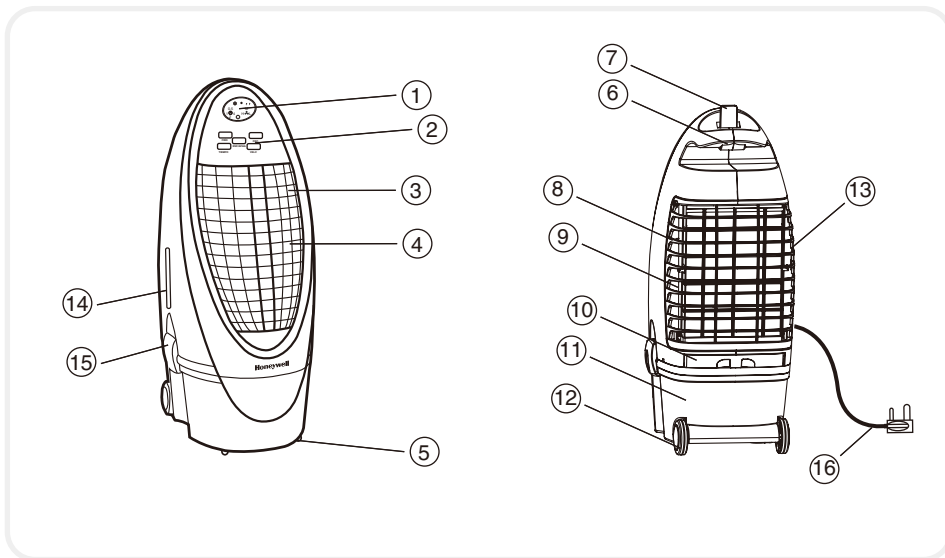

- |                                  |                                       |
|----------------------------------|---------------------------------------|
| 1 Pantalla                       | 9 Parrilla trasera                    |
| 2 Panel de Control               | 10 Charola de llenado de agua         |
| 3 Rejillas                       | 11 Tanque de agua                     |
| 4 Parrilla frontal               | 12 Ruedas traseras                    |
| 5 Ruedecillas frontales          | 13 Filtro de carbono                  |
| 6 Manija                         | 14 Indicador del nivel del agua       |
| 7 Control Remoto                 | 15 Botón de cierre del tanque de agua |
| 8 Medio de enfriamiento alveolar | 16 Cable y clavija                    |





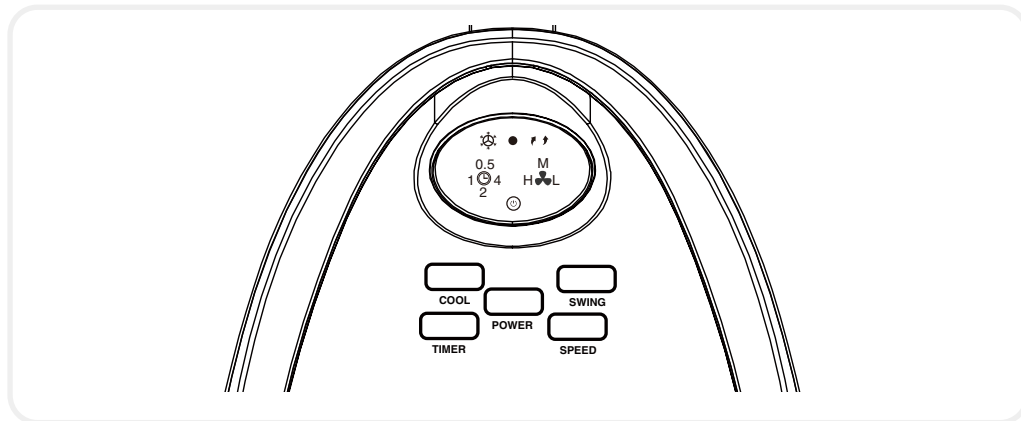

## ACCESORIOS:

El Control Remoto con una batería CR2032 (1 x 3V) tipo botón.

## PANEL DE CONTROL



### Icons on LED

- |   |                                   |   |   |
|---|-----------------------------------|---|---|
|  | Cool (Frío)                       |      | Swing (Girar)                               |
|  | Low speed<br>(Velocidad baja)     | 0.5   | Time delay set (Configurar retraso de hora) |
|  | Medium speed<br>(Velocidad media) | 1  4 |   |
|   | High speed<br>(Velocidad alta)    | 2   |   |
|   |                                   |      | Power On/OFF<br>(ENCENDIDO/APAGADO)         |

## BOTONES DE FUNCIONES

 (ENCENDIDO/APAGADO)

ENERGIA Oprima el botton  (ENERGIA) para encender la unidad. Para apagar la unidad, oprima de nuevo el botón. El enfriador inicia automáticamente en la velocidad media. Después de algunos segundos la velocidad se reducirá.

 (VELOCIDAD)

VELOCIDAD Oprima repetidamente el botón de  (VELOCIDAD) y la velocidad cambiará. La luz indicadora mostrará la velocidad seleccionada.

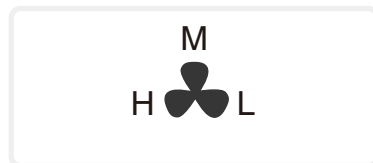

Alta (H)  $\longleftrightarrow$  Media (M)  $\longleftrightarrow$  Baja (L)

 (TEMPORIZADOR)

TEMPORIZADOR Oprima el botón  (TEMPORIZADOR) hasta que la luz indicadora se mueva al horario que usted desea. Una vez que ha pasado el tiempo deseado, la unidad se apagará automáticamente. La función del temporizador le permite programar la unidad por hasta 7.5 horas de uso.

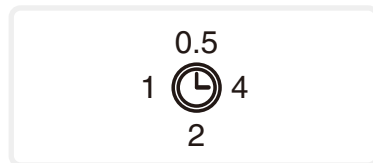





(GIRAR)

Oprima el botón  (GIRAR). La luz indicadora se enciende y las rejillas comienzan a moverse automáticamente de derecha a izquierda. Ajuste manualmente las rejillas horizontales para cambiar el flujo de aire vertical.

## FLUJO DE ARRIBA ABAJJO

Para ajustar la dirección vertical del flujo de aire, ajuste manualmente las rejillas horizontales localizadas detrás de la parrilla frontal.



(FRÍO)

Para comenzar a enfriar el área deseada presione el botón  (FRÍO). Se encenderá el indicador y la bomba de agua funcionará. Puede sentir el aire más frío luego de que el medio Honeycomb esté completamente mojado.



DEFLECTORES MOVIMIENTO

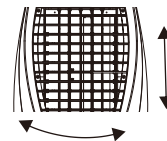

## FUNCIÓN DE ALARMA DE NIVEL BAJO DE AGUA

Esta unidad está equipada con un sensor de nivel bajo de agua. Cuando el agua del tanque está por debajo del nivel mínimo, usted escuchará 10 timbres y el indicador LED de  se prenderá y apagará continuamente. Al mismo tiempo, se cancelará el suministro de energía a la bomba interna de la unidad con el fin de proteger la vida de la bomba.

Para deshabilitar la función de alarma, apague y desconecte la unidad del enchufe de energía y llene el tanque con agua por arriba del nivel mínimo.

Para apagar la función de la alarma y continuar usándola en modo VENTILADOR (FAN), apague la unidad y enciéndala de nuevo. Si se presiona de nuevo el botón  sin haber llenado el tanque con agua, la alarma de nivel bajo de agua se activará de nuevo.

## CONTROL REMOTO

Power (Encendido):	Botón de encendido y apagado
Speed (Velocidad):	Selector de velocidad baja, media, alta
Cool (Frío):	Activar la función de enfriar
Swing (Oscilador):	Botón de oscilación automática para direccionar el flujo de aire.
Timer (Tiempo):	Configure la unidad para apagar entre media hora y 7,5 horas

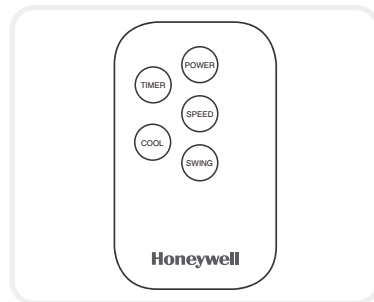

### NOTA:

- El control remoto de su enfriador de aire ya viene con batería instalada.
- El control remoto necesita una batería CR2032 (1 x 3V) tipo botón.
- Por favor abrir el compartimiento para la batería ubicado en la parte trasera del control remoto y instale dos batería CR2032 (1 x 3V) tipo botón. Asegúrese de instalar las baterías de acuerdo con la polaridad correcta (+ / -) siguiendo las marcas ubicadas en la parte interior del compartimiento.
- Siempre apunte el transmisor de señal de control remoto hacia la unidad cuando se opera.
- Asegúrese de que la trayectoria de la señal no este obstruido.
- Remueva las baterías del control remoto si no va a ser usada por un tiempo prolongado.
- No dejar caer el control remoto.
- No mezclar diferentes tipo de pilas como alcanila, carbon-zinc o pilas recargables.
- No mezclar pilas viejas y nuevas.
- Pilas caducadas deben ser removidas del producto.



## AGUA DE LLENADO

Abra la Charola de llenado de agua que está localizada en la parte posterior de la unidad. El tanque de agua de la unidad lleva hasta 10 litros de agua.

La ventana que muestra el nivel de agua se localiza al frente de la unidad. Vuelva a llenar el tanque de agua cuando el nivel de agua esté bajo. No llene de agua por arriba de la marca de nivel Máximo. Revise el nivel del agua que hay en el tanque antes de iniciar la función . Asegúrese de que el tanque de agua siempre esté por arriba de la marca de nivel mínimo de agua. Hacer funcionar la unidad con un nivel inadecuado de agua puede ocasionar que la bomba falle. Si tiene hielo puede añadirlo en el compartimiento superior para mejorar el desempeño de enfriamiento.

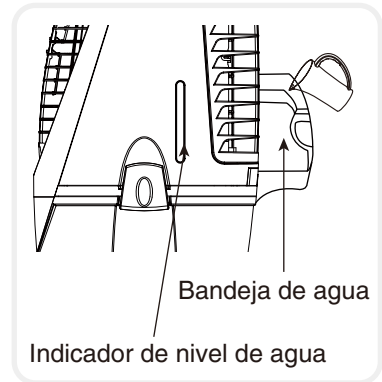

## PRECAUCIÓN

Desconecte de la fuente de energía cuando esté llenando el tanque.



## ADVERTENCIA

- Desconecte la unidad antes de mover, limpiar, llenar o drenar el agua del tanque.
- Humedezca un paño limpio con agua y utilícelo en el exterior de la unidad para quitar cualquier polvo o suciedad.
- Nunca utilice detergentes ásperos, solventes o limpiadores corrosivos para limpiar la unidad.
- Apague la unidad, desenchúfela, drene la reserva de agua y almacene la unidad en un área seca y fuera de la luz del sol.



## LIMPIEZA Y DRENADO DEL TANQUE DE AGUA:

- Apagar el equipo y desconectar de la corriente eléctrica.
- Colocar la unidad donde se pueda drenar el agua seguramente.
- Desatornillar el tapón de drenaje para que salga el agua en su totalidad.
- Cuando esté totalmente vacío, limpiar con un paño para remover impurezas.
- Coloque el tapón nuevamente, la unidad estará lista para llenarse nuevamente de agua fresca.
- Este proceso de limpieza puede ser repetido una vez por semana para mantener el buen estado de la unidad.

Tubo para subir Agua

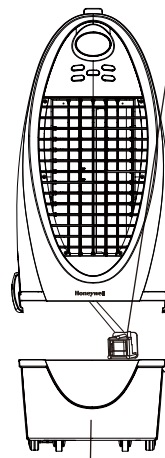

Cisterna para Tanque de Agua

## LIMPIEZA DEL FILTRO Y DEL MEDIO HONEYCOMB

- El aparato cuenta con un filtro de carbón y medio de enfriamiento Honeycomb.
- Siempre mantenga el filtro de carbón limpio. Puede lavar el filtro de carbón por lo menos dos veces al año o cuando lo considere necesario.
- El filtro de carbón y el medio Honeycomb están localizados dentro del panel posterior. Abra el panel posterior desatornillando la parrilla posterior para limpiar y reemplazar el filtro de carbón del medio Honeycomb. Se recomienda que el filtro de carbón y el medio Honeycomb se reemplacen cada año, dependiendo del uso y del ambiente.
- Drenar el recipiente de agua y volverlo a llenar con agua fresca por lo menos una vez a la semana reduce los depósitos minerales en las almohadillas y ayuda a extender la vida del medio de enfriamiento Honeycomb.
- No opere la unidad en el modo FRÍO si hay agua que ha estado en el tanque por mucho tiempo.
- Debe vaciar el tanque de agua y llenarlo con agua fresca, especialmente si esto no se ha hecho en mucho tiempo. La frecuencia de limpieza para el medio Honeycomb depende del aire y condiciones de agua locales. En áreas en donde el contenido mineral del agua es elevado, los depósitos minerales se pueden acumular en el medio de enfriamiento y restringir el flujo de aire. Drene el recipiente de agua y vuélvalo.
- A llenar con agua fresca por lo menos una vez a la semana para ayudar a reducir los depósitos minerales. Si los depósitos minerales permanecen en el medio Honeycomb, el medio debe retirarse y lavarse con agua fresca. Limpiar cada dos meses cuando mucho, según sea necesario.

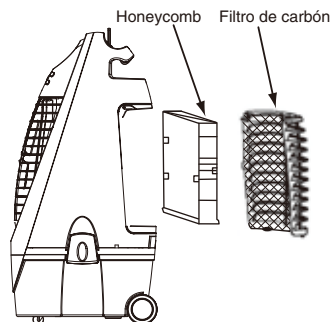
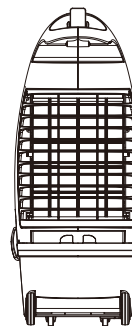

# GUÍA DE SOLUCIÓN DE PROBLEMAS

PROBLEMA	POSIBLE CAUSA	SOLUCIÓN
No hay salida de aire	Cable eléctrico no esta conectado	Asegúrese que el cable eléctrico este enchufado y el interruptor de alimentación en ON
	La unidad no esta encendida	Intente prender la unidad apretando los botones en el panel de control o en el control remoto
No enfría / La unidad hace ruido	Bomba de agua no esta prendida	Encienda la función COOL en el panel de control o en el control remoto
	Nivel de agua bajo o vacio en el tanque de agua, cuando se selecciona función COOL	Rellenar el tanque de agua
	Bomba de agua dañada o depósitos de calcio en el soplador	Contacte el centro de servicio
Emisión de olor	Nueva unidad	Cuando la unidad es utilizada por primera vez, el panel Honeycomb emite un olor que será disipado en una semana después del uso inicial.
	Unidad usada	Puede haber depósitos de algas en el panel Honeycomb - Cambiar el panel.

Atención al cliente: 1-800-474-2147

PROBLEMA	POSIBLE CAUSA	SOLUCIÓN
La unidad no responde	Cambiar las baterías del control remoto	Revisar las baterías cambiarlas si es necesario. Intente operar desde el panel del control.
	Panel de Control dañado	Intente usar el control remoto. Si la unidad responde, ajustar los sujetadores del Panel de Control - Contacte el Centro de Servicio
		Si no funciona el control remoto o el panel de control, el panel de Panel de Control podría estar dañado. Pro favor contacte el Centro de Servicio.

Atención al cliente: 1-800-474-2147



# ESPECIFICACIONES TÉCNICAS

MODELO N<sup>o</sup>

CS10XE

Tensión	120V
Frecuencia	60Hz
Amperes	0.85A
Potencia	102 Watts
Capacidad del tanque de agua	10 litros
Medios de enfriamiento	Honeycomb
Dimensiones	400(L) x 344(W) x 800(H) mm
Peso neto	8,4 Kg

## DIAGRAMA DE CABLEADO ELÉCTRICO

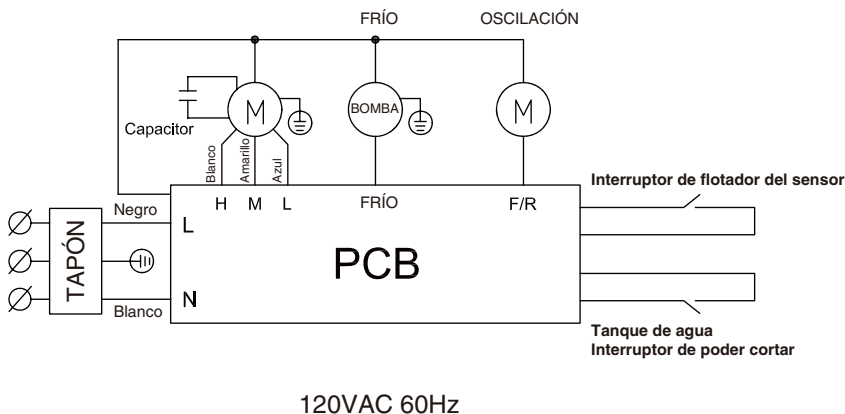

## **GARANTÍA LIMITADA DE 1 AÑO**

**Lea todas las instrucciones antes de intentar utilizar este producto.**

Esta garantía limitada de un año se aplica a la reparación o sustitución del producto siempre que haya algún defecto de material o de manipulación.

- A. La garantía no cubre ningún daño resultante de un uso comercial, abusivo o irracional, ni daños causados intencionadamente. Los defectos resultantes del uso normal y la rotura no se considerarán defectos de fabricación a efectos de esta garantía.

**JMA NORTH AMERICA LLC NO ES RESPONSABLE DE LOS DAÑOS SECUNDARIOS O DERIVADOS DE NINGUNA NATURALEZA. CUALQUIER GARANTÍA TÁCITA DE COMERCIABILIDAD O DE PREPARACIÓN PARA UN USO CONCRETO DE ESTE PRODUCTO QUEDA LIMITADA A LA DURACIÓN DE ESTA GARANTÍA.**

Algunas jurisdicciones no permiten la inclusión o limitación de los daños accidentales o derivados del uso o sobre el periodo de duración de la garantía, de forma que las limitaciones indicadas pueden no afectarle. Esta garantía le otorga derechos legales específicos, pero usted también puede tener otros derechos que varíen de una jurisdicción a otra. Esta garantía solamente se aplicará al comprador original del producto y comenzará en la fecha original de la compra.

- B. Dado el caso, JMA NORTH AMERICA LLC reparará o sustituirá este producto si se detecta algún defecto de material o de manipulación.
- C. La garantía no cubre el daño causado por cualquier intento no autorizado de reparar el producto, ni el derivado de no utilizarlo de acuerdo con el manual de instrucciones.

D. Por favor, lea el manual de instrucciones detenidamente antes de configurar o de utilizar este producto. Si considera que este producto sufre un defecto de fabricación, o si tiene dudas sobre el mismo, por favor contacte con nuestro Servicio de Atención al Cliente:

## ATENCIÓN AL CLIENTE

JMA North America LLC

Mahwah, New Jersey 07495 USA

Phone : 1-800-474-2147

Email: info@jmana.us

Web: www.honeywellaircoolers.com

Cuando contacte con nuestro Servicio de Atención al Cliente, por favor tenga la siguiente información preparada como prueba de compra. Todas las solicitudes de cobertura de la garantía tendrán que ir acompañadas de una prueba de compra, que será una copia de la factura original.

Modelo : .....  
Fecha de compra: .....  
Punto de venta : .....

# GUIDE D'INSTALLATION RAPIDE

1



Remplir d'eau et brancher à une prise électrique standard.

Remarque: S'assurer que la prise d'alimentation est compatible aux paramètres indiqués sur les spécifications du produit.

2



Placer le rafraîchisseur près d'une porte ou d'une fenêtre ouverte.

Remarque: Les rafraîchisseurs évaporatifs fonctionnent avec un système de rafraîchissement qui nécessite un renouvellement de l'air

3



**METTRE EN MARCHÉ** et profiter de la fraîcheur.

Remarque: commencer avec la faible vitesse et augmenter progressivement jusqu'à la vitesse plus élevée pour obtenir une performance de rafraîchissement optimale.

Lisez attentivement toutes les instructions avant d'installer et d'utiliser l'appareil, et veuillez garder ce manuel pour de futures références. Ce manuel est conçu pour vous fournir des informations importantes, nécessaires pour configurer, exploiter, entretenir et dépanner votre refroidisseur. Le non-respect de ces instructions peut endommager et/ou entraver son fonctionnement et annuler la garantie.

SECTION	PAGE
1. REMERCIEMENTS.....	42
2. CONSEILS D'UTILISATION .....	43
3. RÈGLES DE SÉCURITÉ .....	45
4. DESCRIPTION DES PIÈCES .....	47
5. UTILISATION & FONCTIONNEMENT .....	48
Panneau de contrôle .....	48
Fonctions du panneau de commande .....	49
Fonction alarme de niveau d'eau bas .....	51
Télécommande .....	52
Remplissage d'eau.....	53
6. NETTOYAGE & ENTRETIEN .....	54
7. GUIDE DE DÉPANNAGE .....	56
8. CARACTÉRISTIQUES TECHNIQUES .....	58
9. SCHÉMA DE CÂBLAGE ÉLECTRIQUE .....	58
10. SERVICE ET GARANTIE .....	59

Merci d'avoir choisi ce rafraîchisseur d'air par évaporation polyvalent Honeywell. Pour une performance de refroidissement optimale de votre unité, remplissez le réservoir d'eau avec de l'eau et de la glace (si disponible) pour augmenter sa puissance de refroidissement.

## Emplacement du Rafraîchisseur (Important)

Positionnez le rafraîchisseur d'air en face d'une porte ou d'une fenêtre ouverte. Vérifiez que l'air circule correctement dans la pièce, en laissant une porte ou une fenêtre ouverte à l'opposé du rafraîchisseur.

## Ceci n'est pas un Climatiseur (Important)

Le refroidisseur d'air à évaporation n'est pas un appareil de climatisation, car il n'utilise pas de compresseur ou de gaz frigorigène. Il ne faut pas s'attendre au même type de refroidissement qu'un climatiseur réfrigérant. Cet appareil fonctionne mieux dans des conditions de températures chaudes et sèches.

## UN REFROIDISSEMENT EFFICACE UTILISANT UNE ENERGIE NATURELLE

Le rafraîchissement de l'air par évaporation est un moyen naturel de refroidissement, semblable à une brise qui souffle sur un lac. Cette brise réduit la température et produit un effet rafraîchissant relaxant.

Le rafraîchisseur d'air par évaporation refroidit l'air au moyen de l'évaporation de l'eau. Lorsque l'eau s'évapore dans l'air, le résultat est un mélange de molécules d'air et d'eau. Ce changement chimique nécessite de la chaleur qui est prise à partir des molécules d'eau, ce qui fait que de l'air frais est propulsé de l'unité.

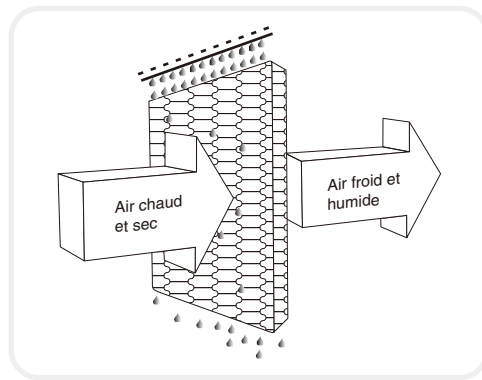
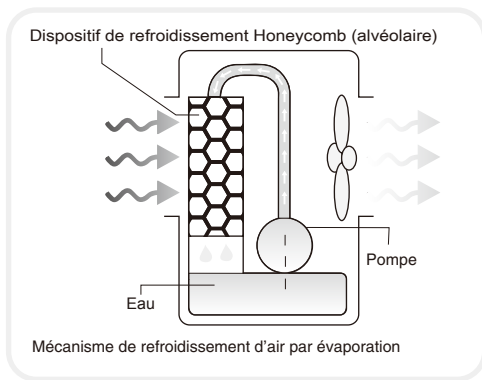

## CONSEILS AUX UTILISATEURS

Le niveau maximum relatif d'humidité recommandé est de 60% ou moins, ce qui permet une baisse notable de la température. La baisse de température sera plus grande dans des climats plus secs, car une augmentation de l'évaporation se produit lorsque le taux d'humidité est faible.

Le rafraîchisseur d'air par évaporation ne doit pas être utilisé dans des espaces clos. Il faut le garder à niveau et il doit y avoir de l'eau dans le réservoir. La pièce doit avoir des portes et des fenêtres ouvertes pour permettre une libre circulation de l'air. Le rafraîchisseur d'air par évaporation fonctionne le mieux lorsqu'il est placé à proximité d'une fenêtre ouverte; afin que l'air extérieur est aspiré dans le rafraîchisseur, l'air circule dans la pièce, puis sort par la porte. L'effet de refroidissement maximum se mesure lorsqu'une personne se trouve dans le flux d'air qui sort du rafraîchisseur d'air par évaporation. Le rafraîchisseur d'air par évaporation peut également être utilisé pour humidifier l'air sec par temps frais.

Pour être utilisé pour des fins d'humidification, les fenêtres et les portes doivent être fermées, pour permettre à l'air humidifié de s'accumuler. Le rafraîchisseur d'air par évaporation n'est pas un climatiseur, car il n'utilise pas de compresseur ou de gaz réfrigérant. Il ne faut pas s'attendre à ce qu'il refroidisse comme un climatiseur.

### REMARQUE:

Lorsque le produit est utilisé pour la première fois, le panneau de refroidissement à nid d'abeille Honeycomb émettra une odeur qui se dissipera près d'une semaine après l'utilisation initiale.



Ambiente con puertas y ventanas abiertas. (RECOMENDADO)



Operar con la ventana y puerta cerrada (NON RECOMENDADO)





## LISEZ ET CONSERVEZ CES INSTRUCTIONS :

Lors de l'usage d'appareils électriques, des précautions de sécurité élémentaires devraient toujours être suivies :

- Votre rafraîchisseur fonctionne sur un courant de 120 Volts C.A., 60 Hz. Vérifiez le niveau de tension de votre foyer pour vous assurer qu'il correspond aux caractéristiques requises par l'appareil.
- Avant d'utiliser le produit, enlevez-le de son emballage et vérifiez qu'il soit en bon état.
- N'UTILISEZ PAS de produit ayant un câble ou une prise endommagé. Nous recommandons de NE PAS UTILISER de rallonge avec cet appareil.
- NE PLACEZ PAS le cordon d'alimentation sous la moquette, des tapis ou des tapis d'escalier. Gardez le cordon loin des zones où il pourrait faire trébucher.
- Débranchez toujours l'appareil avant de remplir le réservoir d'eau.
- Débranchez toujours l'appareil de la source d'alimentation avant le nettoyage, l'entretien ou le déplacement de l'appareil.
- Retirez le cordon d'alimentation de la prise de courant en saisissant et en tirant uniquement sur l'extrémité de la prise du cordon d'alimentation, ne tirez jamais sur le cordon.
- N'UTILISEZ PAS l'appareil dans des zones où de l'essence, de la peinture ou d'autres produits et objets inflammables sont stockés.
- Lorsque vous utilisez le mode COOL, veuillez vérifier le réservoir d'eau pour vous assurer qu'il soit rempli. L'utilisation de cette unité en mode COOL avec un réservoir vide peut endommager la pompe à eau.
- AVERTISSEMENT: pour réduire le risque d'incendie et de décharge électrique, n'utilisez pas cet appareil avec un dispositif de réglage de vitesse à semi-conducteurs.



120V AC 60Hz

DANGER D'ÉLECTROCUTION



INDICATEUR DU NIVEAU D'EAU

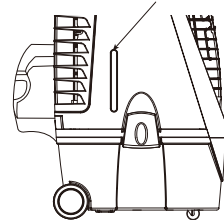

# RÈGLES DE SÉCURITÉ

- N'ESSAYEZ PAS de réparer ou régler les fonctions électriques ou mécaniques du rafraîchisseur, car cela pourrait annuler la garantie.
- NE COUVREZ PAS l'entrée ou la sortie d'air de l'appareil, car cela peut endommager le moteur.
- N'INSÉREZ PAS d'objets dans l'ouverture d'échappement, car cela pourrait endommager le produit et pourrait provoquer une décharge électrique ou un incendie.
- N'UTILISEZ PAS l'appareil sans les médias de refroidissement Honeycomb, car cela surchargera et endommagera le moteur.
- NE LAISSEZ PAS fonctionner l'appareil sans surveillance pendant un période de temps prolongée.
- NE PERMETTEZ PAS que des enfants jouent avec cet appareil, son emballage ou les sacs en plastique.
- Si l'appareil est endommagé ou est en panne, cessez de le faire fonctionner. Reportez-vous à la section de dépannage et/ou veuillez demander des conseils professionnels.
- Placez l'appareil sur une surface plane.
- Cet appareil n'est pas destiné à être utilisé dans des endroits mouillés ou humides.
- Ne placez jamais l'appareil là où il pourrait tomber dans une baignoire ou un récipient d'eau. NE L'UTILISEZ PAS dans une salle de bain ou à l'extérieur.
- Lorsque l'unité n'est pas utilisée, placez-la toujours dans un espace sec.
- Cet appareil n'est pas destiné à être utilisé par des personnes (y compris des enfants ou des personnes âgées) ayant des capacités physiques, sensorielles ou mentales limitées, ou manquant d'expérience et de connaissances, à moins qu'elles n'aient reçu une supervision ou des instructions concernant l'utilisation de l'appareil par une personne responsable de leur sécurité.
- Saisissez toujours les poignées latérales pour déplacer l'unité.

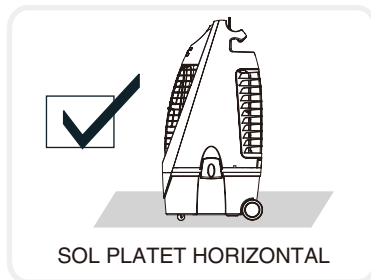
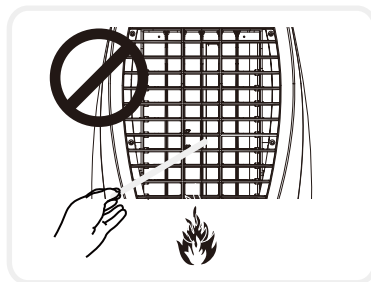
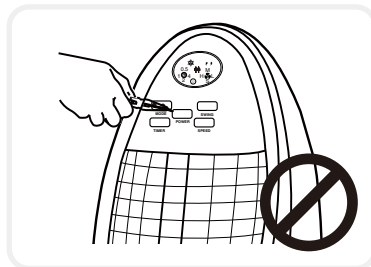

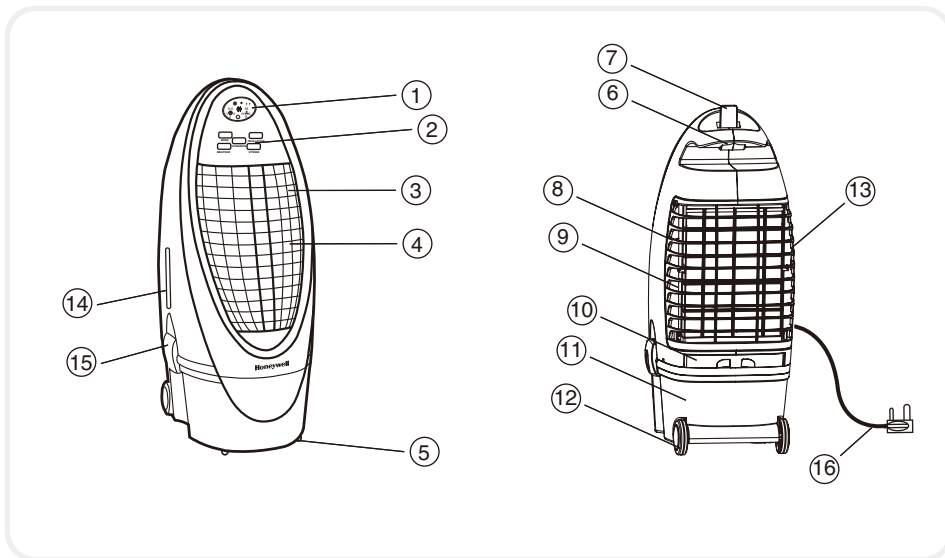

- 1 Affichage
- 2 Panneau de contrôle
- 3 Volets
- 4 Grille avant
- 5 Roulettes avant
- 6 Poignée
- 7 Télécommande
- 8 Médias de refroidissement Honeycomb

- 9 Grille arrière
- 10 Bac de remplissage d'eau
- 11 Réservoir d'eau
- 12 Roues arrière
- 13 Filtre à charbon
- 14 Indicateur de niveau d'eau
- 15 Clip de verrouillage du réservoir d'eau
- 16 Cordon et fiche d'alimentation



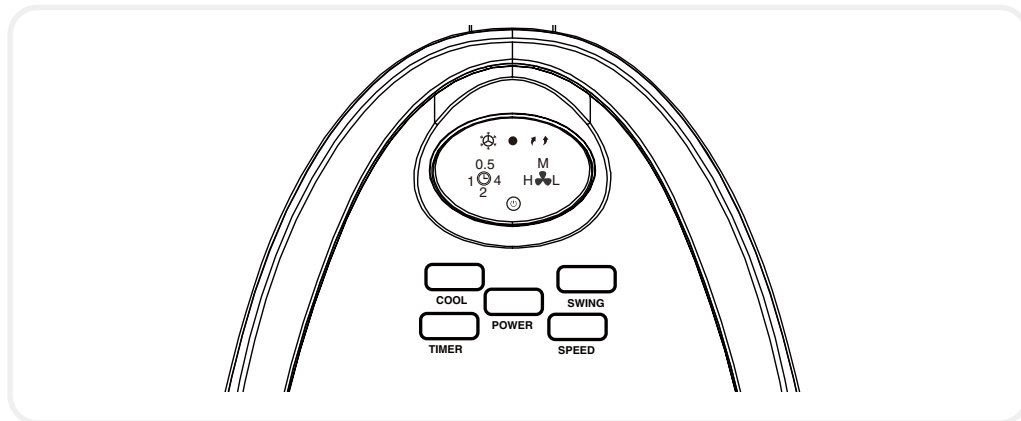

## ACCESSOIRES:

Télécommande avec un piles sèches CR2032 (1 x 3V).

## Panneau de contrôle



### Icons on LED

- |   |                                 |   |   |
|---|---------------------------------|---|---|
|  | Cool (Froid)                    |  | Swing (Oscillation)                       |
|  | Low speed<br>(Vitesse bas)      | 0.5   | Time delay set (Réglage de la minuterie)  |
|  | Medium speed<br>(Vitesse moyen) | 1   |   |
|   | High speed<br>(Vitesse haut)    | 4   |   |
|   |                                 | 2   |   |
|   |                                 |  | Power ON / OFF (Puissance Marche / Arrêt) |

## FONCTIONS DU PANNEAU DE COMMANDE

### (ALIMENTATION)

Appuyez sur le bouton  (ALIMENTATION) pour allumer l'appareil. Pour éteindre l'appareil, appuyez à nouveau sur la touche. Le refroidisseur démarre automatiquement à vitesse moyenne. Après quelques secondes, la vitesse devient à faible.



### (VITESSE)

Appuyez sur la touche  (VITESSE) à plusieurs reprises et la vitesse changera. Le voyant lumineux indique la vitesse sélectionnée. Lorsque le mode veille est sélectionné, le débit d'air oscille au hasard entre Haute, Moyenne et Basse.



Haut (H) ↔ Moyen (M) ↔ Bas (L)

### (MINUTERIE)

Appuyez sur la touche  (MINUTERIE) jusqu'à ce que le voyant lumineux se déplace sur votre temps désiré. Une fois que le délai est passé, l'unité s'éteint automatiquement. La fonction Minuterie vous permet de programmer l'appareil pour un maximum de 7,5 heures d'utilisation.

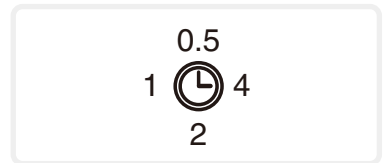

## (OSCILLATION)

Appuyez sur la touche  (OSCILLATION). Le voyant lumineux s'allume et les volets se mettent en mouvement de droite à gauche automatiquement. Vous pouvez régler manuellement les volets horizontaux pour changer le flux d'air vertical.

## FLUX D'AIR HAUT-BAS

Pour ajuster la direction verticale du flux d'air, réglez les volets horizontaux situés derrière la grille avant manuellement.

## (FROID)

Pour commencer le refroidissement de la zone désirée appuyez sur le bouton  (FROID). Le voyant lumineux s'allume et la pompe à eau fonctionne. Vous pouvez sentir le refroidissement d'air après que les médias en nid d'abeille soient complètement mouillés.



MOUVEMENTS DES AÉRATEURS À LAMES

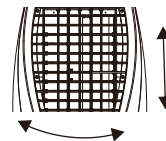

## FONCTION ALARME DE NIVEAU D'EAU BAS

Cet appareil est équipé d'un capteur de niveau bas de l'eau. Lorsque le niveau d'eau dans le réservoir est inférieur au niveau minimum, vous entendrez 10 bips et le voyant DEL  clignotera en permanence. Dans le même temps la puissance de la pompe à l'intérieur de l'unité sera coupée pour protéger la vie de la pompe.

Pour désactiver la fonction d'alarme, éteignez et débranchez l'unité de la prise de courant, et remplissez le réservoir avec de l'eau au-dessus du niveau minimum.

Pour désactiver la fonction alarme et continuez à l'utiliser en mode FAN (VENTILATEUR), éteignez et allumez l'appareil. Si le bouton  est pressé à nouveau sans remplir le réservoir avec de l'eau, l'alarme de bas niveau d'eau se déclenchera à nouveau.

## Télécommande

Power (Puissance): Marche / Arrêt

Speed (Vitesse): Faible / Moyenne / Haute

Cool (Froid): Contrôle le rafraîchissement

Swing (Oscillation): Contrôle le mouvement des volants

Timer (Minuterie): Contrôle la fonction du minuteur pour l'arrêt

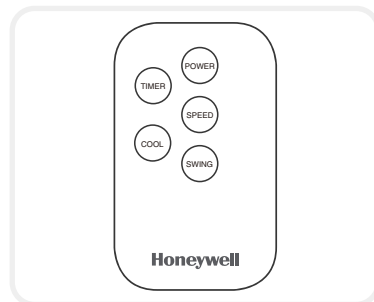

## REMARQUE

- La pile de la télécommande pour votre refroidisseur est déjà installée.
- La télécommande nécessite une pile CR2032 (1 x 3V) ou l'équivalent.
- Retirer le couvercle au dos de la télécommande et insérez un piles sèches CR2032(1 x 3V) avec (+) et (-) correctement alignés.
- Dirigez toujours le transmetteur de signaux de la télécommande vers l'unité pendant le fonctionnement.
- Assurez-vous que le trajet du signal ne soit pas obstrué.
- Retirez la pile si l'unité ne va pas être utilisée pendant une longue période de temps.
- Veillez à ne pas laisser tomber la télécommande.
- Ne mélangez pas différents types de piles comme les piles alcalines, à carbone-zinc ou les piles rechargeables.
- Ne mélangez pas les piles neuves et usagées.
- Les piles usagées doivent être retirées du produit.





## REPLISSAGE D'EAU

Ouvrez le bac de remplissage d'eau situé à l'arrière de l'appareil. Le réservoir a une capacité maximale de 10 litres d'eau.

La fenêtre d'affichage du niveau d'eau se trouve sur la partie avant de l'unité. Remplissez le réservoir d'eau lorsque le niveau est bas. Ne remplissez pas d'eau au-dessus de la marque de niveau Max. Vérifiez le niveau d'eau dans le réservoir avant d'exécuter la fonction . Veuillez vous assurer que l'eau dans le réservoir soit toujours au-dessus de la marque de niveau d'eau minimum.

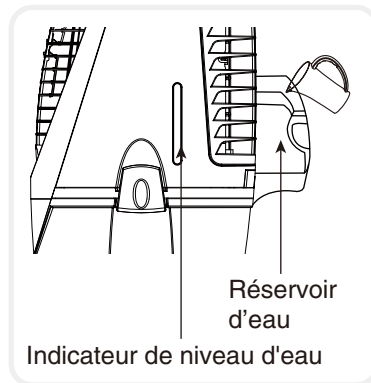

## ATTENTION

Débranchez l'appareil lors du remplissage.



## ATTENTION

- Avant de nettoyer l'appareil, mettez-le sur la position ARRET et retirez la fiche de la prise de courant.
- Pour le nettoyage extérieur, utilisez un chiffon humide pour enlever la saleté et la poussière.
- N'utilisez jamais des éléments corrosifs ou des produits chimiques pour nettoyer ce produit.
- Lorsque le produit n'est pas utilisé, rangez l'appareil dans un endroit sec et à l'abri des rayons directs du soleil.



## NETTOYAGE ET VIDANGE DU RÉSERVOIR D'EAU

- Éteignez l'appareil et déconnectez le rafraîchisseur de la source d'alimentation.
- Placez l'appareil dans un endroit où il puisse être drainé. Supprimez le bouchon du tube de drainage et laissez le réservoir se vider (Voir description des pièces à la page 45).
- Une fois que le réservoir est vide, déverrouillez les loquets sur les deux côtés et enlevez la partie supérieure du refroidisseur, comme le montre la figure et la placer à la verticale sur le sol. Veillez à ne pas plier le tube de ramassage de l'eau qui pend le long de l'unité.
- Remplissez le réservoir d'eau avec de l'eau propre et égouttez-le complètement.
- Nettoyez le réservoir d'eau avec un détergent ou un chiffon humide et rincez-le soigneusement
- Placez le couvercle de l'appareil avec précaution sur le réservoir et fermez les loquets. Remplissez le réservoir d'eau avec de l'eau propre, jusqu'au niveau maximum. Le rafraîchisseur d'air est maintenant prêt à être utilisé. Ce processus de nettoyage doit être répété chaque semaine pour maintenir l'intégrité de l'unité et pour éliminer les particules filtrées dans l'air."

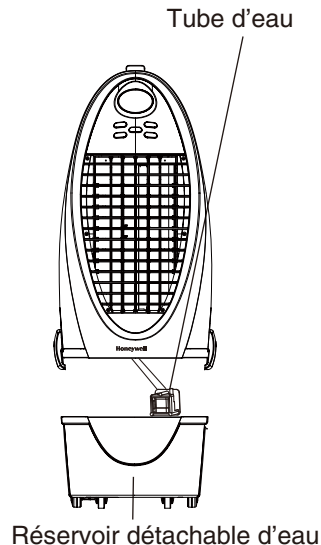

## NETTOYAGE DU FILTRE HONEYCOMB

- L'appareil est livré avec un filtre de carbone et des médias de refroidissement Honeycomb.
- Maintenez toujours le filtre de carbone propre. Vous pouvez laver le filtre de carbone au moins deux fois par an ou chaque fois que vous le jugez nécessaire.
- Le filtre de carbone et les médias Honeycomb se retrouvent à l'intérieur du panneau arrière. Ouvrez le panneau arrière en tirant sur la grille arrière pour nettoyer ou remplacer le filtre de carbone Honeycomb. Il est recommandé que le filtre de carbone et les médias Honeycomb soient remplacés chaque année, selon l'utilisation et l'environnement.
- La vidange du réservoir d'eau et son remplissage avec de l'eau fraîche au moins une fois par semaine va grandement réduire les dépôts minéraux dans les plaquettes et aidera à prolonger la vie des médias de refroidissement Honeycomb.
- Ne faites pas fonctionner l'appareil en mode FROID avec de l'eau sale dans le réservoir. Vous devez vider le réservoir d'eau et le remplir d'eau fraîche, surtout si le réservoir n'a pas été nettoyé depuis longtemps.
- La fréquence de nettoyage pour les médias Honeycomb dépend des conditions locales de l'air et de l'eau. Dans les régions où la teneur en minéraux de l'eau est élevée, les dépôts minéraux peuvent s'accumuler sur les agents de refroidissement Honeycomb et restreindre le débit d'air. La vidange du réservoir d'eau et le remplissage avec de l'eau fraîche au moins une fois par semaine vous aidera à réduire les dépôts minéraux. Si des dépôts de minéraux restent sur les médias Honeycomb, ils devraient être supprimés et lavés avec de l'eau fraîche. Les médias doivent être nettoyés tous les deux mois ou plus, selon vos besoins."
- Pour de meilleurs résultats, permettez aux agents de refroidissement Honeycomb de sécher après chaque utilisation, en désactivant la fonction de refroidissement 15 minutes avant de mettre l'appareil hors tension.

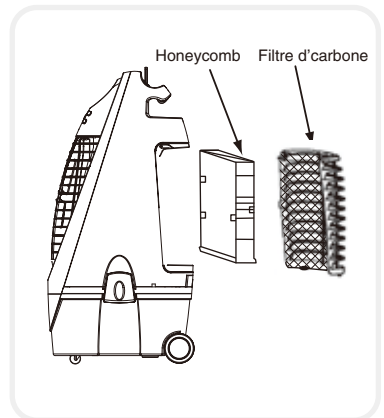
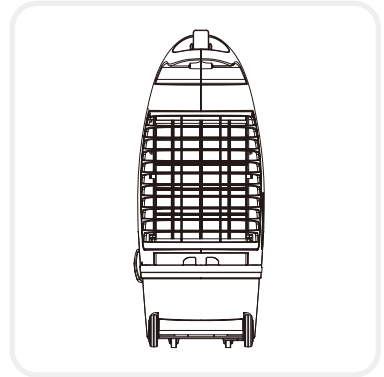

Problème	Cause possible	Solution
Aucune décharge d'air	Le cordon d'alimentation n'est pas branché	Vérifiez que le câble est branché et que l'alimentation est activée.
	L'alimentation électrique n'est pas activée	Essayez d'ALLUMER l'appareil au moyen des boutons du tableau de bord ou de la télécommande.
Ne rafraîchit pas / L'unité fait du bruit	La pompe n'est pas ALLUMÉE	Activez la fonction COOL depuis du bruit le tableau de bord ou la télécommande.
	Peu ou pas d'eau dans le réservoir en fonction COOL.	Remplissez le réservoir d'eau.
	Pompe défectueuse ou dépôt de calcium	Contactez le centre de dépannage.
Emission d'odeur	Appareil neuf	Quand l'appareil est utilisé pour la première fois, le panneau refroidissant à nid d'abeille peut dégager une odeur qui se dissipera au bout d'une semaine d'utilisation.
	Appareil usagé	Il pourrait s'agir d'un problème d'algues. Remplacer les panneaux refroidissants à nid d'abeille. Contacter le centre de dépannage.

Problème	Cause possible	Solution
L'appareil ne répond pas	pires de la télécommand	Vérifier les piles, les remplacer si nécessaire. Essayer de faire fonctionner à l'aide du panneau de commande.
	Puce endommagée	Essayer d'allumer avec la télécommande. Si l'appareil répond, les fixations de la puce ne sont peut-être pas bien fixées. Contacter le centre de dépannage.  Si ni la télécommande ni le panneau de contrôle fonctionne, la puce peut être endommagée. Contacter le centre de maintenance.

Soutien au client: 1-800-474-2147

# CARACTERISTIQUES TECHNIQUES

## MODELE

CS10XE

Tension	120V
Fréquence	60Hz
Ampère	0.85A
Puissance en Watts	102 Watts
Capacité du réservoir d'eau	10 Litres
Dispositif de refroidissement	Honeycomb
Dimensions de l'appareil	400(L) x 344(W) x 800(H) mm
Poids Net	8.4 Kg

## SCHEMA DU CIRCUIT ELECTRIQUE

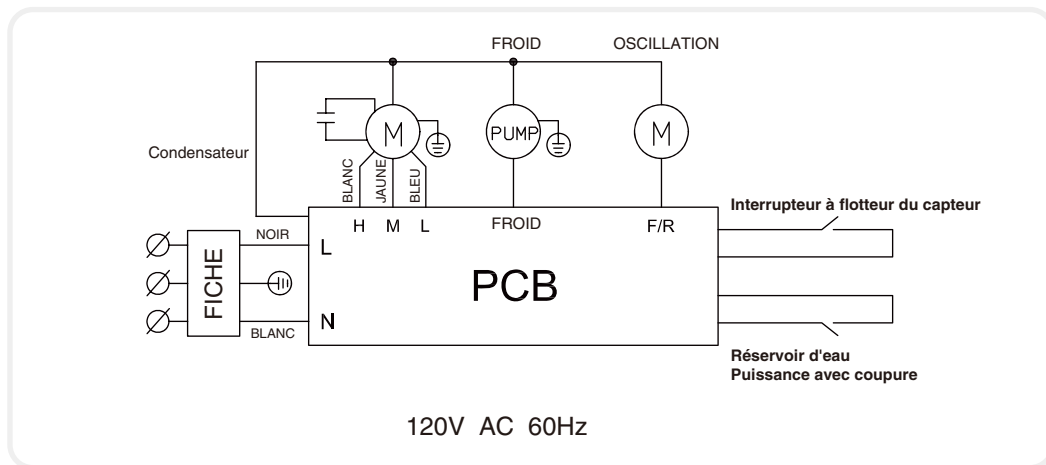

## **GARANTIE LIMITÉE DE 1 ANS**

**Avant d'utiliser le produit, lire attentivement les instructions figurant dans ce livret.**

La durée de la garantie est d'un an, à partir de la date d'achat du rafraîchisseur et se termine à la fin de la période prescrite.

- A. Cette garantie ne s'applique pas aux dommages résultant d'un usage abusif ou déraisonnable ou de dommages. Les défauts qui sont le résultat d'une usure normale ne seront pas considérés comme des défauts de fabrication en vertu de cette garantie.

**JMA NORTH AMERICA LLC N'EST PAS RESPONSABLE DES DOMMAGES DIRECTS OU INDIRECTS DE QUELQUE NATURE QUE CE SOIT. TOUTE GARANTIE IMPLICITE DE QUALITÉ MARCHANDE OU D'ADÉQUATION A UN USAGE PARTICULIER DE CE PRODUIT EST LIMITÉE DANS LE TEMPS À LA DURÉE DE CETTE GARANTIE.**

Certaines juridictions n'autorisent pas l'exclusion ou la limitation des dommages fortuits ou consécutifs ou de limitation sur la durée d'une garantie appliquée, de sorte que les limitations ou exclusions susmentionnées peuvent ne pas s'appliquer à vous. Cette garantie vous donne des droits légaux spécifiques; vous pouvez également avoir d'autres droits qui varient d'une juridiction à l'autre. Cette garantie s'applique uniquement à l'acheteur original de ce produit à partir de la date d'achat originale.

- B. À sa discrétion, JMA NORTH AMERICA LLC réparera ou remplacera ce produit s'il est jugé défectueux au niveau de matériau ou de fabrication.
- C. Cette garantie ne couvre pas les dommages résultants de tentatives non autorisées de réparation ou de toute utilisation non conforme aux instructions du manuel d'utilisation.

- D. Veuillez lire le manuel d'instructions attentivement avant de configurer ou d'utiliser ce produit. Si vous croyez ce produit porteur d'un défaut de fabrication, ou si vous avez des questions sur ce produit, veuillez communiquer avec notre Service à la clientèle :

## ASSISTANCE AU CLIENT

JMA North America LLC

Mahwah, New Jersey 07495 USA

Phone : 1-800-474-2147

Email: [info@jmana.us](mailto:info@jmana.us)

Web: [www.honeywellaircoolers.com](http://www.honeywellaircoolers.com)

Lorsque vous communiquez avec notre Service à la clientèle, veuillez avoir les informations ci-dessous avec la preuve d'achat. Toutes les demandes de garantie doivent être accompagnées d'une preuve d'achat, soit une copie de la facture originale.

Modèle : .....

Date d'achat : .....

Acheté auprès de: .....



**JMA North America LLC**  
**Mahwah, New Jersey 07495 USA**  
Phone : 1-800-474-2147  
Email: [info@jmana.us](mailto:info@jmana.us)  
Web: [www.honeywellaircoolers.com](http://www.honeywellaircoolers.com)

November 2013  
© 2013 AirTek Int'l Corp. Ltd. All rights reserved.  
The Honeywell Trademark is used under license from  
Honeywell International Inc.  
Honeywell International Inc. makes no representations  
or warranties with respect to this product.  
This product is manufactured by Airtek Int'l Corp. Ltd.

**Honeywell**