

ASSEMBLY INSTRUCTIONS

- 1** Remove plastic end caps from tops of tubes on existing Mobile Stand.
- 2** Insert the Data File Extension into the tube ends, with the back plate facing the same direction as that of the Mobile Stand.
- 3** Reinsert the old end caps into the tube ends of the Data File Extension.

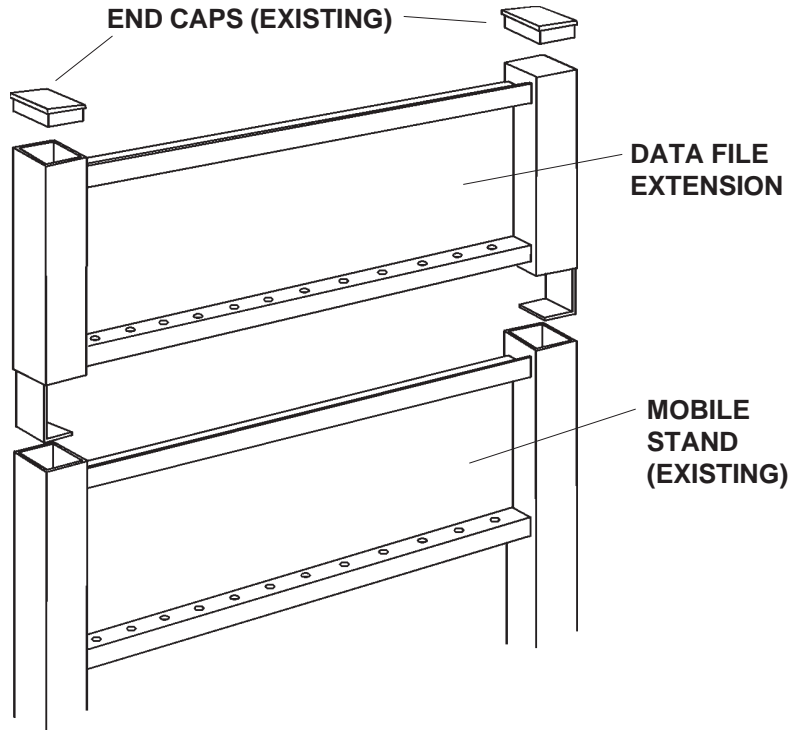

INSTRUCTIONS DE MONTAGE

- 1** Enlever les embouts en plastique du haut des tubes du classeur mobile existant.
- 2** Insérer la rallonge de classeur de documents dans l'extrémité des tubes. La plaque arrière doit être orientée dans le même sens que celle du classeur mobile.
- 3** Replacer les embouts dans l'extrémité des tubes de la rallonge de classeur de documents.

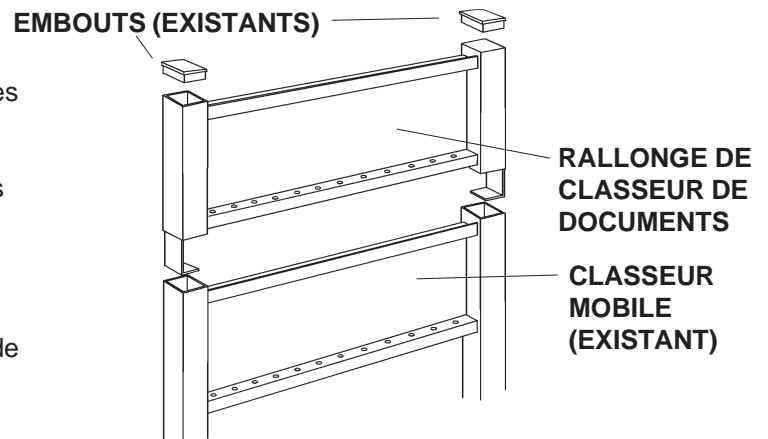

INSTRUCCIONES DE ENSAMBLAJE

- 1** Retire las tapas de plástico de los extremos superiores de los tubos de su portaplanos móvil.
- 2** Inserte la extensión portadocumentos en los extremos superiores de los tubos con la placa de montaje apuntando hacia la misma dirección que la placa de montaje del portaplanos móvil.
- 3** Coloque nuevamente las tapas de plástico en los extremos de los tubos de la extensión.

