

ASSEMBLY INSTRUCTIONS

Sort and count your parts!

PARTS LIST			
LETTER CODE	DESCRIPTION	QTY.	PART NO.
(A)	Cabinet Body	1	1901-01
(B)	Bottom Panel	1	1901-02
(C)	Caster without Brake	2	1901-25
(D)	Caster with Brake	2	1901-24
(E)	Top Panel	1	1901-03
(F)	Printer Shelf	1	1901-06
(G)	Keyboard Shelf	1	1901-05
(H)	Wrist Rest	1	1901-10

For questions or concerns, please call
Safco Consumer Hot Line 1-800-664-0042
 available Monday-Friday 8:00 AM to 4:30 PM (Central Time)
 (English-speaking operators)



ASSEMBLED UNIT
MODEL 1901

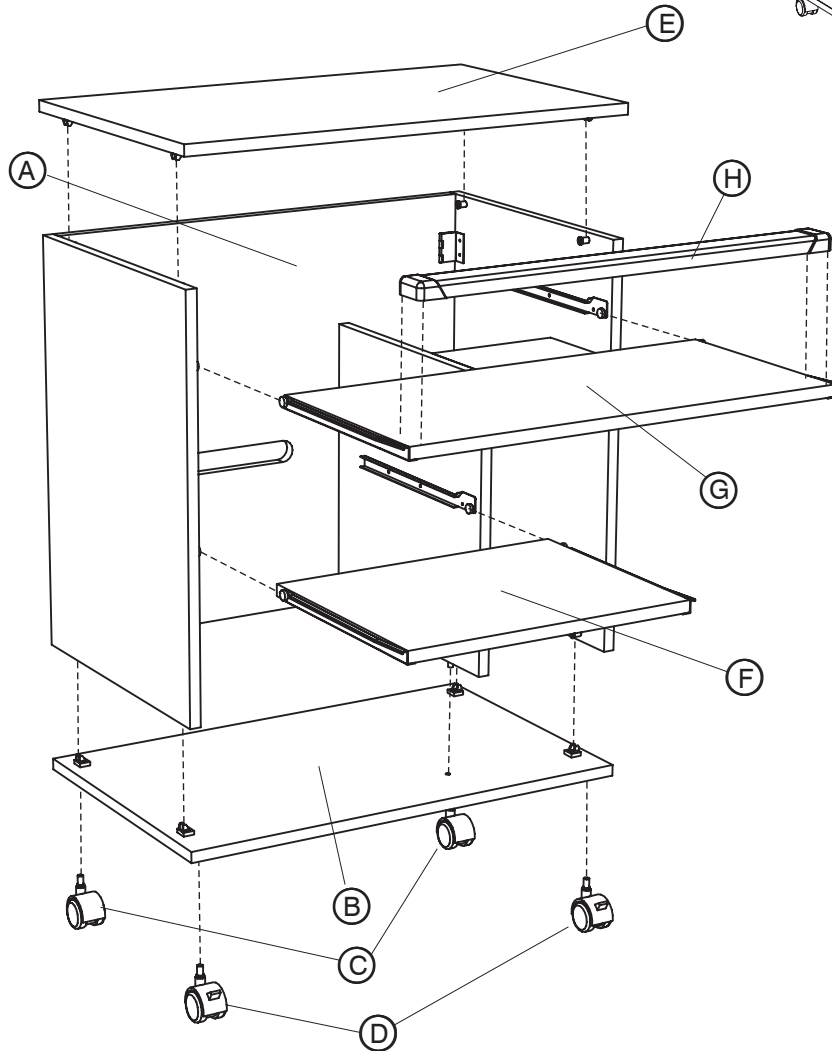

1 Separate the (A) Cabinet Body from the rest of the parts.

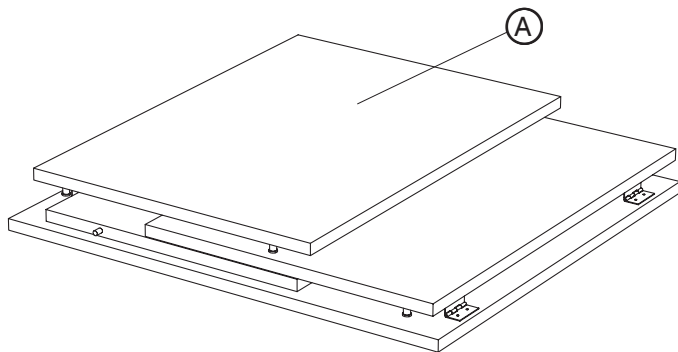

2 Lift the left panel to an upright position (DO NOT FORCE PAST VERTICAL!)

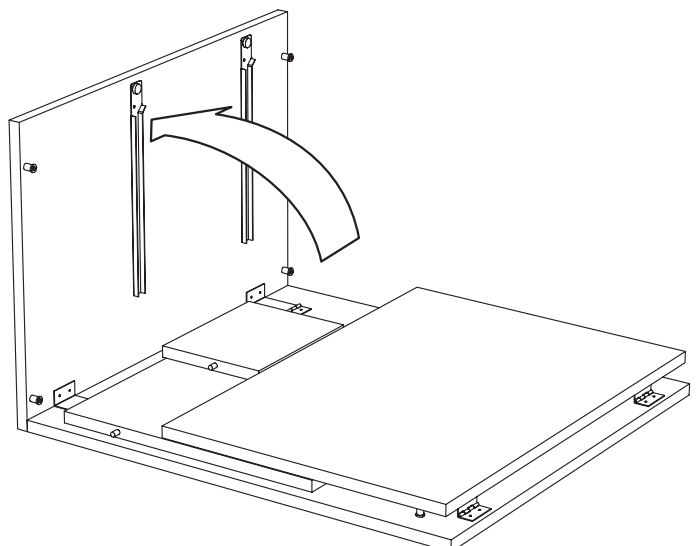

- 3** Lift the right panel upright (again, do not move it past vertical).

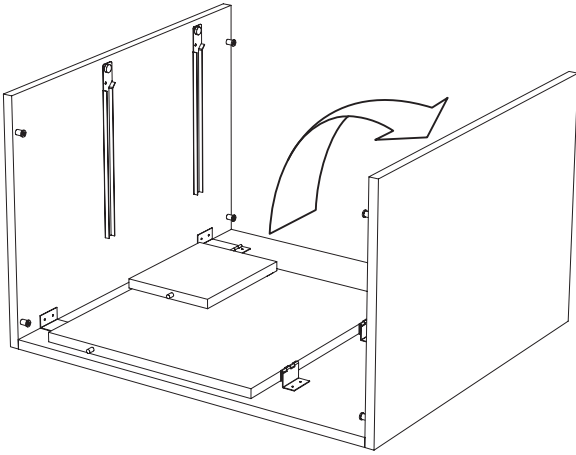

- 4** Lift the compartment top upright.

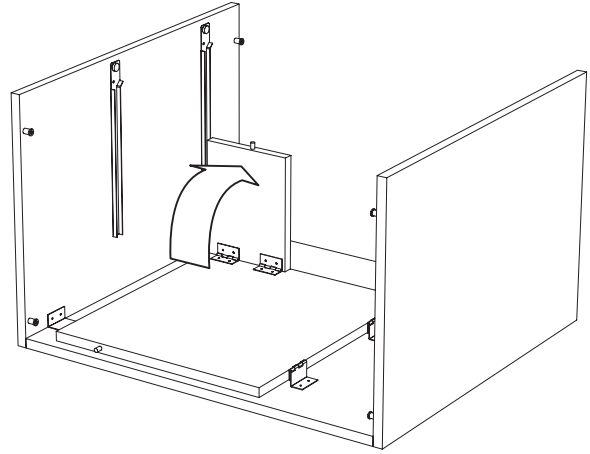

- 5** Lift the compartment side upright, while keeping the compartment top in position; insert the dowel in the end of the top into the hole in the right side.

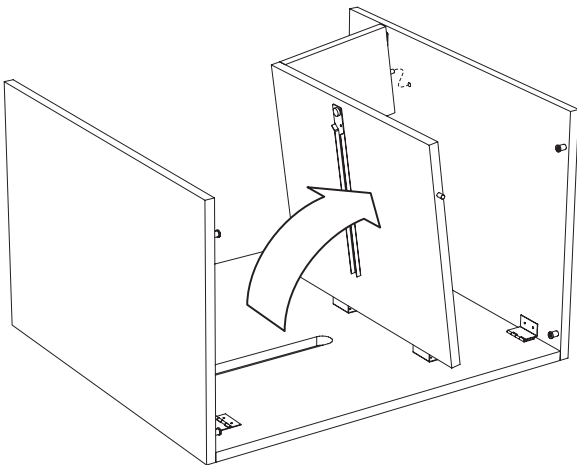

- 6** Push the **(B)** Bottom Panel into place so its clips fully engage the studs on the side panels.

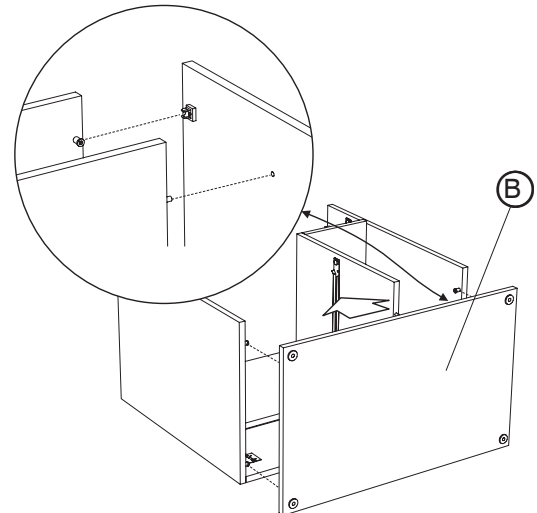

- 7** Push the two **(C)** Casters without Brakes into the rear sockets on the underside of the Bottom Panel. Push the two **(D)** Casters with Brakes into the front sockets.

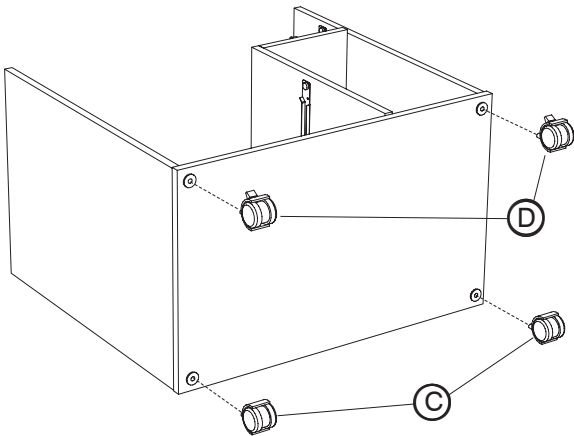

- 8** Carefully set the unit upright, and position the **(E)** Top Panel over the unit. Press down until the clips snap over the studs.

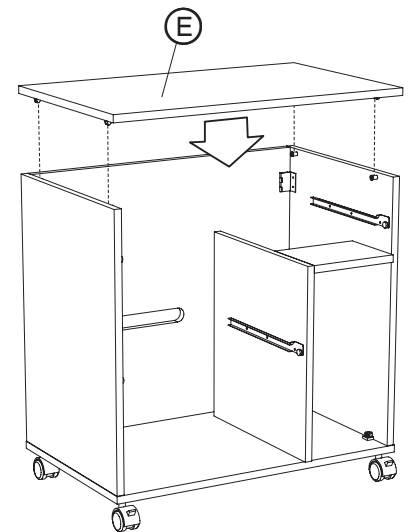

- 9** Install the **(F)** Printer Shelf: lift the back rollers on the Shelf Rails over the front rollers on the lower set of cabinet rails, tilt the Shelf enough to start the Shelf moving, and lower the shelf to push it all the way into place.

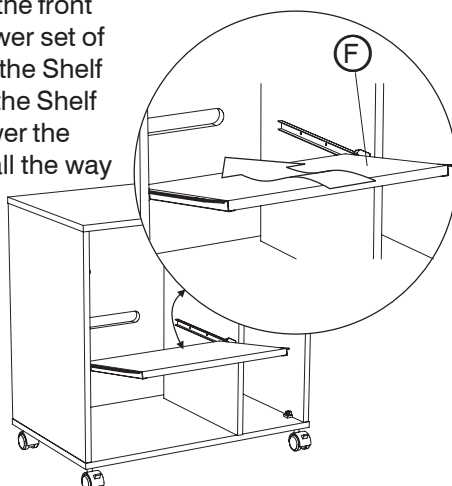

- 10** Install the **(G)** Keyboard Shelf onto the upper rails in the same manner. Remove the paper backing from the **(H)** Wrist Rest, and carefully position it above the left front edge of the Keyboard Shelf (it cannot be moved once in place). Attach permanently by pressing firmly.

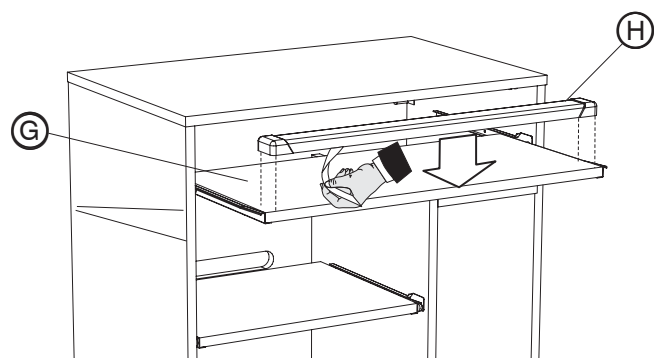

INSTRUCTIONS DE MONTAGE

Triez et comptez les pièces !

LISTE DES PIÈCES			
CODE ALPHA.	DESCRIPTION	QTÉ.	N° DE PIÈCE
(A)	Corps d'Armoire	1	1901-01
(B)	Le Panneau inférieur	1	1901-02
(C)	Roue sans Frein	2	1901-25
(D)	Roue avec Frein	2	1901-24
(E)	Le Panneau supérieur	1	1901-03
(F)	L'Étagère de l'imprimante	1	1901-06
(G)	L'Étagère du clavier	1	1901-05
(H)	Le Support du poignet	1	1901-10

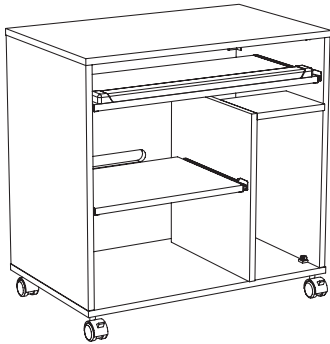

L'UNITÉ
S'ASSEMBLÉE
MODÈLE 1901

Si vous avez des questions à poser ou des préoccupations à exprimer, vous pouvez joindre la ligne téléphonique d'assistance à la clientèle de Safco en composant le 1-800-664-0042. La ligne est ouverte du lundi au vendredi, entre 8 h et 16 h 30 (heure du Centre). (Les standardistes sont d'expression anglaise.)

- 1 Séparez le Corps de l'Armoire (A) des autres pièces.
- 2 Soulevez le panneau gauche à une position verticale (NE FORCEZ PAS PASSÉ VERTICAL!)
- 3 Soulevez le panneau droit à une position verticale (encore, ne le déplacez pas passé vertical).
- 4 Soulevez la couverture du compartiment vers le haut.
- 5 Soulevez le côté du compartiment vers le haut. Gardez la couverture du compartiment dans position et insérez le piquet dans la fin de la couverture dans le trou dans le côté droit.
- 6 Poussez le Panneau Inférieur (B) dans place afin que les pinces connectent complètement avec les crampons sur les panneaux latéraux.
- 7 Poussez les deux Roues sans Freins (C) dans les cavités arrières sur le dessous du Panneau Inférieur. Poussez les deux Roues avec les Freins (D) dans les cavités de devant.
- 8 Mettez l'unité droit avec soin, et placez le Panneau Supérieur (E) sur l'unité. Pressez vers le bas jusqu'aux pinces se refermer avec un bruit sec sur les crampons.
- 9 Installez l'Étagère de l'Imprimante (F): soulevez les rouleaux arrières sur les Rails de l'Étagère sur les rouleaux de devant sur la série inférieure de rails de l'armoire. Inclinez l'Étagère assez commencer l'Étagère qui émeut et alors baisser l'étagère pour le pousser complètement dans position.
- 10 Installez l'Étagère du Clavier (G) sur les rails supérieurs dans la même manière. Enlevez le renforcement en papier du Support du Poignet (H) et avec soin le place au-dessus du bord de devant gauche de l'Étagère du Clavier (il ne peut pas être déplacé dans position une fois). Attachez en pressant fermement en permanence.

INSTRUCCIONES DE ENSAMBLAJE

¡Organice y cuente las piezas!

LISTA DE PIEZAS			
CÓDIGO ALFABÉTICO	DESCRIPCIÓN	CANT.	NO. DE PIEZA
(A)	El cuerpo del mueble	1	1901-01
(B)	El Tablero del fondo	1	1901-02
(C)	La rueda sin el Freno	2	1901-25
(D)	La rueda con el Freno	2	1901-24
(E)	El Tablero superior	1	1901-03
(F)	El Estante de la impresora	1	1901-06
(G)	El Estante del teclado	1	1901-05
(H)	El Reposo de la muñeca	1	1901-10

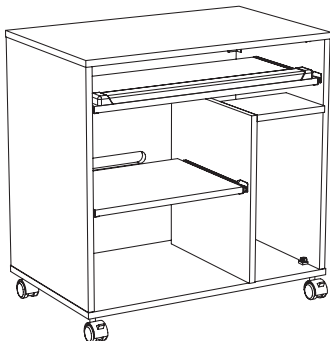

UNIDAD
ENSAMBLADA
MODELO 1901

Si tiene preguntas o inquietudes, por favor llame a Safco Consumer Hot Line al 1-800-664-0042. Disponible de lunes a viernes de 8:00 a.m. a 4:30 p.m. (hora del centro)
(las operadoras hablan inglés)

- 1 Separe el Cuerpo del mueble (A) de los otros pedazos.
- 2 Alce el tablero izquierdo a una posición vertical (no FUERCE el PASADO VERTICAL!)
- 3 Alce el tablero derecho a una posición vertical (de nuevo, no lo mueva el pasado vertical).
- 4 Alce el estante superior pequeño del compartimento hacia arriba.
- 5 Alce el tablero lateral del compartimento hacia arriba. Guarde el estante superior pequeño del compartimento en la posición e inserte la clavija en el extremo del estante superior pequeño en el agujero en el lado derecho.
- 6 Empuje el Tablero del fondo (B) en la posición para que los clips conecten totalmente con los tornillos de sujeción en los tableros laterales.
- 7 Empuje las dos Ruedas sin los Frenos (C) en los enchufes traseros en la parte inferior del Tablero del fondo. Empuje las dos Ruedas con los Frenos (D) en los enchufes delanteros.
- 8 Cuidadosamente ponga la unidad vertical, y posicione el Tablero Superior (E) encima de la unidad. Apriete abajo hasta los clips chasquee en los tornillos de sujeción.
- 9 Instale el Estante de la Impresora (F): alce los rodillos traseros en las guías de patín del Estante encima de los rodillos delanteros en el más bajo par de guías de patín del mueble. Inclínese el Estante para hacer el Estante mover y entonces baje el estante para empujarlo completamente en la posición.
- 10 Instale el Estante del Teclado (G) hacia las guías de patín superiores de la misma manera. Quite el apoyo del papel del Resto de la muñeca (H) y cuidadosamente lo posiciona sobre el borde delantero izquierdo del Estante del Teclado (no puede moverse una vez en la posición). Ate permanentemente apretando firmemente.