

INDENT WITH HAMMER AND PUNCH OR NAIL (CENTER OF SLOT)
ENTAILLEZ AVEC MARTEAU ET POINÇON OU CLOU (CENTRE DE RAINURE)
INDENTE CON EL MARTILLO Y PONCHE O CLAVO (EL CENTRO DE RANURA)

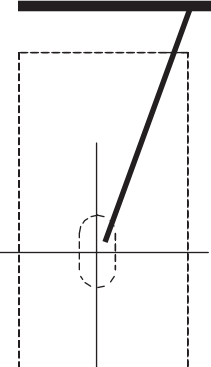

TOOLS REQUIRED:

Hammer, Punch or Nail, Drill with 1/16" bit, Phillips Screwdriver, Tape

PRODUCT WARRANTY REGISTRATION

is available online at: www.safcoproducts.com

• **OUTILS REQUIS :**

Marteau, Poinçon ou Clou, Perceuse avec 1/16" (0,157 cm) morceau, Tournevis Phillips, Ruban,

• **L'INSCRIPTION POUR LA GARANTIE DU PRODUIT** est disponible sur l'Internet : www.safcoproducts.com

• **HERRAMIENTAS REQUERIDAS:**

El martillo, Ponche o Clavo, el Taladro con 1/16" (0,157 cm) el pedazo, el Destornillador de Phillips, la Cinta,

• **EL REGISTRO PARA LA GARANTÍA DEL PRODUCTO** está disponible en la Internet: www.safcoproducts.com



Premium Underdesk Keyboard Drawer

Tiroir de première choix pour le Clavier • El cajón de primera el Teclado
 (pour sous le bureau) (para bajo el escritorio)

2213

an LDI Company
 New Hope, MN 55428
www.safcoproducts.com

ASSEMBLY INSTRUCTIONS

INSTRUCTIONS DE MONTAGE • INSTRUCCIONES DE ENSAMBLAJE

For questions or concerns, please call the
Safco Consumer Hot Line 1-800-664-0042
 available Monday-Friday 8:00 AM to 4:30 PM (Central Time)
 (English-speaking operators)

L'Assistance téléphonique à la clientèle Safco au 1-800-664-0042
 de 8H00 à 16H30 (Heure centrale) (Opérateurs de langue anglaise)

Línea directa para el cliente de Safco 1-800-664-0042
 de 8:00 AM a 4:30 PM (Hora Central) (Operadores que hablan inglés)

INDENT WITH HAMMER AND PUNCH OR NAIL (CENTER OF SLOT)
ENTAILLEZ AVEC MARTEAU ET POINÇON OU CLOU (CENTRE DE RAINURE)
INDENTE CON EL MARTILLO Y PONCHE O CLAVO (EL CENTRO DE RANURA)

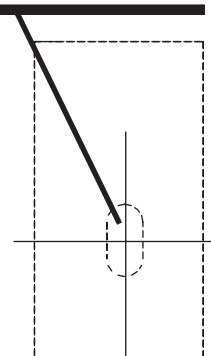

HINT: Illustrations show mounting from below the work surface; if possible, turn the work surface upside down for easier installation.

LE CONSEIL : Les illustrations montrent l'installation d'en dessous la surface du travail; si possible, tournez le sens dessus dessous de la surface du travail pour installation plus facile.

LA INDIRECTA: Las ilustraciones muestran montando de debajo de la superficie de trabajo; si posible, vuélvase la superficie de trabajo al revés para la instalación más fácil.

PARTS LIST / LISTE DES PIÈCES / LISTA DE PIEZAS			
CODE / CODIGO	DESCRIPTION / DESCRIPTION / DESCRIPCIÓN	QTY. / QUANTITÉ / CANTIDAD	PART NO. / N° DE PIÈCE / NO. DE PIEZA
(A)	This Template / ce gabarit de papier / esta plantilla del papel	1	2213-37MP
(B)	Drawer / le tiroir / el cajón	1	2213-02
(C)	Left Slide / le glissement gauche / el deslizamiento izquierdo	1	2213-15
(D)	Right Slide / le glissement droit / el deslizamiento derecho	1	2213-16
(E)	Small Flat Head Screw le petit vis de la tête plat / el tornillo de cabeza llano pequeño	4	2213-22
(F)	Left Bracket / le support gauche / el anaquel izquierdo	1	2213-17
(G)	Right Bracket / le support droit / el anaquel derecho	1	2213-18
(H)	Large Pan Head Screw le grand vis de la tête cuvette / el tornillo de la cabeza charnifeada grande	4	2213-27
(I)	Keyboard Wrist Rest / support du poignet pour clavier / resto de muñeca de teclado	1	2212-02
(J)	Mouse Tray (pre-installed) le plateau pour souris (pre - installé) / la bandeja del ratón (pre-instaló)	1	2213-03
(K)	Mouse Wrist Rest (packed in tray) / support du poignet pour la souris (empaqueté dans plateau) / el apoyo de muñeca de ratón (empaquetó en la bandeja)	1	2212-02
(L)	Mousing Surface (pre-installed) surface pour la souris (pre - installé) / la superficie para el ratón (pre-instaló)	1	2213-14

HARDWARE PACK
 Le Paquet du matériel
 El Paquete del material
 2213-19

(E)

Small Flat Head Screw
 petit vis de la tête plat
 el tornillo de cabeza llano pequeño

(H)

Large Pan Head Screw
 grand vis de la tête cuvette
 el tornillo de la cabeza charnifeada grande

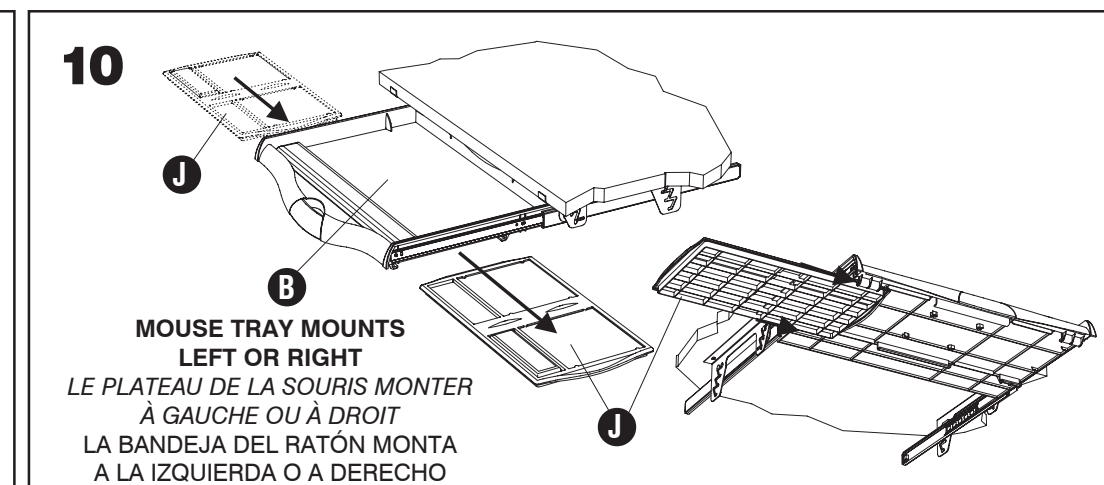
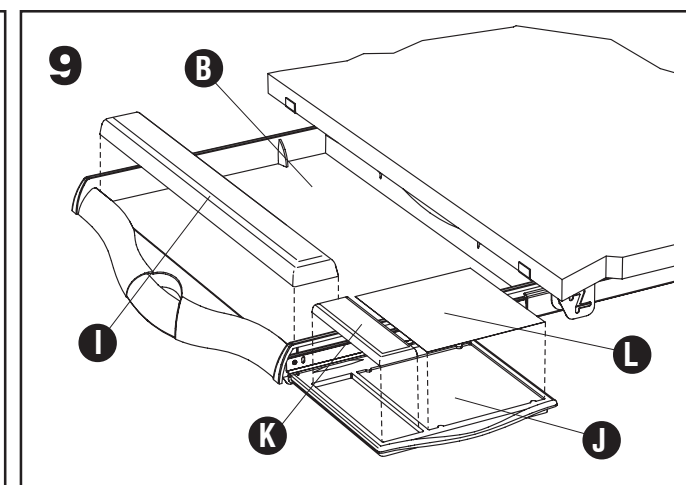
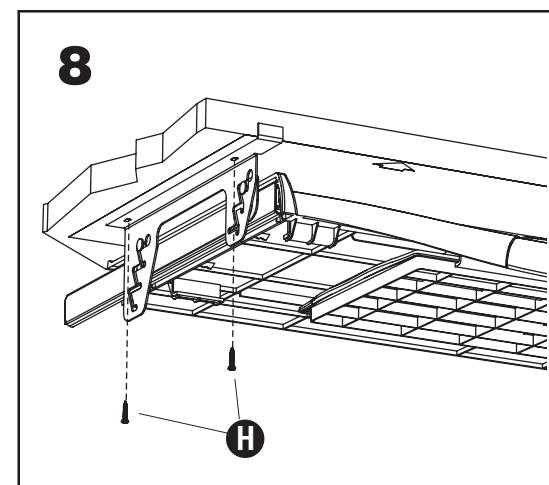
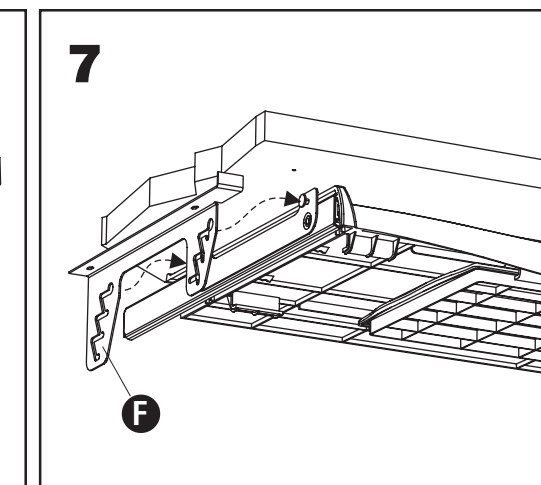
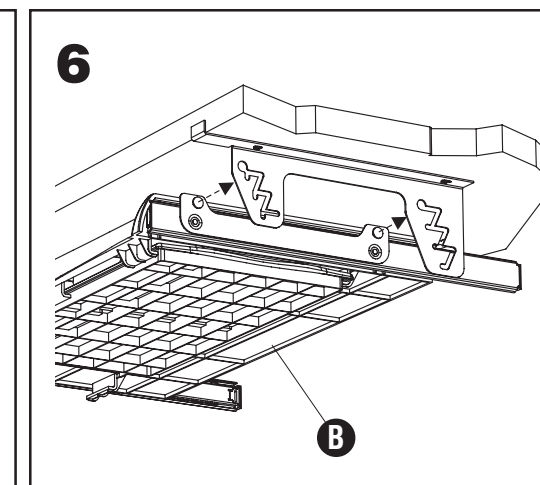
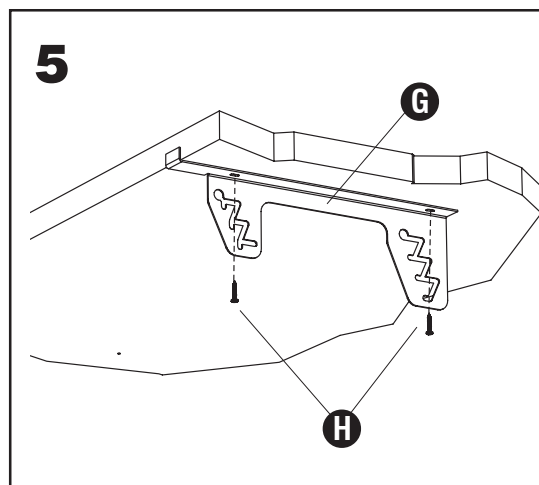
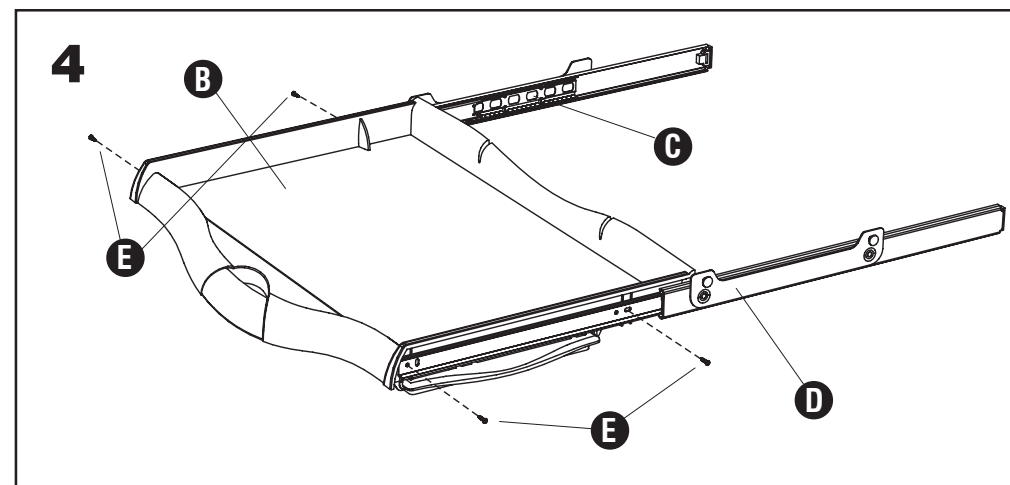
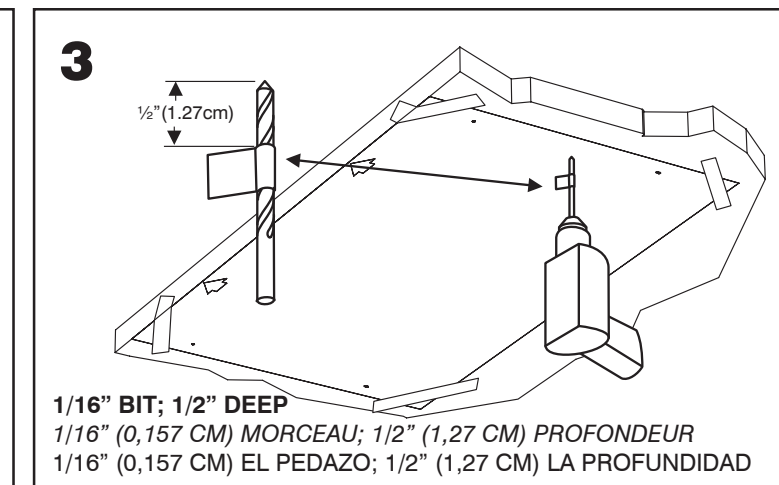
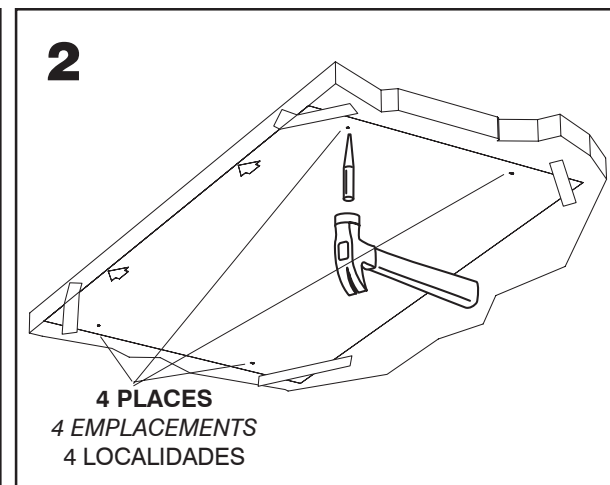
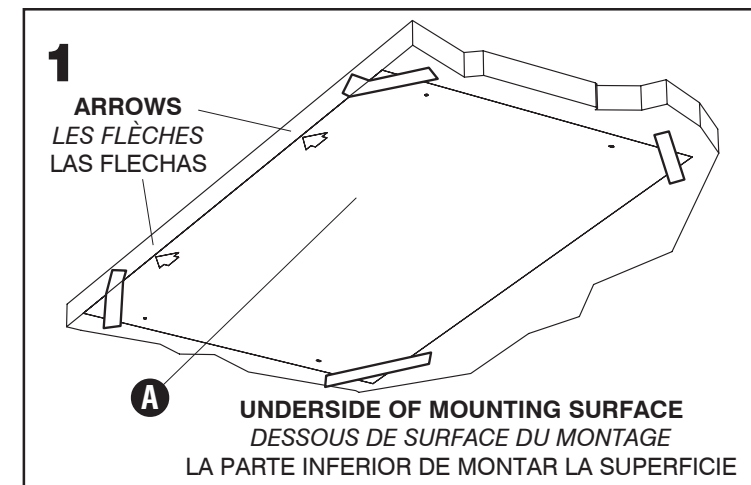
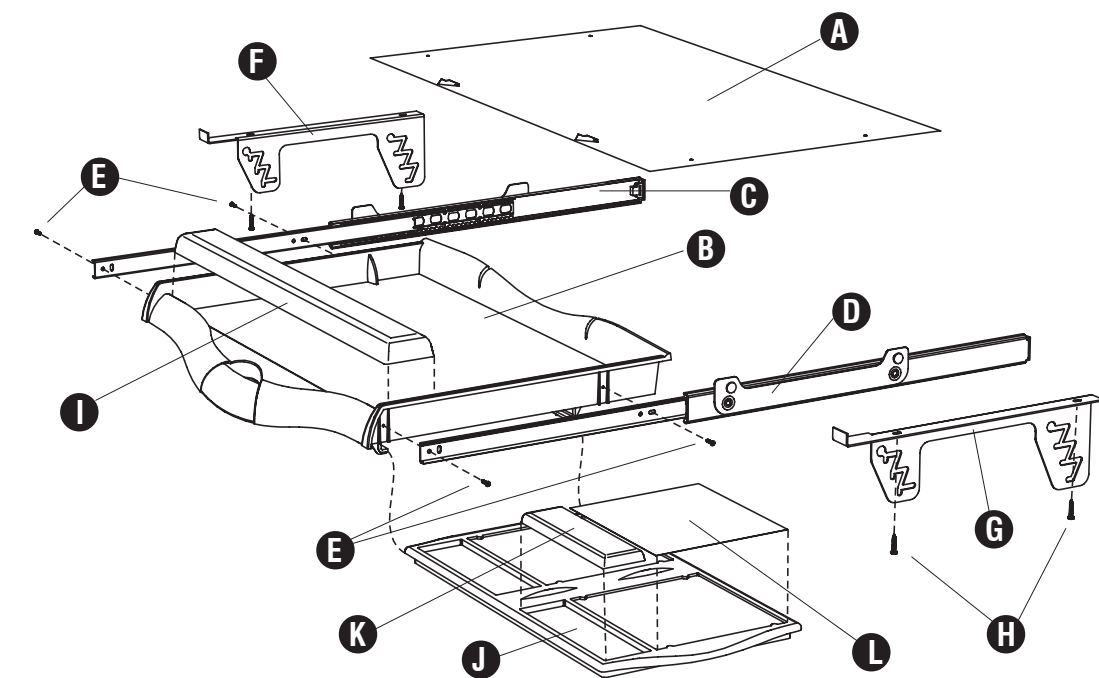

CAUTION

Protect your eyes... wear safety goggles!

ATTENTION

Protégez-vous les yeux... Portez des lunettes de sécurité!

PRECAUCIÓN

Protéjase los ojos... use lentes de seguridad.

MAKE SURE THE FRONT EDGE OF THIS TEMPLATE (WITH ARROWS) IS FLUSH WITH THE FRONT EDGE OF THE MOUNTING SURFACE; TAPE IT INTO PLACE.
ASSUREZ-VOUS LE BORD DE DEVANT DE CE GABARIT DE PAPIER (AVEC LES FLÈCHES) EST FLUX AVEC LE BORD DE DEVANT DE LA SURFACE DE L'INSTALLATION; ATTACHEZ-LE DANS POSITION.
ASEGÚRESE EL BORDE DELANTERO DE ESTA PLANTILLA (CON LAS FLECHAS) ES AFLUIR CON EL BORDE DELANTERO DE LA SUPERFICIE DE LA MONTURA; ENCÍNTELO EN LA POSICIÓN.

INDENT WITH HAMMER AND PUNCH OR NAIL (CENTER OF SLOT)
ENTAILLEZ AVEC MARTEAU ET POINÇON OU CLOU (CENTRE DE RAINURE)
INDENTE CON EL MARTILLO Y PONCHE O CLAVO (EL CENTRO DE RANURA)

INDENT WITH HAMMER AND PUNCH OR NAIL (CENTER OF SLOT)
ENTAILLEZ AVEC MARTEAU ET POINÇON OU CLOU (CENTRE DE RAINURE)
INDENTE CON EL MARTILLO Y PONCHE O CLAVO (EL CENTRO DE RANURA)