

Models/Modelos/Modèles
P299675LF

▲ Specify Finish
 Especifique el Acabado
 Précisez le Fini

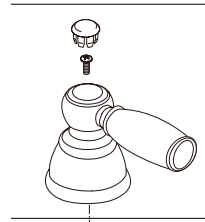

RP70196 ▲
 Hot & Cold Lever Handles w/Buttons & Screws
Manijas en Palanca con Botones y Tornillos de agua fría y caliente
Manettes-levers d'eau chaude et d'eau froide avec boutons et vis

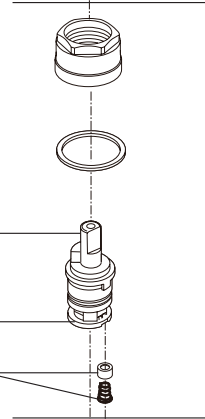

RP54801
 Stem Unit Assembly, Seat & Spring, Bonnet Nut & Washer
Ensamble de la Unidad del Vástago, Asiento y Resorte, Bonete y Arandela
Obturbateur, siège et ressort, écrou à chapeau et rondelle



RP70276 ▲
 Lift Rod
Barra de Alzar
Tige de Manoeuvre

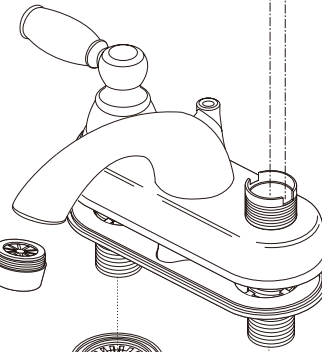

3
RP70197 ▲
 Aerator - 1.5 GPM (5.7 L/M)
Aireador - 1.5 GPM (5.7 L/M)
Aérateur - 1.5 gal/min (5.7 L/M)

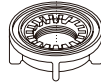

RP5412
 Locknuts
Contratuercas
Écrous de Blocage



RP5404
 Coupling Nuts
 (Not provided in some models)
Tueras de Acoplamiento
 (No proporcionado en algunos modelos) *Écrous de Raccordement*
 (Non fourni dans quelques modèles)

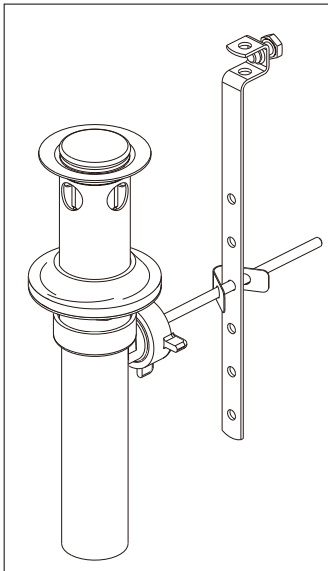

Pop-Up Assembly Less Lift Rod
Ensamble del Desagüe Automático Menos la Barra de Alzar
Renvoi Mécanique Sans la Tige de Manoeuvre

Models/Modelos/Modèles
P299685LF/P299685LF-W

▲ Specify Finish
Especifique el Acabado
Précisez le Fini

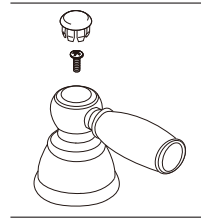

RP70196 ▲
 Hot & Cold Lever Handles w/Buttons & Screws
Manijas en Palanca con Botones y Tornillos de agua fría y caliente
Manettes-leviers d'eau chaude et d'eau froide avec boutons et vis

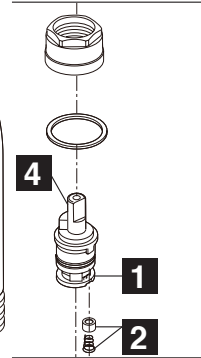

RP54801
 Stem Unit Assembly, Seat & Spring, Bonnet Nut & Washer
Ensamble de la Unidad del Vástago, Asiento y Resorte, Bonete y Arandela
Obtuteur, siège et ressort, écrou à chapeau et rondelle

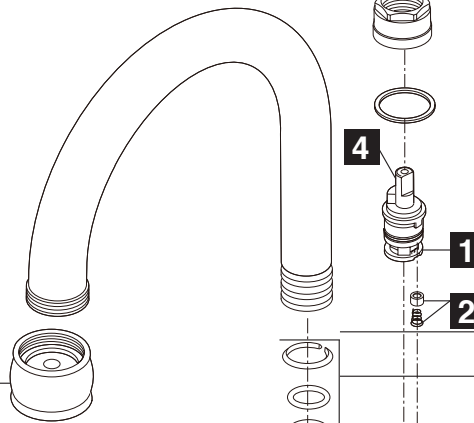

3
RP70202 ▲
 Aerator
Aireador
Aérateur

RP41700
 Bushings & O-Rings
Casquillo y Anillos "O"
Douilles et joints tor



RP70276 ▲
 Lift Rod
Barra de Alzar
Tige de Manoeuvre

RP5404
 Coupling Nuts
 (Not provided in some models)
Tuercas de Acoplamiento
(No proporcionado en algunos modelos)
Écrous de Raccordement
(Non fourni dans quelques modèles)

RP5412
 Locknuts
Contratuercas
Écrous de Blocage

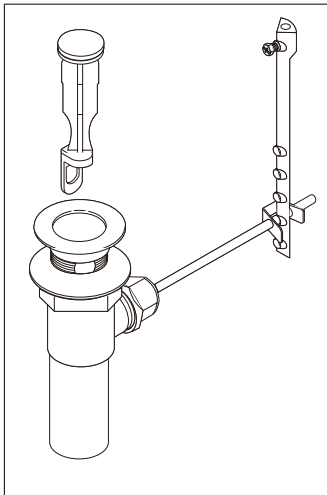

Plastic Pop-Up Less Lift Rod
Desagüe Automático de Plástico
Menos la Barra de Alzar
Renvoi Mécanique en Plastique Sans la Tige de Manoeuvre

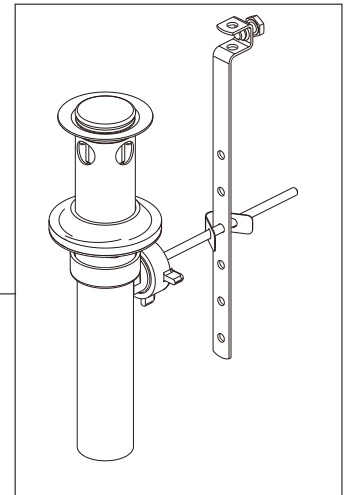

Pop-Up Assembly Less Lift Rod
Ensamble del Desagüe Automático
Menos la Barra de Alzar
Renvoi Mécanique Sans la Tige de Manoeuvre

Models/Modelos/Modèles
P299695LF

▲ Specify Finish
Especifique el Acabado
Précisez le Fini

5

RP20547

Retention Screws

Note: These screws must be installed into the hole in the top of the stem unit assemblies (1) when using handles mounted from the sides.

Tornillos de Retención

Nota: Cuando usa manijas instaladas desde los costados, estos tornillos deben instalarse dentro del agujero encima de los ensambles de la unidad de la espiga (1).

Vis de retenue

Note: ces vis doivent être installées dans les trous sur le dessus des obturateurs (1) lorsque vous utilisez des poignées qui se montent par les côtés.

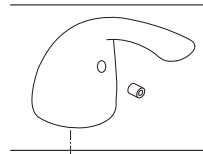

RP70198 ▲

Hot & Cold Lever Handles w/
 Buttons & Screws
Manijas en Palanca con Botones y Tornillos de agua fría y caliente
Manettes-leviers d'eau chaude et d'eau froide avec boutons et vis

4

RP54801

Stem Unit Assembly, Seat & Spring,
 Bonnet Nut & Washer
Ensamble de la Unidad del Vástago, Asiento y Resorte, Bonete y Arandela
Obturbateur, siège et ressort, écrou à chapeau et rondelle

1

2

3

RP70197 ▲

Aerator
Aireador
Aérateur

RP5404

Coupling Nuts
 (Not provided in some models)
Tuercas de Acoplamiento
(No proporcionado en algunos modelos) Écrous de Raccordement
(Non fourni dans quelques modèles)

RP70276 ▲

Lift Rod
Barra de Alzar
Tige de Manoeuvre

RP5412

Locknuts
Contratuercas
Écrous de Blocage

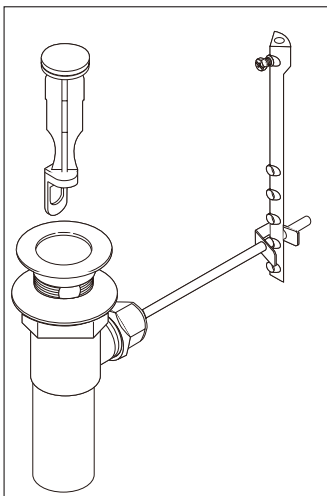

Plastic Pop-Up Less Lift Rod
Desagüe Automático de Plástico Menos la Barra de Alzar
Renvoi Mécanique en Plastique Sans la Tige de Manoeuvre

Pop-Up Assembly Less Lift Rod
Ensamble del Desagüe Automático Menos la Barra de Alzar
Renvoi Mécanique Sans la Tige de Manoeuvre

